



UCA

# RX-V495

*Natural Sound AV Receiver*

*Ampli-Tuner Audio-Video*

**OWNER'S MANUAL  
MODE D'EMPLOI**

# SAFETY INSTRUCTIONS

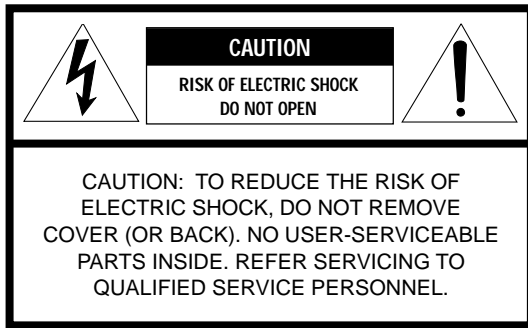

- Explanation of Graphical Symbols

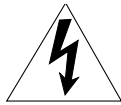

The lightning flash with arrowhead symbol, within an equilateral triangle, is intended to alert you to the presence of uninsulated "dangerous voltage" within the product's enclosure that may be of sufficient magnitude to constitute a risk of electric shock to persons.



The exclamation point within an equilateral triangle is intended to alert you to the presence of important operating and maintenance (servicing) instructions in the literature accompanying the appliance.

**WARNING**

TO REDUCE THE RISK OF FIRE OR ELECTRIC SHOCK, DO NOT EXPOSE THIS UNIT TO RAIN OR MOISTURE.

- 1 Read Instructions – All the safety and operating instructions should be read before the unit is operated.
- 2 Retain Instructions – The safety and operating instructions should be retained for future reference.
- 3 Heed Warnings – All warnings on the unit and in the operating instructions should be adhered to.
- 4 Follow Instructions – All operating and other instructions should be followed.
- 5 Water and Moisture – The unit should not be used near water – for example, near a bathtub, washbowl, kitchen sink, laundry tub, in a wet basement, or near a swimming pool, etc.
- 6 Carts and Stands – The unit should be used only with a cart or stand that is recommended by the manufacturer.
- 6A A unit and cart combination should be moved with care. Quick stops, excessive force, and uneven surfaces may cause the unit and cart combination to overturn. 
- 7 Wall or Ceiling Mounting – The unit should be mounted to a wall or ceiling only as recommended by the manufacturer.
- 8 Ventilation – The unit should be situated so that its location or position does not interfere with its proper ventilation. For example, the unit should not be situated on a bed, sofa, rug, or similar surface, that may block the ventilation openings; or placed in a built-in installation, such as a bookcase or cabinet that may impede the flow of air through the ventilation openings.
- 9 Heat – The unit should be situated away from heat sources such as radiators, stoves, or other appliances that produce heat.
- 10 Power Sources – The unit should be connected to a power supply only of the type described in the operating instructions or as marked on the unit.
- 11 Power-Cord Protection – Power-supply cords should be routed so that they are not likely to be walked on or pinched by items placed upon or against them, paying particular attention to cords at plugs, convenience receptacles, and the point where they exit from the unit.
- 12 Cleaning – The unit should be cleaned only as recommended by the manufacturer.
- 13 Nonuse Periods – The power cord of the unit should be unplugged from the outlet when left unused for a long period of time.
- 14 Object and Liquid Entry – Care should be taken so that objects do not fall into and liquids are not spilled into the inside of the unit.
- 15 Damage Requiring Service – The unit should be serviced by qualified service personnel when:
  - A. The power-supply cord or the plug has been damaged; or
  - B. Objects have fallen, or liquid has been spilled into the unit; or
  - C. The unit has been exposed to rain; or
  - D. The unit does not appear to operate normally or exhibits a marked change in performance; or
  - E. The unit has been dropped, or the cabinet damaged.
- 16 Servicing – The user should not attempt to service the unit beyond those means described in the operating instructions. All other servicing should be referred to qualified service personnel.
- 17 Power Lines – An outdoor antenna should be located away from power lines.
- 18 Grounding or Polarization – Precautions should be taken so that the grounding or polarization is not defeated.

**19 For US customers only:**

Outdoor Antenna Grounding – If an outside antenna is connected to this unit, be sure the antenna system is grounded so as to provide some protection against voltage surges and built-up static charges. Article 810 of the National Electrical Code, ANSI/NFPA 70, provides information with regard to proper grounding of the mast and supporting structure, grounding of the lead-in wire to an antenna discharge unit, size of grounding conductors, location of antenna discharge unit, connection to grounding electrodes, and requirements for the grounding electrode.

**Note to CATV system installer:**

This reminder is provided to call the CATV system installer's attention to Article 820-40 of the NEC that provides guidelines for proper grounding and, in particular, specifies that the cable ground shall be connected to the grounding system of the building, as close to the point of cable entry as practical.

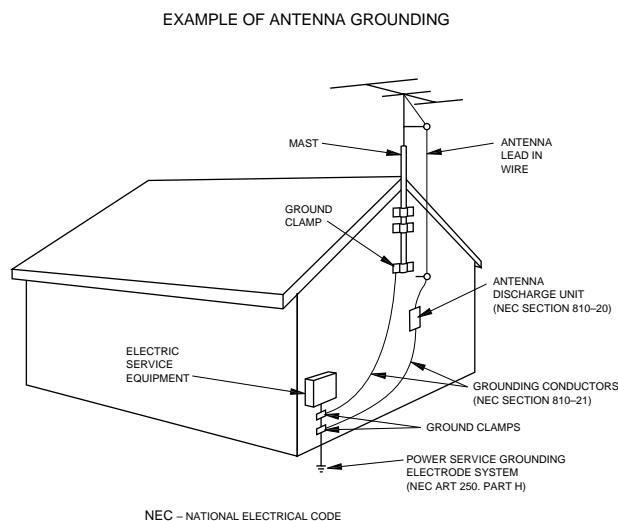

**FCC INFORMATION (for US customers only)**

**1. IMPORTANT NOTICE : DO NOT MODIFY THIS UNIT!**

This product, when installed as indicated in the instructions contained in this manual, meets FCC requirements. Modifications not expressly approved by Yamaha may void your authority, granted by the FCC, to use the product.

**2. IMPORTANT :** When connecting this product to accessories and/or another product use only high quality shielded cables. Cable/s supplied with this product **MUST** be used. Follow all installation instructions. Failure to follow instructions could void your FCC authorization to use this product in the USA.

**3. NOTE :** This product has been tested and found to comply with the requirements listed in FCC Regulations, Part 15 for Class "B" digital devices. Compliance with these requirements provides a reasonable level of assurance that your use of this product in a residential environment will not result in harmful interference with other electronic devices.

This equipment generates/uses radio frequencies and, if not installed and used according to the instructions found in the users manual, may cause interference harmful to the operation of other electronic devices.

Compliance with FCC regulations does not guarantee that interference will not occur in all installations. If this product is found to be the source of interference, which can be determined by turning the unit "OFF" and "ON", please try to eliminate the problem by using one of the following measures:

Relocate either this product or the device that is being affected by the interference.

Utilize power outlets that are on different branch (circuit breaker or fuse) circuits or install AC line filter/s.

In the case of radio or TV interference, relocate/reorient the antenna. If the antenna lead-in is 300 ohm ribbon lead, change the lead-in to coaxial type cable.

If these corrective measures do not produce satisfactory results, please contact the local retailer authorized to distribute this type of product. If you can not locate the appropriate retailer, please contact Yamaha Electronics Corp., U.S.A. 6660 Orangethorpe Ave, Buena Park, CA 90620.

The above statements apply **ONLY** to those products distributed by Yamaha Corporation of America or its subsidiaries.

**We Want You Listening For A Lifetime**

YAMAHA and the Electronic Industries Association's Consumer Electronics Group want you to get the most out of your equipment by playing it at a safe level. One that lets the sound come through loud and clear without annoying blaring or distortion – and, most importantly, without affecting your sensitive hearing.

Since hearing damage from loud sounds is often undetectable until it is too late, YAMAHA and the Electronic Industries Association's Consumer Electronics Group recommend you to avoid prolonged exposure from excessive volume levels.



**SUPPLIED ACCESSORIES**  
**ACCESSOIRES FOURNIS**

- After unpacking, check that the following parts are included.
- Après le déballage, vérifier que les pièces suivantes sont incluses.

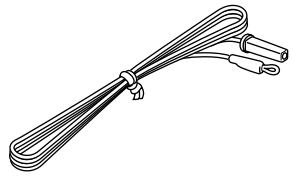
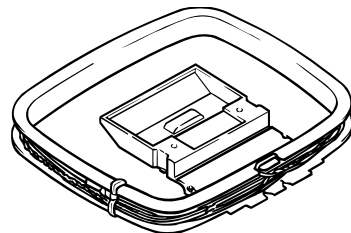
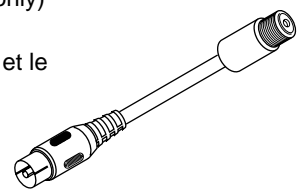
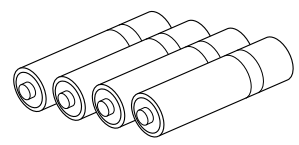
<ul style="list-style-type: none"> <li>• Indoor FM Antenna</li> <li>• Antenne FM intérieure</li> </ul>	
<ul style="list-style-type: none"> <li>• AM Loop Antenna</li> <li>• Cadre-antenne AM</li> </ul>	
<ul style="list-style-type: none"> <li>• Antenna adapter (U.S.A. and Canada models only)</li> <li>• Adaptateur d'antenne (Modèles pour les Etats-Unis et le Canada seulement)</li> </ul>	
<ul style="list-style-type: none"> <li>• Batteries (size AAA, R6, UM-4)</li> <li>• Piles (taille AAA, R6, UM-4)</li> </ul>	

- Remote control transmitter
- Télécommande

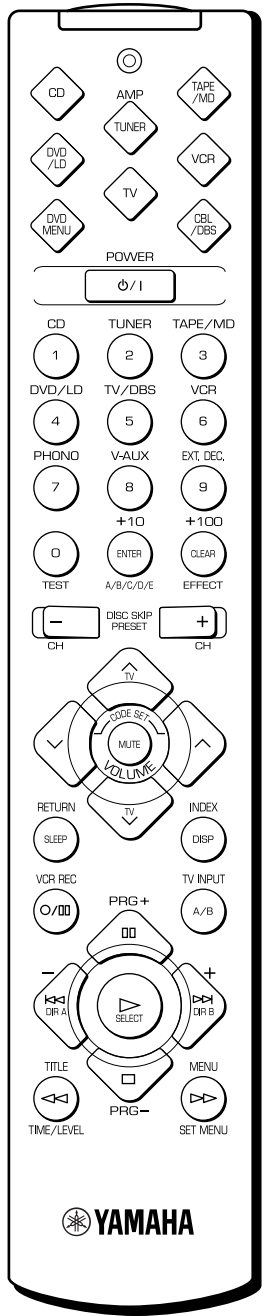

The remote control features a variety of buttons including: CD, AMP, TAPE/MD, DVD/LD, TUNER, VCR, DVD MENU, TV, CBL/DBS, POWER, a numeric keypad (0-9), PHONO, V-AUX, EXT. DEC., TEST, ENTER, A/B/C/D/E, DISC SKIP/PRESET, CH, TV, MUTE, VOLUME, RETURN, SLEEP, VCR REC, PRG+, TV INPUT, A/B, DIR A, SELECT, DIR B, TITLE, PRG-, MENU, TIME/LEVEL, and SET MENU. The Yamaha logo is at the bottom.

# FEATURES

- **5-Channel Power Amplification**  
**Minimum RMS Output Power**  
**<0.04% THD, 20 Hz – 20 kHz>**  
     **Main: 60 W + 60 W (8 Ω)**  
     **Center: 60 W (8 Ω)**  
     **Rear: 60 W + 60 W (8 Ω)**  
**<0.07% THD, 1 kHz>**  
     **Main: 70 W + 70 W (8 Ω)**  
     **Center: 70 W (8 Ω)**  
     **Rear: 70 W + 70 W (8 Ω)**
- **Digital Sound Field Processor**
- **Dolby Digital Decoder**
- **Dolby Pro Logic Surround Decoder**
- **CINEMA DSP: Theater-like Sound Experience by the Combination of Dolby Surround and YAMAHA DSP Technology**
- **6-Channel External Decoder Input for DTS and other future formats**
- **Automatic Input Balance Control for Dolby Pro Logic Surround**
- **Test Tone Generator for Easier Speaker Balance Adjustment**
- **Speaker Output Mode Changing Capability**
- **40-Station Random Access Preset Tuning**
- **Automatic Preset Tuning**
- **Preset Station Shifting Capability (Preset Editing)**
- **Video Signal Input/Output Capability**
- **SLEEP Timer**
- **Universal Remote Control Transmitter with Preset Manufacturer Codes**

# CONTENTS

SUPPLIED ACCESSORIES .....	4	● <b>Information about DSP</b>	
FEATURES .....	5	USING THE DIGITAL SOUND FIELD	
CAUTION .....	6	PROCESSOR (DSP) .....	38
● <b>Introduction</b>		● <b>Advanced Information</b>	
FEATURES OF SOUND EFFECTS .....	7	ADJUSTMENTS	
CONTROLS AND THEIR FUNCTIONS .....	9	IN THE "SET MENU" MODE .....	44
● <b>Preparation</b>		● <b>Remote Control Transmitter</b>	
SPEAKER SETUP .....	14	REMOTE CONTROL TRANSMITTER .....	46
CONNECTIONS .....	16	SETUP CODES .....	53
ADJUSTMENTS		TROUBLESHOOTING .....	54
BEFORE USING THIS UNIT .....	23	SPECIFICATIONS .....	57
● <b>Basic Operation</b>		LIST OF MANUFACTURER'S CODES .....	113
BASIC OPERATIONS .....	28		
TUNING OPERATIONS .....	32		
SETTING THE SLEEP TIMER .....	37		

# CAUTION: READ THIS BEFORE OPERATING YOUR UNIT.

1. To assure the finest performance, please read this manual carefully. Keep it in a safe place for future reference.
2. Install this unit in a cool, dry, clean place – away from windows, heat sources, sources of excessive vibration, dust, moisture and cold. Avoid sources of humming (transformers, motors). To prevent fire or electrical shock, do not expose the unit to rain or water.
3. Never open the cabinet. If something drops into the set, contact your dealer.
4. Do not use force on switches, controls or connection wires. When moving the unit, first disconnect the power plug and the wires connected to other equipment. Never pull the wires themselves.
5. The openings on the unit cover assure proper ventilation of the unit. If these openings are obstructed, the temperature inside the unit will rise rapidly. Therefore, avoid placing objects against these openings, and install the unit in a well-ventilated area to prevent fire and damage.  
**<Singapore model only>**  
Be sure to allow a space of at least 20 cm behind, 20 cm on the both sides and 30 cm above the top panel of the unit to prevent fire and damage.
6. The voltage used must be the same as that specified on this unit. Using this unit with a higher voltage than specified is dangerous and may result in fire or other accidents. YAMAHA will not be held responsible for any damage resulting from use of this unit with a voltage other than specified.
7. Digital signals generated by this unit may interfere with other equipment such as tuners, receivers or TVs. Move this unit farther away from such equipment if interference is observed.
8. Always set the VOLUME control to “∞” before starting the audio source play. Increase the volume gradually to an appropriate level after playback has been started.
9. Do not attempt to clean the unit with chemical solvents; this might damage the finish. Use a clean, dry cloth.
10. Be sure to read the “TROUBLESHOOTING” section regarding common operating errors before concluding that the unit is faulty.
11. When not planning to use this unit for long periods of time (ie., vacation, etc.), disconnect the AC power plug from the wall outlet.
12. To prevent lightning damage, disconnect the AC power plug and disconnect the antenna cable when there is an electrical storm.
13. Grounding or polarization – Precautions should be taken so that the grounding or polarization of an appliance is not defeated.
14. AC outlet  
Do not connect audio equipment to the AC outlet on the rear panel if that equipment requires more power than the outlet is rated to provide.
15. **Voltage Selector (China and General Models only)**  
**The voltage selector on the rear panel of this unit must be set for your local main voltage BEFORE plugging into the AC main supply.**  
**Voltages are 110/120/220/240 V AC, 50/60 Hz.**

This unit is not disconnected from the AC power source as long as it is connected to the wall outlet, even if this unit itself is turned off. This state is called the standby mode. In this state, this unit is designed to consume a very small quantity of power.

## **FREQUENCY STEP switch (China and General Models only)**

Because the interstation frequency spacing differs in different areas, set the FREQUENCY STEP switch (located at the rear) according to the frequency spacing in your area. Before setting this switch, disconnect the AC power plug of this unit from the AC outlet.

## **IMPORTANT**

Please record the serial number of this unit in the space below.

MODEL:

Serial No.:

The serial number is located on the rear of the unit. Retain this Owner's Manual in a safe place for future reference.

## **WARNING**

**TO REDUCE THE RISK OF FIRE OR ELECTRIC SHOCK,  
DO NOT EXPOSE THIS UNIT TO RAIN OR MOISTURE.**

## **FOR CANADIAN CUSTOMERS**

To prevent electric shock, match wide blade of plug to wide slot and fully insert.

This Class B digital apparatus complies with Canadian ICES-003.

# FEATURES OF SOUND EFFECTS

## Introduction

---

Welcome to the exciting world of digital home entertainment. This unit is one of the most complete and advanced AV receivers available. Some of the more advanced features may not be familiar to you, but they are easy to use. State-of-the-art technologies such as Dolby Digital and Digital Theater Systems (DTS) may be new to your home, but you have probably experienced the amazing realism they bring to feature films in theaters around the world.

To make the listening experience even more enjoyable, this unit includes a number of exclusive, digitally created listening environments known as digital sound fields. Choosing a sound field program is like transporting yourself to such venues as an outdoor arena, a European church, or a cozy jazz club. Take some time now to read more about these features and enjoy the new experiences this unit brings to your home theater.

## Digital Sound Field Processing

---

What is it that makes live music so good? Today's advanced sound reproduction technology lets you get extremely close to the sound of a live performance, but the chances are that you'll still notice something missing — the acoustic environment of the live concert hall. Extensive research into the exact nature of the sonic reflections that create the ambience of a large hall has made it possible for YAMAHA engineers to bring you this same sound to your listening room, so you'll feel all the sound of a live concert.

Furthermore, our technicians, armed with sophisticated measuring equipment, have even made it possible to capture the acoustics of a variety of actual concert halls, theaters, etc. from around the world, to allow you to accurately re-create any one of these live performance environments, all in your own home.

## Dolby Pro Logic Surround

---

Dolby Pro Logic Surround has been used in movie theaters since the mid-seventies. It has also been available in home entertainment systems since the late eighties and continues to be a popular format for home theater systems. It uses four discrete channels and five speakers to reproduce realistic and dynamic sound effects: two main channels (left and right), a center channel for dialog, and a rear channel for special sound effects. The rear channel reproduces sound within a narrow frequency range.

Most video tapes and laser discs include Dolby Pro Logic Surround encoding, as do many TV and cable broadcasts. The Dolby Pro Logic Surround decoder built into this unit employs a digital signal processing system that stabilizes each channel for even more accurate sound positioning than is available with standard analog processors.

## Dolby Digital

---

The built-in Dolby Digital decoder leads you into a totally new sound experience.

Dolby Digital is a new generation of multi-channel digital audio technology, or the newest spatial sound processing format developed for 35 mm-film movies by employing a new kind of low bit-rate audio coding.

Dolby Digital is a digital surround sound system that provides completely independent multi-channel audio to listeners. In multi-channel form, Dolby Digital provides 5 full-range channels in what is sometimes referred to as a "3/2" configuration: three front channels (left, center and right), plus two surround channels. A sixth bass-only effect channel is also provided for output of LFE (low frequency effect), or low bass effects that are independent of other channels. This channel is counted as 0.1, thus giving rise to the term 5.1 channels in total.

Compared to Dolby Pro Logic, which is referred to a "3/1" system (left front, center, right front and just one surround channel), Dolby Digital features two surround channels, called stereo or split surrounds, each offering the same full-range fidelity as the three front channels.

Sound of wide dynamic range reproduced by the 5 full-range channels provides listeners with excitement that has never been experienced before. Precise sound orientation by discrete digital sound processing expands the realism that the original movie possesses.

LD and DVD are home audio/video program source that could benefit from Dolby Digital. In the near future, Dolby Digital will also be applied to DBS, CATV and HDTV. The ongoing release of Dolby Stereo Digital theatrical films now underway will provide an immediate source of Dolby Digital encoded video software.



Manufactured under license from Dolby Laboratories Licensing Corporation. "DOLBY", "PRO LOGIC", and the double-D symbol are trademarks of Dolby Laboratories Licensing Corporation. Copyright 1992 Dolby Laboratories, Inc. All rights reserved.

## CINEMA DSP: Dolby Surround + DSP

The Dolby Surround sound system shows its full ability in a large movie theater, because movie sounds are originally designed to be reproduced in a large movie theater using many speakers. It is difficult to create a sound environment similar to that of a movie theater in your listening room, because the room size, materials of inside walls, the number of speakers, etc. of your listening room are very different from those of a movie theater.

The following original functions make the surround-sound effect of Dolby Digital become the most suitable for your audio system and the listening conditions.

YAMAHA DSP technology made it possible to present you with nearly the same sound experience as that of a large movie theater in your listening room by compensating for the lack of presence and dynamics in your listening room with its original digital sound fields combined with the Dolby Surround sound system.

### CINEMA DSP

The YAMAHA "CINEMA DSP" logo indicates those programs that are created by the combination of Dolby Surround and YAMAHA DSP technology.

#### Dolby Pro Logic + 2 Digital Sound Fields

Digital sound fields are created on the presence side and the rear surround side of the Dolby Pro Logic Surround-decoded sound field, respectively. They create a wide acoustic environment and emphasize the surround effect in the room, letting you feel as much presence as if you are watching a movie in a popular Dolby Stereo theater.

This combination is available when the **DOLBY PRO LOGIC ENHANCED/DOLBY DIGITAL ENHANCED, 70 mm MOVIE THEATER/DIGITAL MOVIE THEATER** or **TV SPORTS** sound field program is selected, and the input signal of source is analog, PCM audio or encoded with Dolby Digital sound in 2-channel.

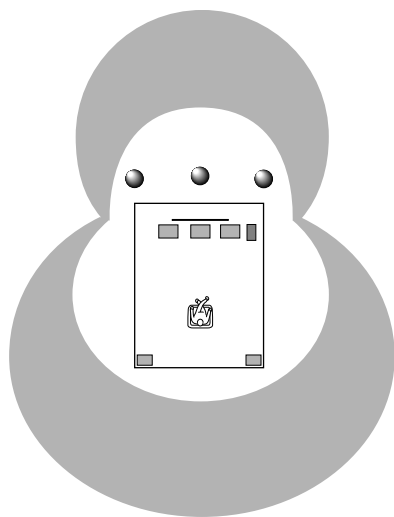

#### Dolby Digital + 3 Digital Sound Fields

Digital sound fields are created on the presence side and the independent left and right surround sides of the Dolby Digital-decoded sound field, respectively. They create a wide acoustic environment and strong surround effect in the room without losing high-channel separation. With the wide dynamic range of Dolby Digital sound, this sound field combination lets you feel as if you are watching a movie in the newest Dolby Stereo Digital theater. This will be the most ideal home theater sound at the present time.

This combination is available when the **DOLBY PRO LOGIC ENHANCED/DOLBY DIGITAL ENHANCED, 70 mm MOVIE THEATER/DIGITAL MOVIE THEATER** or **TV SPORTS** sound field program is selected, and the input signal of source is encoded with Dolby Digital sound (except in 2-channel).

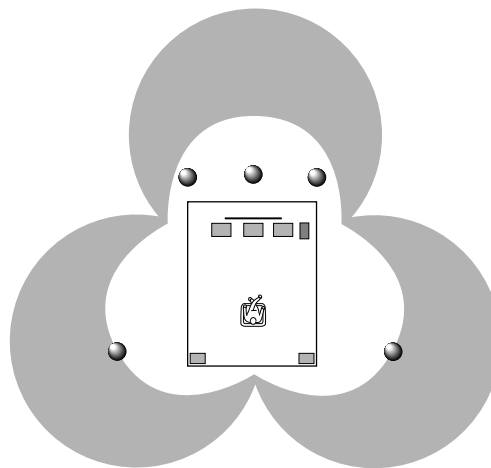



# CONTROLS AND THEIR FUNCTIONS

## FRONT PANEL

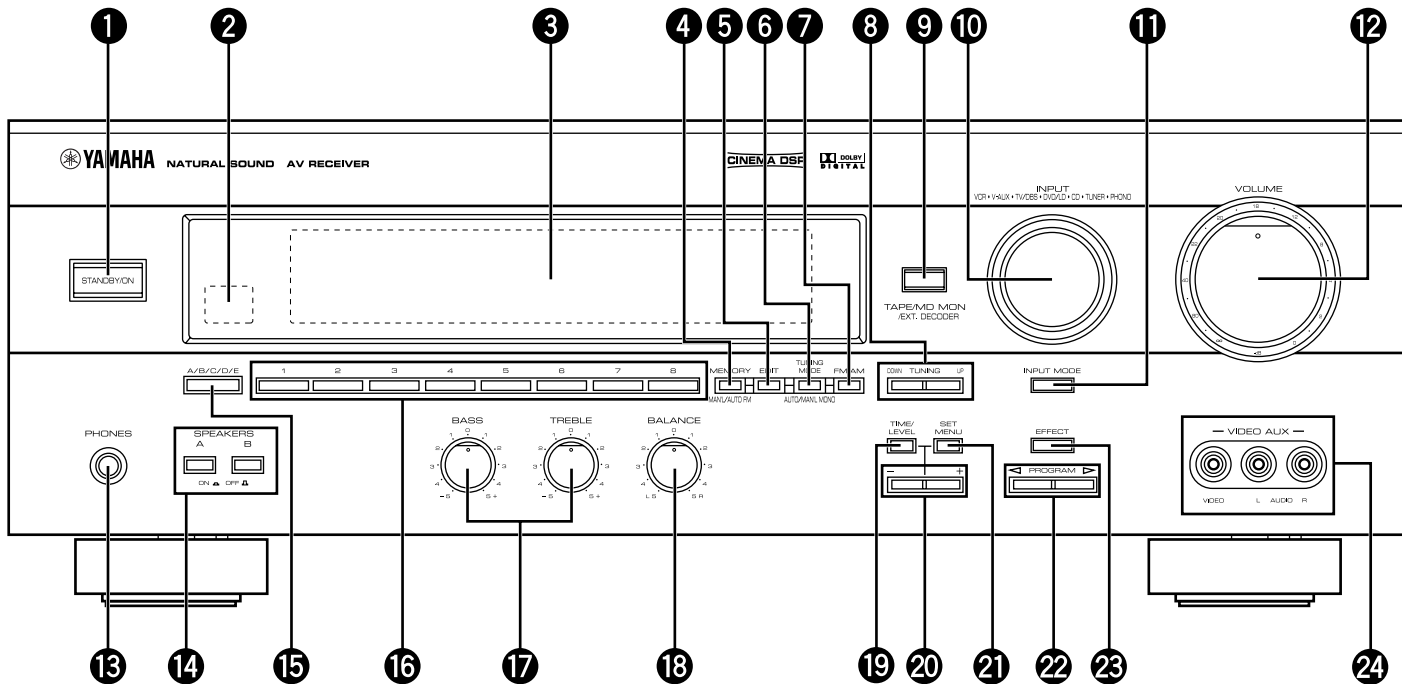

### 1 STANDBY/ON

Press this switch to turn on the power to this unit. Press it again to set this unit to the standby mode.

#### Standby mode

In this state, this unit consumes a very small quantity of power to receive infrared-signals from the remote control transmitter.

### 2 Remote control sensor

This receives signals from the remote control transmitter.

### 3 Display

This shows various information. (Refer to page 11 for details.)

### 4 MEMORY (MAN'L/AUTO FM)

Press this button to store the broadcasting stations. When this button is pressed and held for more than three seconds, the automatic preset tuning begins.

### 5 EDIT

This button is used to exchange the assignment of two preset stations with each other.

### 6 TUNING MODE (AUTO/MAN'L MONO)

Press this button to switch the tuning mode to automatic or manual. To select the automatic tuning mode, press this button so that the "AUTO TUNING" indicator lights up on the display. To select the manual tuning mode, press this button so that the "AUTO TUNING" indicator goes off.

### 7 FM/AM

Press this button to switch the reception band to FM or AM.

### 8 TUNING UP/DOWN

This button is used for tuning. Press the UP side to tune in to higher frequencies, and press the DOWN side to tune in to lower frequencies.

### 9 TAPE/MD MON / EXT. DECODER

Press this button to play a tape or an MD. The "TAPE/MD MON" indicator lights up on the display. When you press the button next, the "TAPE/MD MON" indicator goes off, "EXT. DECDR" appears on the display and you can play the signal connected to the **EXTERNAL DECODER INPUT** terminals.

### 10 INPUT

Turn this selector to select the program source (VCR, VIDEO AUX, TV/DBS, DVD/LD, CD, TUNER, PHONO) to listen to or watch.

The name of the selected program source appears on the display.

### 11 INPUT MODE

This button switches the DVD/LD and TV/DBS input signal mode (AUTO/ANALOG).

### 12 VOLUME

This control is used to raise or lower the volume level.

### 13 PHONES jack

When you use headphones, connect the headphones to the **PHONES** jack. You can listen to the sound to be output from the main speakers through the headphones.

When using headphones only, set both **SPEAKERS A** and **B** to the OFF position and switch off the digital sound field processor (so that no DSP program name appears on the display) by pressing **EFFECT**.

### 14 SPEAKERS

Set **A** or **B** (or both **A** and **B**) to the ON position for the main speaker system (connected to this unit) that you want to use. Set the button(s) for the main speaker system you don't want to use to the OFF position.

### 15 A/B/C/D/E

Press this button to select one of a group (A to E) of preset stations.

### 16 Preset station number selector

Each of these buttons selects a preset station number (1 to 8).

### 17 Tone controls

These controls are only effective for the sound from the main speakers.

#### BASS

Use this control to increase or decrease the low-frequency response. The "0" position produces flat response.

#### TREBLE

Use this control to increase or decrease the high-frequency response. The "0" position produces flat response.

### 18 BALANCE

This control is only effective for the sound from the main speakers.

Turn the control to adjust the balance of the output volume to the left and right speakers to compensate for sound imbalance caused by the speaker location or listening room conditions.

### 19 TIME/LEVEL

Press this button to select the item in the TIME/LEVEL mode.

### 20 +/-

These buttons are used to adjust the settings of the SET MENU mode and the TIME/LEVEL mode. In the TIME/LEVEL mode, press **+** to increase the delay time or speaker output level. Press **-** to decrease the delay time or speaker output level.

### 21 SET MENU

Press this button to select functions in the SET MENU mode.

### 22 PROGRAM selector

Press **<** or **>** to select the DSP program.

The name of the selected program appears on the display.

### 23 EFFECT

This button switches on and off the output from the center and rear speakers so that the sound becomes the normal 2-channel.

\* Even if the output from the center and rear speakers is off, when the Dolby Digital is decoded, the signals on all channels are distributed to the main channels and output from the main speakers.

### 24 VIDEO AUX terminals

Connect an auxiliary video or audio input source unit such as a camcorder to these terminals. The source connected to these terminals can be selected by **INPUT**.

## DISPLAY PANEL

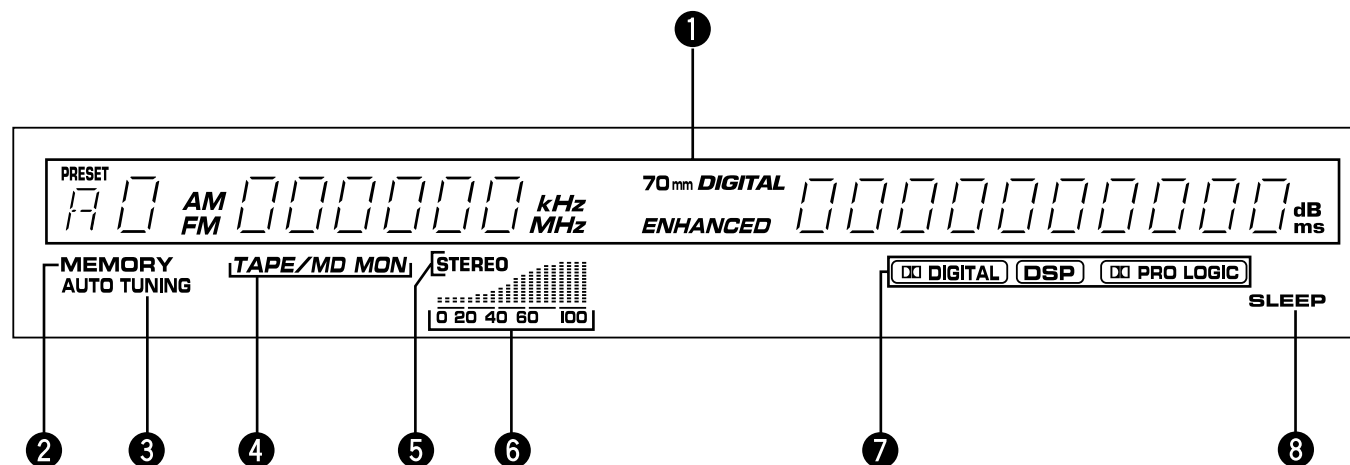

### 1 Multi-information display

This displays various information, for example the station frequency, preset station number and name of the selected program source.

### 2 MEMORY indicator

When **MEMORY** is pressed, this indicator flashes for about five seconds. During this period, the displayed station can be stored in the memory.

### 3 AUTO TUNING indicator

This lights up when the unit is in the automatic tuning mode.

### 4 TAPE/MD MON indicator

This lights up when the tape deck (or MD recorder, etc.) is selected as the program source by pressing **TAPE/MD MON / EXT. DECODER** on the front panel or **TAPE/MD** on the remote control transmitter.

### 5 STEREO indicator

This lights up when an FM stereo broadcast with sufficient signal strength is being received.

### 6 Signal-level meter

This indicates the signal level of the station being received. If multipath interference is detected, the indication decreases.

### 7 DIGITAL, DSP and PRO LOGIC indicators

“**DIGITAL**” lights up when the built-in Dolby Digital decoder is on and the signal of the selected source encoded in Dolby Digital sound is not in 2-channel. “**DSP**” lights up when the built-in digital sound field processor is on, and “**PRO LOGIC**” lights up when the built-in Dolby Pro Logic Surround decoder is on. Depending on the selected DSP program, both “**DIGITAL**” and “**DSP**”, or both “**DSP**” and “**PRO LOGIC**” will light up.

### 8 SLEEP indicator

This lights up while the built-in SLEEP timer is functioning.

# REMOTE CONTROL TRANSMITTER

See "REMOTE CONTROL TRANSMITTER" on page 46 for full details.

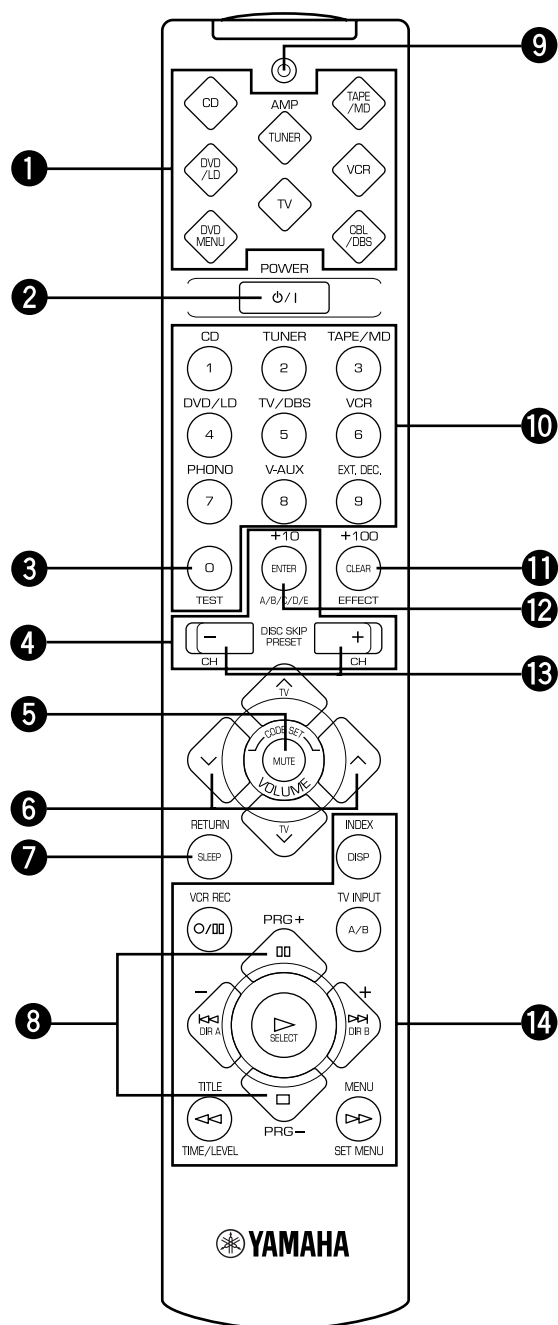

## 1 Component selector

Press the button for the component you want to control with the remote control transmitter. (The proper code must be set for your component. See "SETUP CODES" on page 53.)

When the component selector has been pressed, the remote control transmitter is set to operate that component.

## 2 POWER

When you have preset the code for a YAMAHA component, this button switches between the power on and standby mode.

When you have preset the code for another manufacturer's component, this button turns on that component if it has a remote control transmitter with a power button.

\* It only functions when **AMP<TUNER>**, **TAPE/MD**, **CD**, **DVD/LD** or **DVD MENU** on the component selector has been pressed.

## 3 TEST

Press this button to output the test tone for each speaker.

\* It only functions when **AMP<TUNER>** on the component selector has been pressed.

## 4 A/B/C/D/E, PRESET +/-

These buttons are used to select a preset station.

\* They only function when **AMP<TUNER>** on the component selector has been pressed.

## 5 MUTE

Press this button to mute the sound.

## 6 VOLUME

These buttons are used to adjust the volume.

∧: Turns up the volume.

∨: Turns down the volume.

## 7 SLEEP

This button is used to set the SLEEP timer.

## 8 PRG+, PRG-

These buttons are used to select a DSP program.

\* They only function when **AMP<TUNER>** on the component selector has been pressed.

## 9 Indicator

This flashes in red when a button on the remote control transmitter is pressed. When it flashes rapidly several times, press the selected button again.

## 10 Input selector (1 to 9)<sup>1)</sup>/Numeric buttons<sup>2)</sup>

1) These buttons are used to select the program source to be played.

\* They only function when **AMP<TUNER>**, **TAPE/MD**, **CD** or **DVD/LD** on the component selector has been pressed.

2) These buttons are used to select the menu or channel.

\* They only function when **DVD MENU**, **VCR**, **CBL/DBS** or **TV** on the component selector has been pressed.

**11 EFFECT<sup>1)</sup>/CLEAR<sup>2)</sup>/+100<sup>3)</sup>**

- 1) This button is used to switch the DSP program on or off.
  - \* It only functions when **AMP<TUNER>**, **TAPE/MD**, **CD**, **DVD/LD**, **VCR** or **TV** on the component selector has been pressed.
- 2) This button is used to clear the settings.
  - \* It only functions when **DVD MENU** on the component selector has been pressed.
- 3) This button is used to select the channel.
  - \* It only functions when **CBL/DBS** on the component selector has been pressed.

**12 ENTER<sup>1)</sup>/+10<sup>2)</sup>**

- 1) This button is used to enter the channel.
  - \* It only functions when **VCR**, **CBL/DBS** or **TV** on the component selector has been pressed.
- 2) This button is used to select the menu.
  - \* It only functions when **DVD MENU** on the component selector has been pressed.

**13 DISC SKIP +/-<sup>1)</sup>/CH +/-<sup>2)</sup>**

- 1) These buttons are used to skip to the next or previous disc.
  - \* They only function when **CD**, **DVD/LD** or **DVD MENU** on the component selector has been pressed.
- 2) These buttons are used to select the next or previous channel.
  - \* They only function when **VCR**, **CBL/DBS** or **TV** on the component selector has been pressed.

**14 Operation buttons<sup>1)</sup>/Setup buttons<sup>2)</sup>**

- 1) These buttons function as play, stop, skip, etc. for operating the component.
  - \* They only function when **TAPE/MD**, **CD**, **DVD/LD**, **VCR** or **TV** on the component selector has been pressed.
- 2) These buttons are for adjusting various settings.
  - \* They only function when **AMP<TUNER>**, **DVD MENU** or **CBL/DBS** on the component selector has been pressed.

# SPEAKER SETUP

## SPEAKERS TO BE USED

This unit is designed to provide the best sound-field quality with a 5-speaker configuration, using main speakers, rear speakers and a center speaker.

The main speakers are used for the main source sound plus the effect sounds. They will probably be the speakers from your present stereo system. The rear speakers are used for the effect and surround sounds, and the center speaker is for the center sounds (dialog, vocals, etc.). If for some reason it is not practical to use a center speaker, you can do without it. Best results, however, are obtained with the full system.

The main speakers should be high-performance models and have enough power-handling capacity to accept the maximum output of your audio system.

The other speakers do not have to be equal to the main speakers. For precise sound localization, however, it is ideal to use high-performance models that can reproduce sounds over the full-range for the center speaker and the rear speakers.

### Use of a subwoofer expands your sound field

It is also possible to further expand your system with the addition of a subwoofer and amplifier. The use of a subwoofer is effective not only for reinforcing bass frequencies from any or all channels, but also for reproducing the LFE (low frequency effect) sound with high fidelity when playing back a source that is Dolby Digital-decoded. You may wish to choose the convenience of a YAMAHA Active Servo Processing Subwoofer System, which has its own built-in power amplifier.

## SPEAKER CONFIGURATION

### 5-Speaker Configuration

This configuration is the most effective and recommended one. When playing back a source using the DSP program, **DOLBY PRO LOGIC/DOLBY DIGITAL, DOLBY PRO LOGIC ENHANCED/DOLBY DIGITAL ENHANCED, 70 mm MOVIE THEATER/DIGITAL MOVIE THEATER, MONO MOVIE** or **TV SPORTS**, or when playing back a source which contains center-channel signals (dialog, vocals, etc.) using any DSP program that is Dolby Digital-decoded, conversations will be output from the center speaker and the ambience will be excellent.

**Note:** Set the CNTR (CENTER SPEAKER) mode to the "LARGE" or "SMALL" position. (See page 23 for details.)

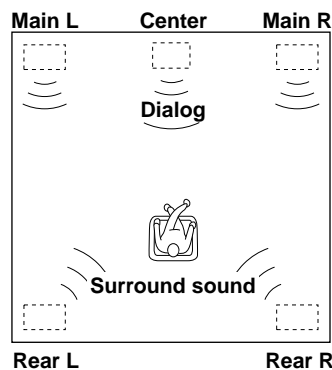

### 4-Speaker Configuration

The center speaker is not used in this configuration. When playing back a source using the DSP program, **DOLBY PRO LOGIC/DOLBY DIGITAL, DOLBY PRO LOGIC ENHANCED/DOLBY DIGITAL ENHANCED, 70 mm MOVIE THEATER/DIGITAL MOVIE THEATER, MONO MOVIE** or **TV SPORTS**, or when playing back a source which contains center-channel signals (dialog, vocals, etc.) using any DSP program that is Dolby Digital-decoded, the center sound is output from the left and the right main speakers. However, the sound effect of other programs will be the same as that of the 5-speaker configuration.

**Note:** Be sure to set the CNTR (CENTER SPEAKER) mode to the "NONE" position. (See page 23 for details.)

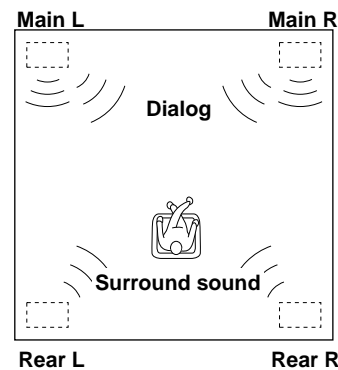

## SPEAKER PLACEMENT

Refer to the following diagram when you place the speakers.

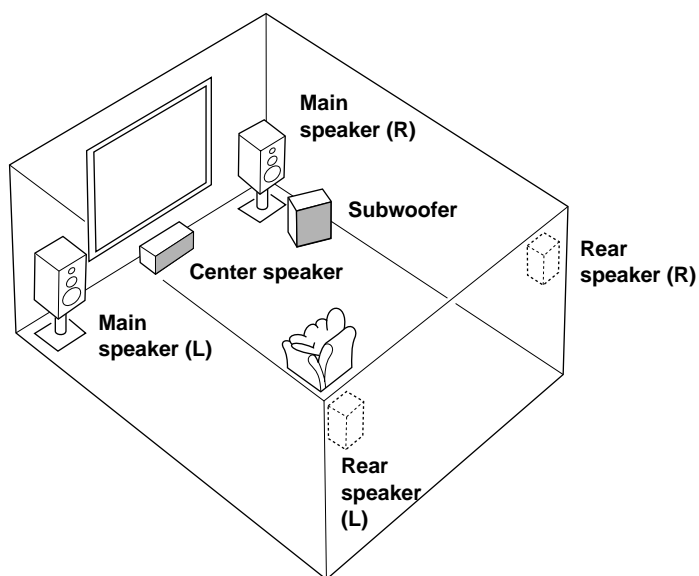

**Main:** The position of your present stereo speaker system.

**Rear:** Behind your listening position, facing slightly inward. Nearly 1.8 m (approx. 6 feet) up from the floor.

**Center:** Precisely between the main speakers. (To avoid interference with TV sets, use a magnetically shielded speaker.)

**Subwoofer:** The position of the subwoofer is not as critical, because low bass tones are not highly directional.

# CONNECTIONS

Never plug in this unit and other components until all connections have been completed.

## CONNECTIONS WITH OTHER COMPONENTS

When making connections between this unit and other components, be sure all connections are made correctly, that is to say L (left) to L, R (right) to R, “+” to “+” and “-” to “-”. Also, refer to the owner’s manual for each component to be connected to this unit.

\* If you have YAMAHA components numbered as 1, 3, 4, etc. on the rear panel, connections can be made easily by making sure to connect the output (or input) terminals of each component to the same-numbered terminals of this unit.

### \*<sup>1</sup> SWITCHED AC OUTLET(S)

U.S.A., Canada, Singapore, China and General models ..... 2 SWITCHED OUTLETS  
 Australia model ..... 1 SWITCHED OUTLET

Use these to connect the power cords from your components to this unit.

The power to the **SWITCHED AC OUTLET(S)** is controlled by this unit’s **STANDBY/ON** or the provided remote control transmitter’s **POWER**. These outlets will supply power to any component whenever this unit is turned on.

The maximum power (total power consumption of components) that can be connected to the **SWITCHED AC OUTLET(S)** is 100 watts.

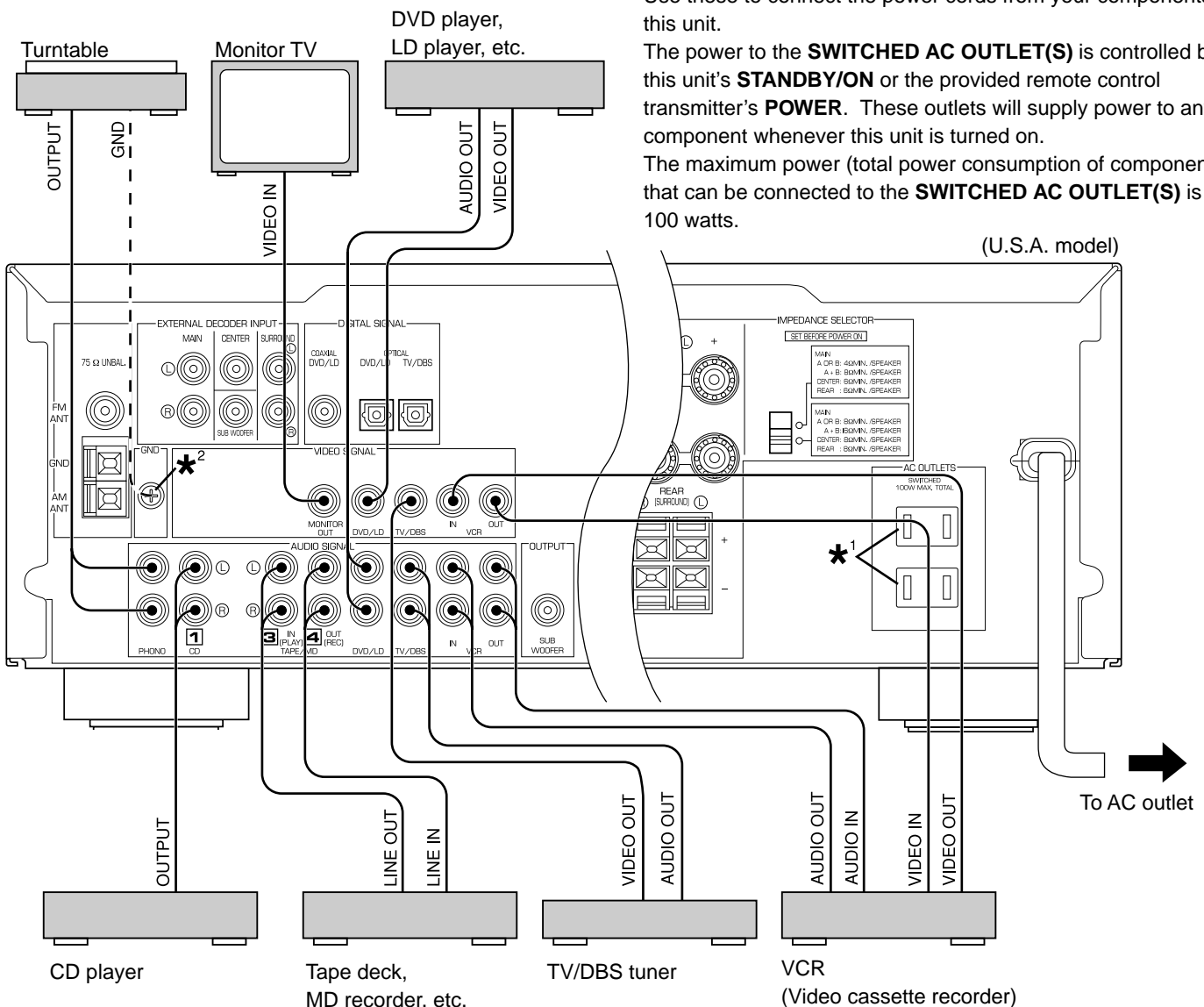

### \*<sup>2</sup> GND terminal (for turntable use)

Connecting the ground (earth) wire of the turntable to the **GND** terminal will normally minimize hum, but in some cases, better results may be obtained with the ground wire disconnected.



## CONNECTING TO VIDEO AUX TERMINALS (ON THE FRONT PANEL)

These terminals are used to connect any video input source, such as a camcorder, to this unit.

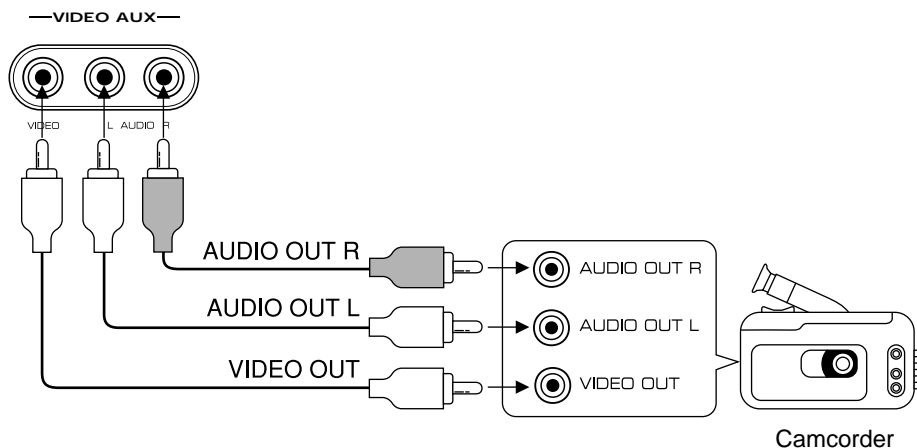

## CONNECTING TO AN EXTERNAL DECODER

When using the DTS or other decoder with 6-channel discrete outputs, connect the **6CH DISCRETE OUTPUT** terminals of the decoder to the **EXTERNAL DECODER INPUT** terminals of this unit.

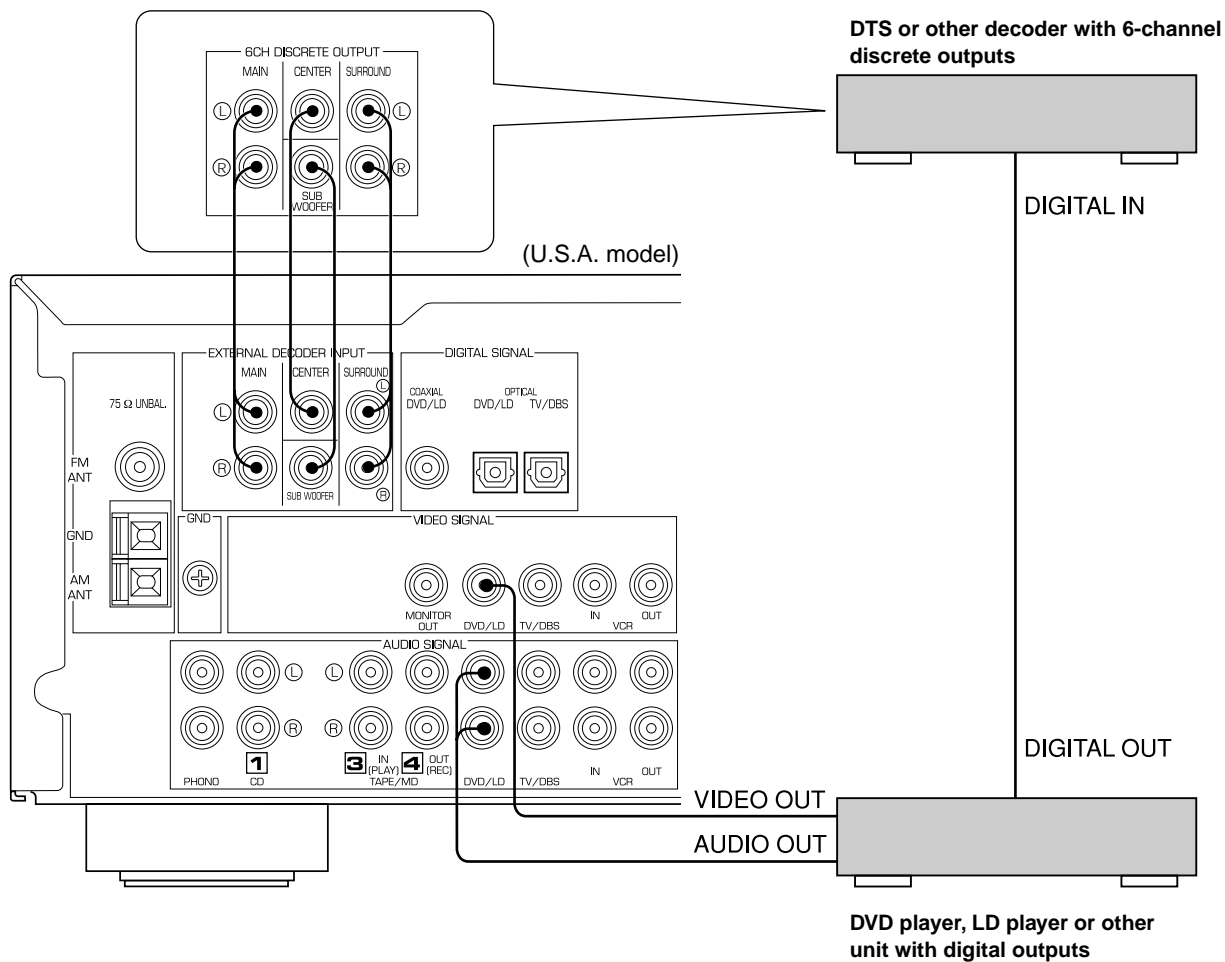

## CONNECTING TO DIGITAL (COAXIAL AND/OR OPTICAL) TERMINALS

If your DVD (LD) player, TV/DBS tuner, etc. are equipped with coaxial or optical digital audio signal output terminals, they can be connected to this unit's **COAXIAL** and/or **OPTICAL** digital signal input terminals.

To make a connection between optical digital audio signal terminals, remove the cover from each terminal, and then connect them by using a commercially available optical fiber cable that conforms to EIAJ standards. Other cables might not function correctly.

Even if you connect an audio/video unit to the **COAXIAL** (or **OPTICAL**) terminal of this unit, you must keep the unit connected with the same named analog audio signal terminals of this unit, because a digital signal cannot be recorded by a tape deck, MD recorder or VCR connected to this unit. You can easily switch the selection of input signals between "digital" and "analog". (See page 30 for details.)

### Notes

- When connecting an audio/video unit to both the digital and analog terminals of this unit, make sure to connect between terminals of the same name.
- Be sure to attach the covers when the **OPTICAL** terminals are not being used in order to protect them from dust.
- The input signal from the DVD/LD input terminals is selected in the following order of priority with the input mode set to the AUTO position:
  - 1 **COAXIAL** terminal
  - 2 **OPTICAL** terminal
  - 3 Analog terminal
- All digital audio signal input terminals are applicable to sampling frequencies of 32 kHz, 44.1 kHz and 48 kHz.
- If your LD player has Dolby Digital RF signal output terminal and not digital signal output, use the RF demodulator (separate purchase).

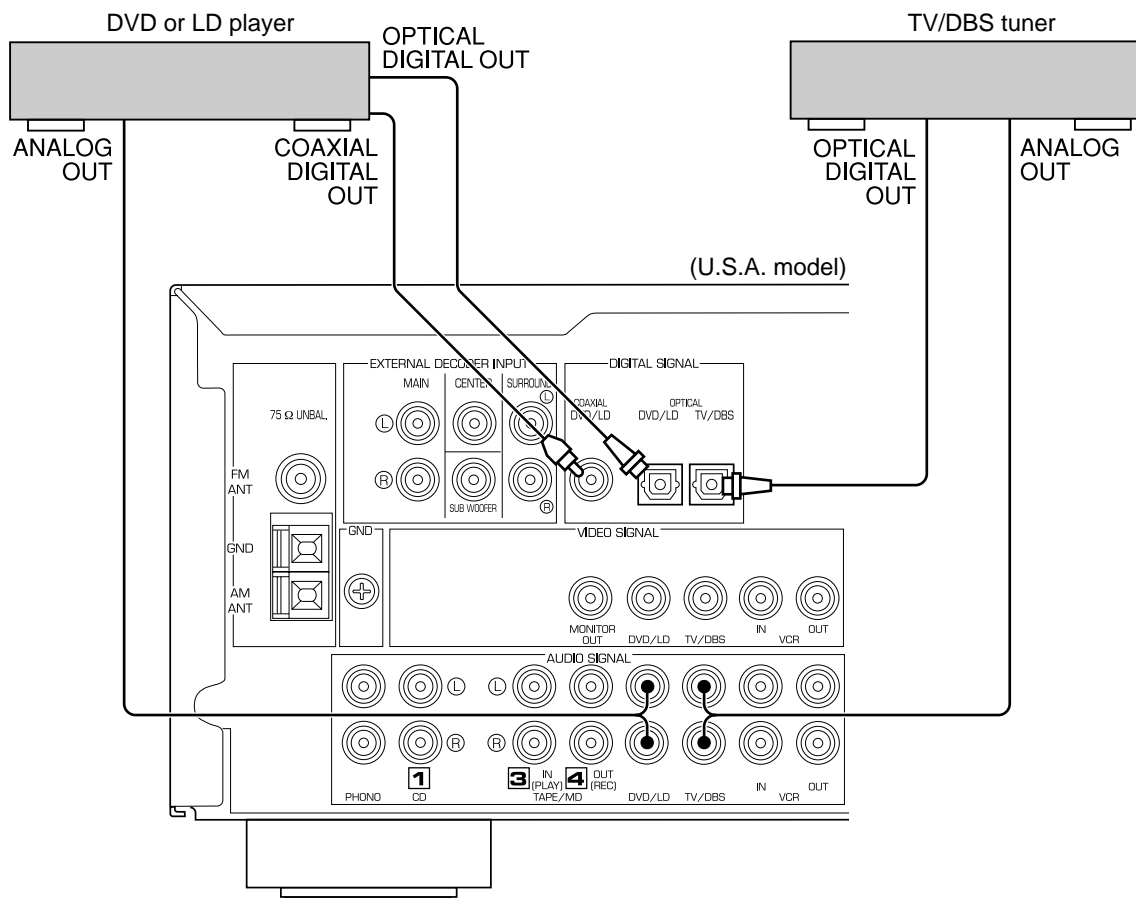

## CONNECTING SPEAKERS

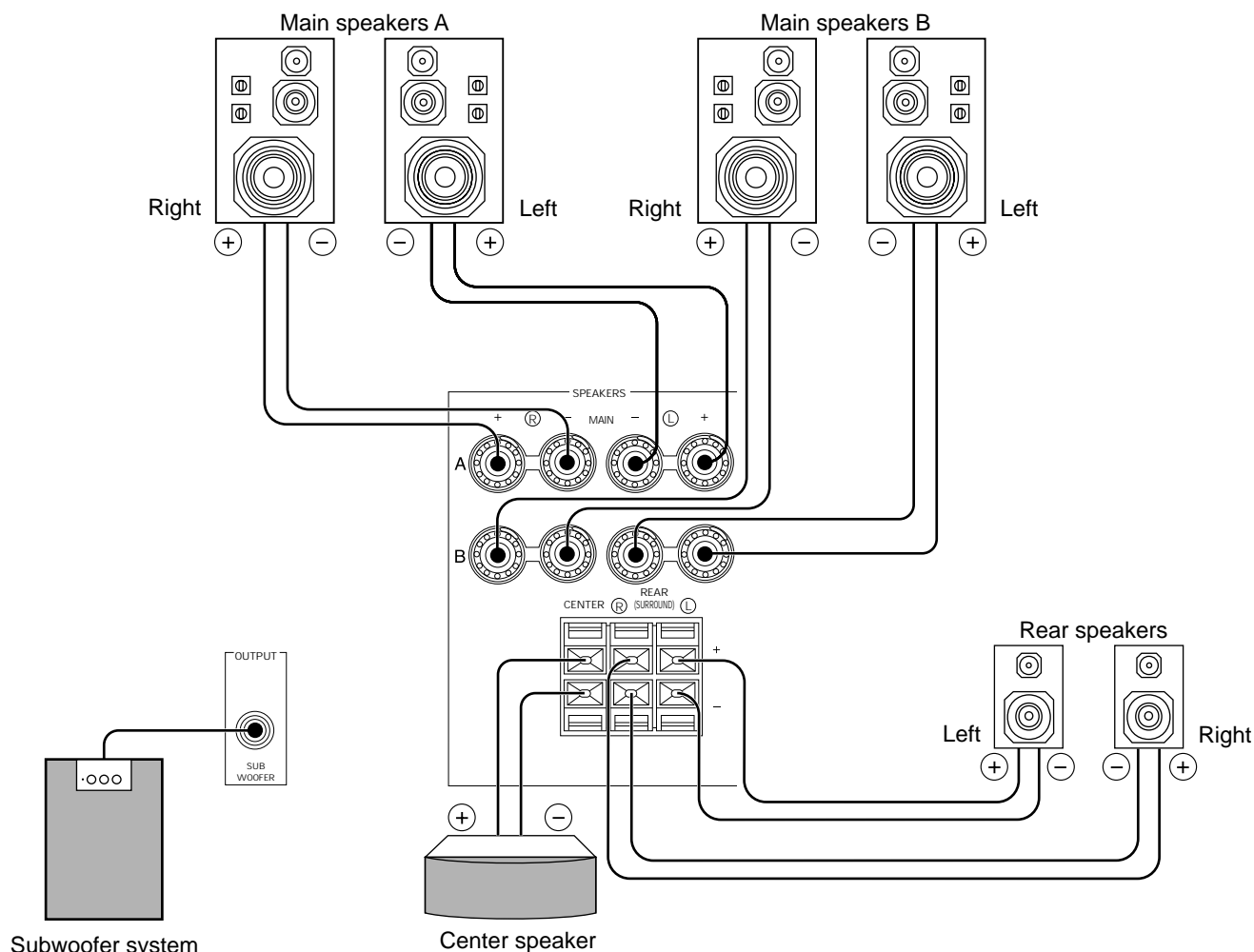

### Note

Use speakers with the specified impedance shown on the rear panel of this unit.

### Main speaker connections

One or two speaker systems can be connected to this unit. If you use only one speaker system, connect it to either of the **SPEAKERS A** or **B** terminals.

### Rear speaker connections

A rear speaker system can be connected to this unit. Place them to the rear of your listening position.

### Center speaker connection

A center speaker can be connected to this unit. Place it on or under the TV.

### Subwoofer connection

You may wish to add a subwoofer to reinforce low frequencies or to output low bass sound from the subwoofer channel.

If you have a subwoofer with built-in amplifier, including the YAMAHA Active Servo Processing Subwoofer System, connect the **SUBWOOFER OUTPUT** terminal of this unit to the input terminal of the subwoofer system.

If you have a separate amplifier and subwoofer, connect the **SUBWOOFER OUTPUT** terminal of this unit to the input terminal of the subwoofer amplifier, and then connect the speaker terminals of the subwoofer amplifier to the subwoofer. When the input signals to this unit are for normal 2-channel stereo, this terminal outputs only frequencies below 90 Hz from the main and center channels. When discrete signals are input to this unit and are selected as the input source, this terminal outputs signals from the subwoofer channel.

**Note:** The output level of signals from this terminal is adjusted by **VOLUME** on the front panel or **VOLUME** ( ^ v ) on the remote control transmitter.

## How to connect

Connect the **SPEAKERS** terminals to your speakers with wire of the proper gauge, cut as short as possible. If the connections are faulty, no sound will be heard from the speakers. Make sure that the polarity of the speaker wires is correct, that is the + and – markings are observed. If these wires are reversed, the sound will be unnatural and lack bass.

### Caution

**Do not let the bare speaker wires touch each other and do not let them touch any metal part of this unit. This could damage the unit and/or speakers.**

### Connecting to the MAIN SPEAKERS terminals

Red: positive (+)  
Black: negative (–)

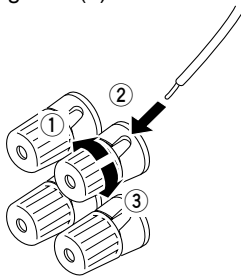

- ① Unscrew the knob.
- ② Remove approx. 5 mm (1/4") of insulation from each of the speaker wires and insert the bare wire into the terminal.
- ③ Tighten the knob to secure the wire.

### Connecting to the REAR and CENTER SPEAKERS terminals

Red: positive (+)  
Black: negative (–)

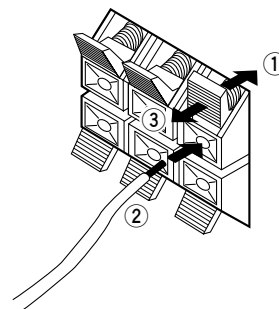

- ① Press the tab.
- ② Remove approx. 5 mm (1/4") of insulation from each of the speaker wires and insert the bare wire into the terminal.
- ③ Release the tab to secure the wire.

Banana plug connections are also possible (except for the Singapore model). Simply insert the banana plug connector into the corresponding terminal.

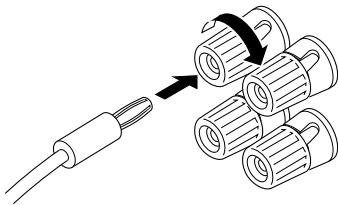

## IMPEDANCE SELECTOR SWITCH

**WARNING**  
 Do not change the **IMPEDANCE SELECTOR** switch setting while the power to this unit is on, otherwise this unit may be damaged.

If this unit fails to turn on when the **STANDBY/ON** switch is pressed, the **IMPEDANCE SELECTOR** switch may not be fully set to either end. If so, set the switch to either end fully when this unit is in the standby mode.

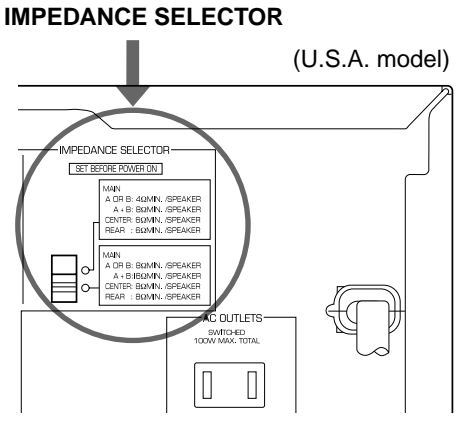

Select the position whose requirements your speaker system meets.

 (Upper position)

**Main:** If you use one pair of main speakers, the impedance of each speaker must be 4 Ω or higher.  
 If you use two pairs of main speakers, the impedance of each speaker must be 8 Ω or higher.

**Center:** The impedance of the speaker must be 6 Ω or higher.

**Rear:** The impedance of each speaker must be 6 Ω or higher.

 (Lower position)

**Main:** If you use one pair of main speakers, the impedance of each speaker must be 8 Ω or higher.  
 If you use two pairs of main speakers, the impedance of each speaker must be 16 Ω or higher.

<Canada model only>  
 The impedance of each speaker must be 8 Ω or higher.

**Center:** The impedance of the speaker must be 8 Ω or higher.

**Rear:** The impedance of each speaker must be 8 Ω or higher.

# ANTENNA CONNECTIONS

Each antenna should be correctly connected to the designated terminals, referring to the following diagram. Both AM and FM indoor antennas are included with this unit. In general, these antennas will probably provide sufficient signal strength. Nevertheless, a properly installed outdoor antenna will give clearer reception than an indoor one. If you experience poor reception quality, an outdoor antenna may result in improvement.

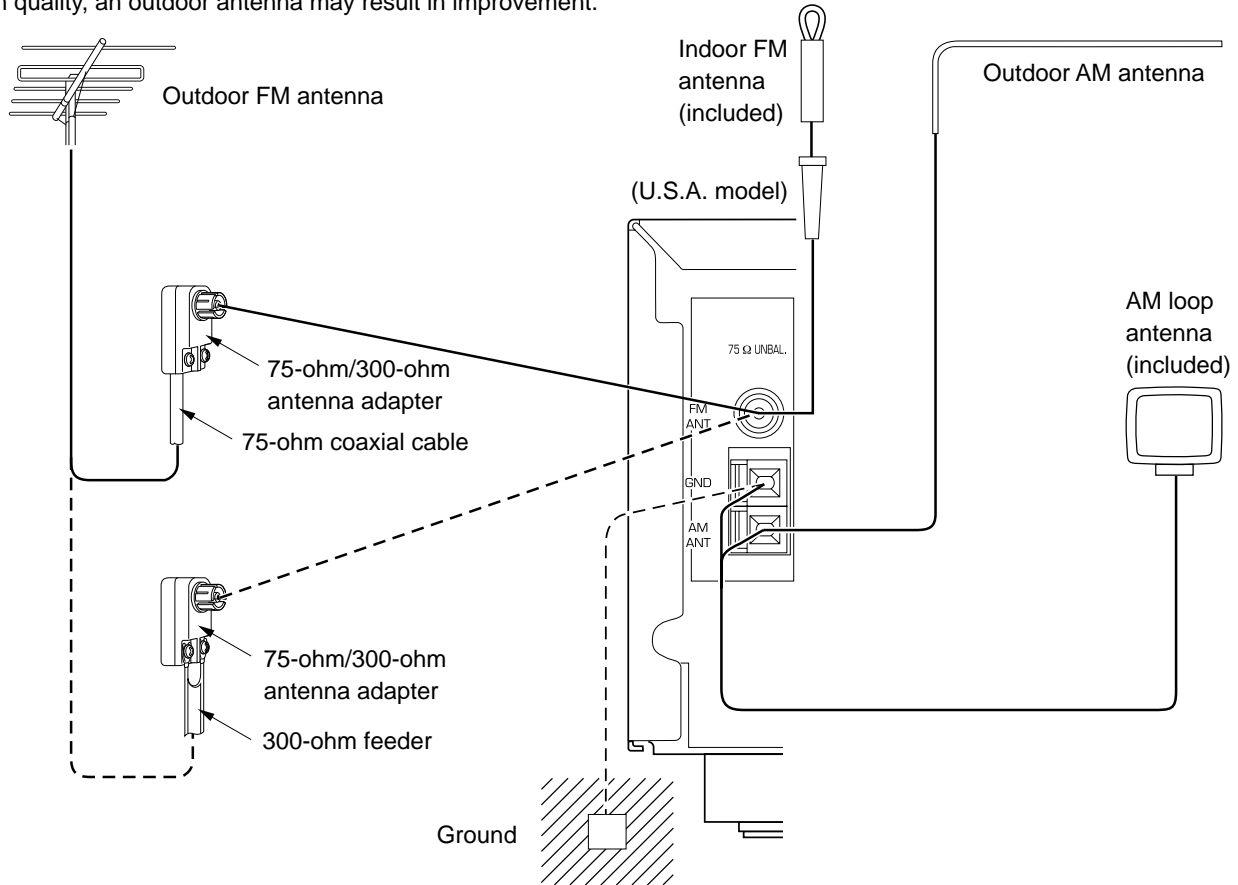

## Connecting the AM loop antenna

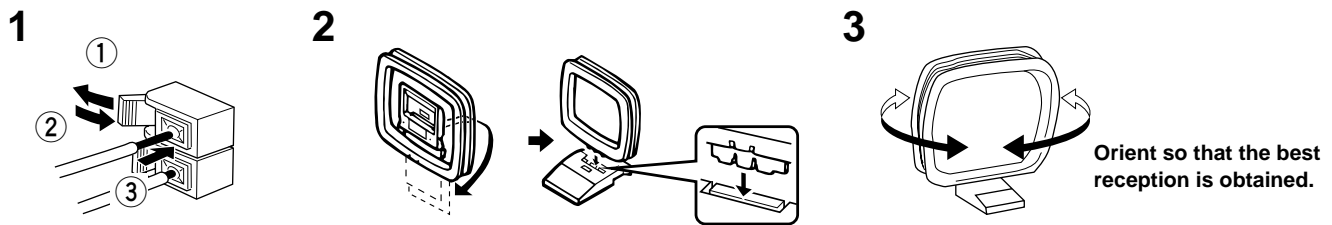

- \* The AM loop antenna should be placed away from this unit. The antenna may be hung on a wall.
- \* The AM loop antenna always should be connected, even if an outdoor AM antenna is connected to this unit.

## GND TERMINAL

For maximum safety and minimum interference, connect the **GND** terminal to a good earth ground. A good earth ground is a metal stake driven into moist earth.

## Notes

- When connecting the indoor FM antenna, firmly insert its connector into the **FM ANT** terminal.
- If you need an outdoor FM antenna to improve FM reception quality, either 300-ohm feeder or coaxial cable may be used. In locations troubled by electrical interference, coaxial cable is preferable.

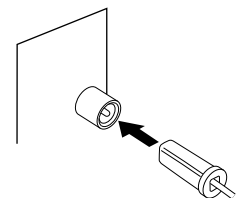

# ADJUSTMENTS BEFORE USING THIS UNIT

## SELECTING THE OUTPUT MODES

This unit provides you the following five functions to determine the method of distributing output signals to speakers suitable for your audio system. When speaker connections have all been completed, select the proper setting for each function to make the best use of your speaker system. (See "ADJUSTMENTS IN THE 'SET MENU' MODE" on page 44.)

- |                                 |                                |                                |
|---------------------------------|--------------------------------|--------------------------------|
| <b>1. CNTR (CENTER SPEAKER)</b> | <b>2. REAR (REAR SPEAKERS)</b> | <b>3. MAIN (MAIN SPEAKERS)</b> |
| <b>4. BASS (LFE/BASS OUT)</b>   | <b>5. M.LVL (MAIN LEVEL)</b>   |                                |

### DESCRIPTION OF EACH FUNCTION

#### CNTR (CENTER SPEAKER)

**Choices:** LARGE/SMALL/NONE

**Preset position:** LARGE

- LARGE:** Select this position when your center speaker is approximately the same size as the main speakers.
- SMALL:** Select this position when you use a center speaker that is smaller than the main speakers.  
In this position, low bass signals (below 90 Hz) on the center channel are output from the main speakers (or the **SUBWOOFER OUTPUT** terminal if the SMALL position is selected for "MAIN" and the SW position is selected for "BASS").
- NONE:** Select this position when you do not have a center speaker. The center channel sound will be output from the left and right main speakers.

#### REAR (REAR SPEAKERS)

**Choices:** LARGE/SMALL

**Preset position:** LARGE

- LARGE:** Select this position if your rear speakers have high ability for bass reproduction, or a subwoofer is connected to the rear speaker in parallel.  
In this position, full-range signals are output from the rear speakers.
- SMALL:** Select this position if your rear speakers do not have high ability for bass reproduction.  
In this position, low bass signals (below 90 Hz) on the rear channels are output from the **SUBWOOFER OUTPUT** terminal (or the main speakers if the MAIN position is selected for "BASS").

#### MAIN (MAIN SPEAKERS)

**Choices:** LARGE/SMALL

**Preset position:** LARGE

- LARGE:** Select this position if your main speakers have high ability for bass reproduction.  
In this position, full-range signals present on the main channels are output from the main speakers.
- SMALL:** Select this position if your main speakers do not have high ability for bass reproduction. However, if your system does not include a subwoofer, do not select this position.  
In this position, low bass signals (below 90 Hz) on the main channels are output from the **SUBWOOFER OUTPUT** terminal if the SW or BOTH position is selected for "BASS".

#### BASS (LFE/BASS OUT)

**Choices:** SW/MAIN/BOTH

**Preset position:** SW

- MAIN:** Select this position if your system does not include a subwoofer.  
In this position, full-range signals present on the main channels, signals from the LFE channel and other low bass signals that are selected for "CNTR" to "MAIN" to be distributed from other channels are output from the main speakers.
- SW/BOTH:** Select either the SW or BOTH position if your system includes a subwoofer.  
In either position, signals on the LFE channel and other low bass signals that are selected for "CNTR" to "MAIN" to be distributed from other channels are output from the **SUBWOOFER OUTPUT** terminal. When the LARGE position is selected for "MAIN", in the SW position, no signal is distributed from the main channels to the **SUBWOOFER OUTPUT** terminal; however, in the BOTH position, low bass signals from the main channels are output to both the main speakers and the **SUBWOOFER OUTPUT** terminal.

#### M.LVL (MAIN LEVEL)

**Choices:** NRML (NORMAL)/-10 dB

**Preset position:** NRML (NORMAL)

- NRML (NORMAL):** Normally select this position.
- 10 dB:** Select this position if the sound output from the main speakers is too loud and cannot be balanced with the sound output from the center and rear speakers. In this position, the sound output from the main speakers is attenuated.

# ADJUSTING METHOD

Adjustments should be made while watching the information on this unit's display.

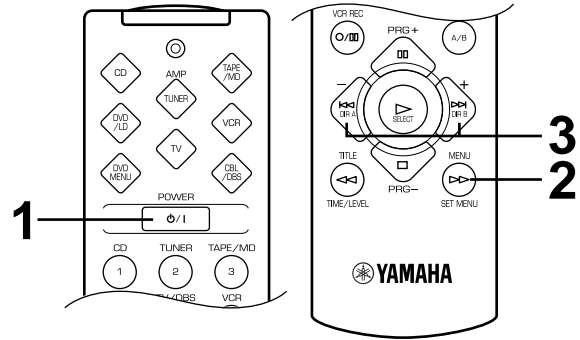
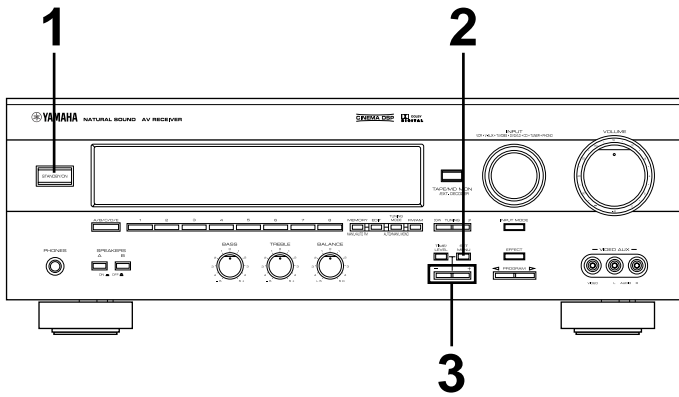

When adjusting with the remote control transmitter, press **AMP<TUNER>** on the component selector on the remote control transmitter.



**3** Press **+** or **-** once or more to select the setting you want.

Front panel

Remote control

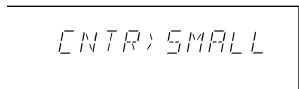
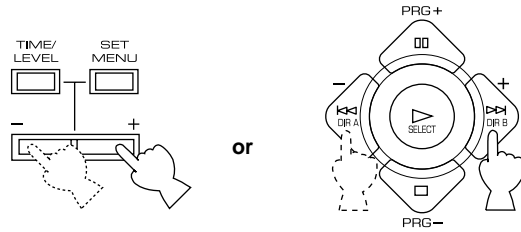

**1** Turn the power on.

Front panel

Remote control

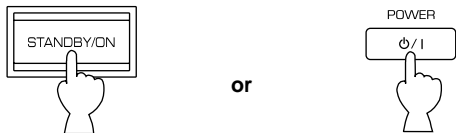

**2** Press **SET MENU** once or more to select the function "CNTR" on the display.

Front panel

Remote control

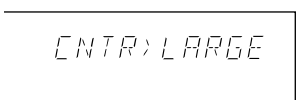
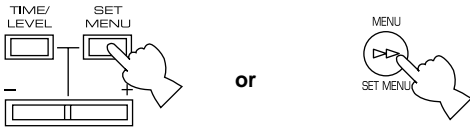

**4** Repeat steps 2 and 3 to change the setting for "REAR", "MAIN", "BASS" and/or "M.LVL" in the same way.



# SPEAKER BALANCE ADJUSTMENT

This procedure lets you adjust the sound output level balance between the main, center and rear speakers by using the built-in test tone generator. When this adjustment is performed, the sound output level heard at the listening position will be the same from each speaker. This is important for the best performance of the digital sound field processor, the Dolby Digital decoder and the Dolby Pro Logic Surround decoder.

**The adjustment of each speaker output level should be done at your listening position with the remote control transmitter. After completing the adjustment of the output level for each speaker, use VOLUME ( ^ v ) on the remote control transmitter at your listening position to check if the adjustments are satisfactory.**

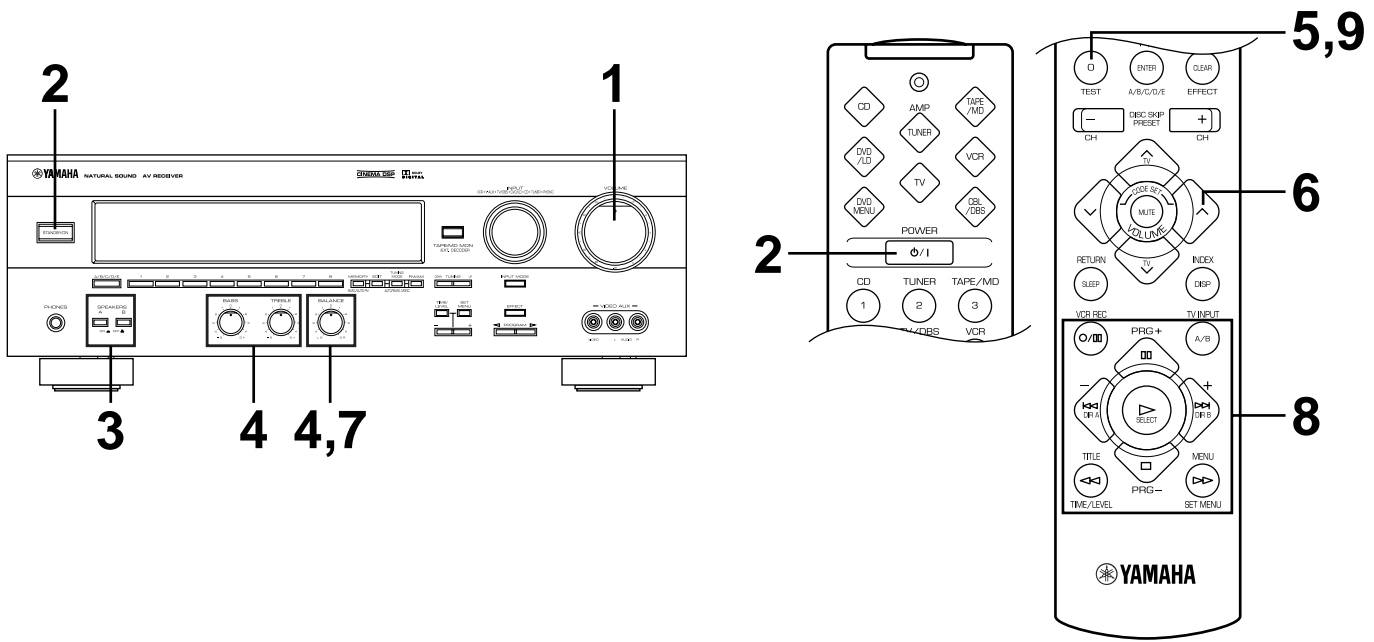

Press **AMP<TUNER>** on the component selector on the remote control transmitter.

**1** Set **VOLUME** to the “∞” position.

**Front panel**

**2** Turn the power on.

**Front panel**

or

**Remote control**

**3** Select the main speakers to be used.

**Front panel**

SPEAKERS  
A B

\* If you use two main speaker systems, press both **A** and **B**.

**4** Set **BASS**, **TREBLE** and **BALANCE** to the "0" position.

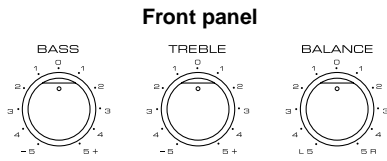

**5** Press **TEST** so that "TEST LEFT" appears on the display.

**Remote control**

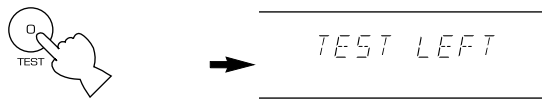

**6** Turn up the volume.

**Remote control**

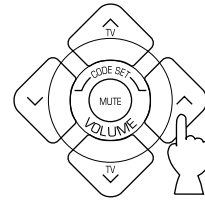

You will hear a test tone (like pink noise) from each speaker for about two seconds in following order: left main speaker, center speaker, right main speaker, right rear speaker and left rear speaker. The display changes as shown below.

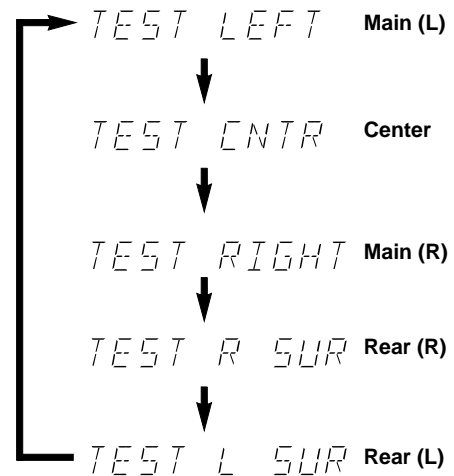

\* If the function "CNTR" in the SET MENU mode is set to the NONE position, you will hear the center channel test tone from the left and right main speakers.

**7** Adjust **BALANCE** so that the sound output level of the left main speaker and the right main speaker is the same.

**Front panel**



**8** Adjust the sound output levels of the center speaker and the rear speakers so that they become almost the same as that of the main speakers.

Press **TIME/LEVEL** once or more to select the speaker to be adjusted so that "CENTER", "R SUR.", "L SUR." or "SWFR" appears on the display.

**Remote control**



\* You cannot adjust the delay time while the test tone is sounding even if "DELAY" appears on the display after pressing **TIME/LEVEL** once or more.

Adjust the level.

- \* Pressing **+** raises and **-** lowers the level.
- \* While adjusting, the test tone is fixed on the selected speaker.

**Remote control**

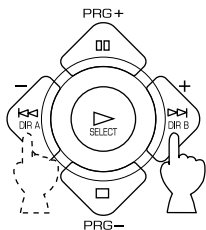

**Notes**

- Once you have completed these adjustments, you can only adjust the overall sound level of your audio system by using **VOLUME** (or **VOLUME** ( ^ v ) on the remote control transmitter).
- If you use external power amplifiers, you may also use their volume controls to achieve the proper balance.
- If the function "CNTR" in the SET MENU mode is set to the NONE position, the sound output level of the center speaker cannot be adjusted in step 8. The center sound is automatically output from the left and right main speakers.
- If there is insufficient sound output from the center and rear speakers, you may decrease the main speaker output level by setting "M.LVL" to "-10 dB".

**9** Press **TEST** again to stop the test tone.

**Remote control**

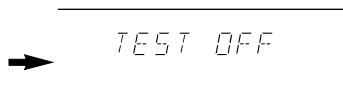
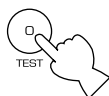

# BASIC OPERATIONS

## TO PLAY A SOURCE

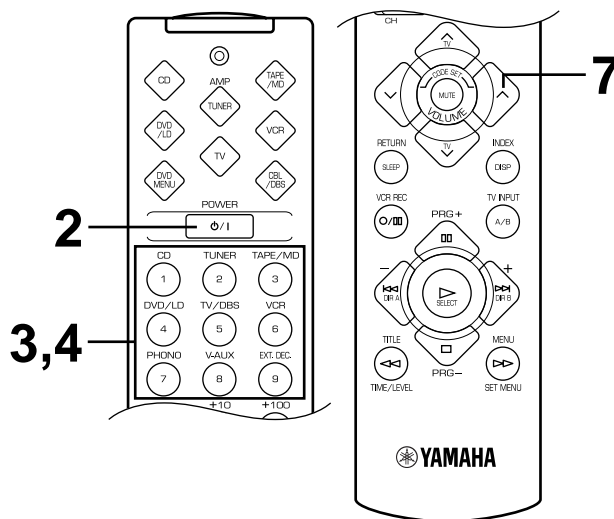
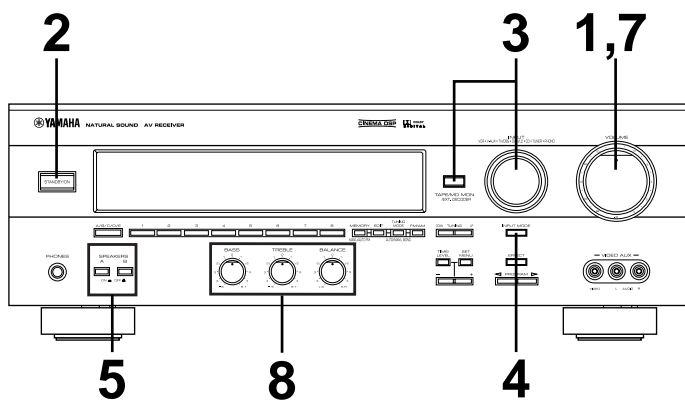

### When using the remote control transmitter

- Press **AMP<TUNER>** on the component selector.
- When controlling an audio/visual component (tape deck, MD recorder, CD player, DVD/LD player, etc.), press the button on the component selector, **TAPE/MD**, **CD**, **DVD/LD**, etc., for the component you want to control. (See "SETUP CODES" on page 53.)

**1** Set **VOLUME** to the "∞" position.

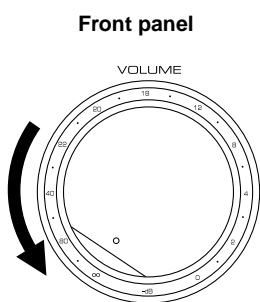

**2** Turn the power on.

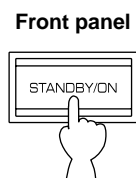

or

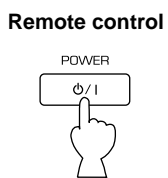

**3** Select the desired program source by using **INPUT**. (Turn on the TV/monitor for video sources.)

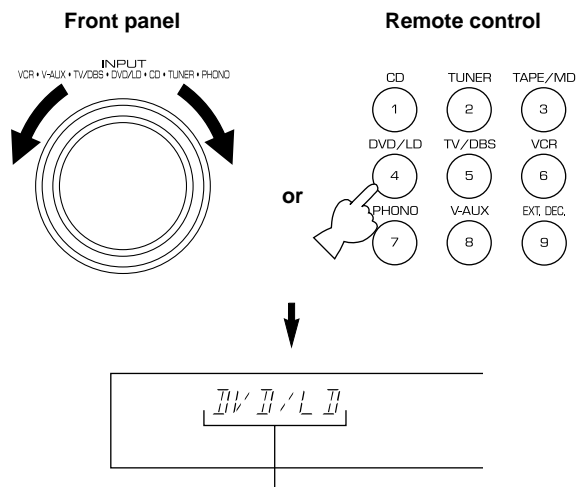

The name of the selected program source will appear on the display.

### To play a tape or an MD

Press **TAPE/MD MON / EXT. DECODER** on the front panel or **TAPE/MD** on the remote control transmitter so that the "TAPE/MD MON" indicator lights up on the display.

### Front panel

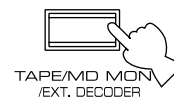

### To use a decoder connected to the EXTERNAL DECODER INPUT terminals

Press **TAPE/MD MON / EXT. DECODER** once or more on the front panel or **EXT. DEC.** on the remote control transmitter so that "EXT. DECDR" appears on the display.

- 4** For a DVD/LD or TV/DBS source, the current input mode is also shown.
- \* To change the input mode for the DVD/LD or TV/DBS source, press **INPUT MODE** (or the button that you have pressed to select the program source in step 3 on the remote control transmitter) once or more until the desired input mode (AUTO or ANALOG) is shown on the display. (See page 30 for details on switching the input mode.)

#### Front panel

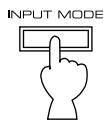

#### Remote control

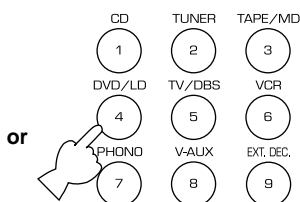

or

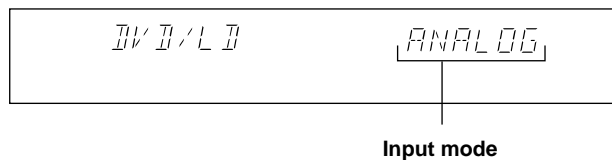

- 5** Select the main speakers to be used.

#### Front panel

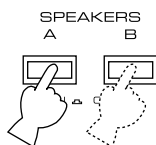

\* If you use two main speaker systems, press both **A** and **B**.

- 6** Play the source. (See page 32 for detailed information on tuning.)

- 7** Adjust the volume to the desired output level.

#### Front panel

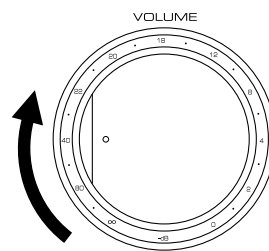

#### Remote control

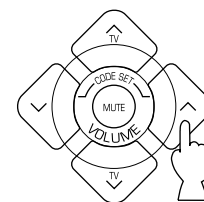

or

- 8** If desired, adjust **BASS**, **TREBLE**, **BALANCE**, etc. and use the digital sound field processor (see page 38).

**BASS:** Turn this control clockwise to increase (or counterclockwise to decrease) the low-frequency response.

**TREBLE:** Turn this control clockwise to increase (or counterclockwise to decrease) the high-frequency response.

**BALANCE:** Adjust the balance of the output volume from the left and right speakers to compensate for sound imbalance caused by the speaker location or listening room conditions.

#### Front panel

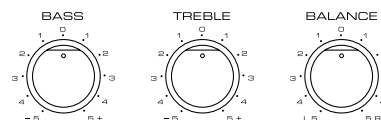

\* These controls are only effective for the sound from the main speakers.

### When you have finished using this unit

Press **STANDBY/ON** on the front panel again or **POWER** on the remote control transmitter to set this unit to the standby mode.

## Notes on using INPUT

- The audio source selected by **INPUT** will not be played if the "TAPE/MD MON" indicator lights up or if "EXT. DECDR" is displayed.
- If you select **INPUT** for a video source without canceling the selection of **TAPE/MD MON / EXT. DECODER** on the front panel (or **TAPE/MD** or **EXT. DEC.** on the remote control transmitter), the play back result will be a video image from the video source and the sound from the audio source selected by **TAPE/MD MON / EXT. DECODER** on the front panel (or **TAPE/MD** or **EXT. DEC.** on the remote control transmitter).
- Once you start playing a video source, the video image will not be interrupted even if **INPUT** for an audio source is selected.
- When you select a program source by using **INPUT**, the DSP program (or no DSP program) that was being used when the same program source was selected the last time, will be automatically recalled.

## Switching the input mode (for DVD/LD and TV/DBS)

This unit allows you to switch the input mode only for those sources connected to the DVD/LD and TV/DBS input terminals (on the rear panel of this unit) that input two or three types of signal.

The following two input modes are provided:

### **AUTO For a source connected to the DVD/LD input terminals**

This mode is automatically selected when you turn on the power to this unit. In this mode, the input signal is automatically selected in the following order of priority:

1. Digital input signal from the **COAXIAL** terminal
2. Digital input signal from the **OPTICAL** terminal
3. Analog input signal

### **For a source connected to the TV/DBS input terminals**

This mode is selected when you turn on the power to this unit if the AUTO position is selected for "INPUT" in the SET MENU mode. (See page 45 for details.) In this mode, the input signal is automatically selected in the following order of priority:

1. Digital input signal from the **OPTICAL** terminal
2. Analog input signal

### **ANALOG**

In this mode, only an analog input signal is selected, even if a digital signal is input at the same time. Select this mode when you want to use the analog input signal instead of the digital input signal.

### **Notes on input mode selection**

- To play back a source that is Dolby Digital-decoded, set the input mode to AUTO.
- For the TV/DBS source only, the input mode selected for "INPUT" in the SET MENU mode is effective when you turn on the power to this unit.
- When you want to enjoy a source which has normal 2-channel signals with a Dolby Pro Logic Surround program, select the ANALOG mode.
- In the AUTO mode, there may be a case, depending on the LD player or DVD player, that when you search for a source encoded with Dolby Digital during play and then play is restored, the sound output is interrupted for a moment because the digital input signal is selected again.

# TO RECORD A SOURCE ON TAPE OR MD

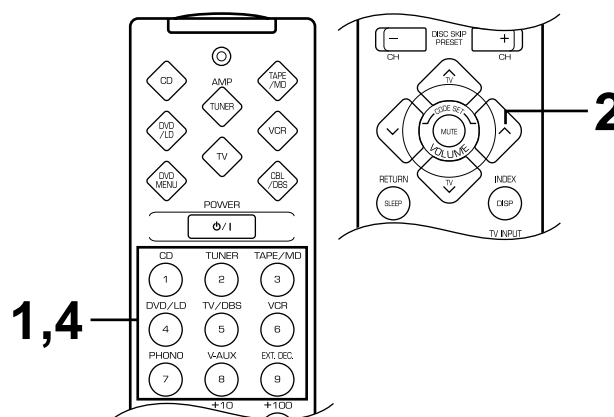
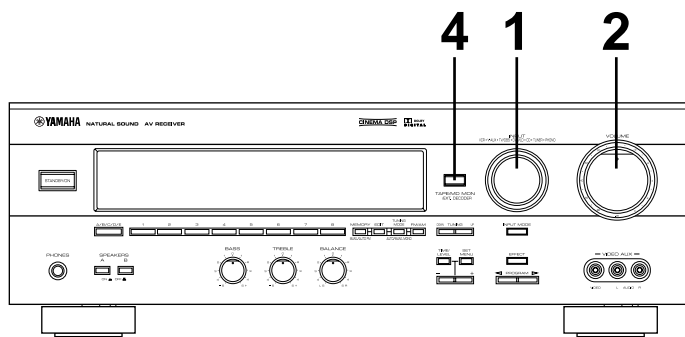

**1** Select the source to be recorded.

**Front panel**  
INPUT  
VCR • V-AUX • TV/DBS • DVD/LD • CD • TUNER • PHONO

**Remote control**

CD	TUNER	TAPE/MD
1	2	3
DVD/LD	TV/DBS	VCR
4	5	6
PHONO	V-AUX	EXT. DEC.
7	8	9

or

**2** Play the source and then turn up the volume to confirm the program source. (See page 32 for detailed information on tuning.)

**Front panel**  
VOLUME

**Remote control**

or

**3** Begin recording on the tape deck, MD recorder or VCR connected to this unit.

**4** When a tape deck or MD recorder is being used for recording, you can monitor the sounds being recorded by pressing **TAPE/MD MON / EXT. DECODER** on the front panel or **TAPE/MD** on the remote control transmitter so that the "TAPE/MD MON" indicator lights up on the display.

**Front panel**  
TAPE/MD MON / EXT. DECODER

or

**Remote control**  
TAPE/MD

- Notes**
- The settings of DSP and **VOLUME, BASS, TREBLE** and **BALANCE** have no effect on the material being recorded.
  - A source that is connected to this unit only through the digital terminals cannot be recorded by a tape deck, MD recorder or VCR connected to this unit.
  - Please check the copyright laws in your country to record from records, compact discs, radio, etc. Recording of copyright material may infringe copyright laws.

If you use a video source that has scrambled or encoded signals to prevent it from being dubbed, there may be a case that the picture itself will be affected by those signals.

# TUNING OPERATIONS

Set **INPUT** on the front panel to the **TUNER** position. When using the remote control transmitter, press **AMP<TUNER>** on the component selector and then press **TUNER** on the input selector.

Normally, if station signals are strong and there is no interference, quick automatic-search tuning (AUTOMATIC TUNING) is possible. However, if the signal from the station you want to select is weak, you must tune in to it manually (MANUAL TUNING).

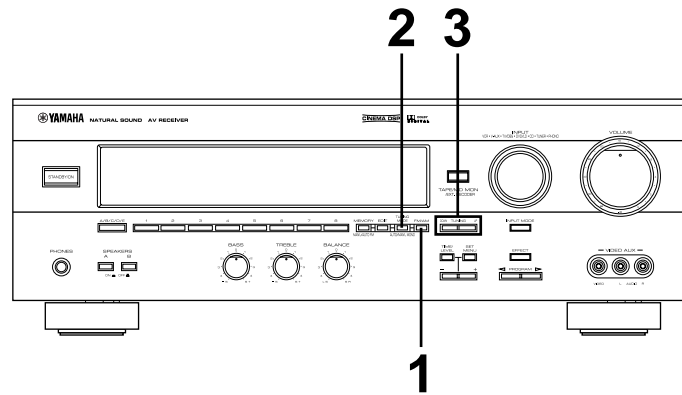

## AUTOMATIC TUNING

- 1 Select the reception band (FM or AM) and confirm it on the display.

Front panel

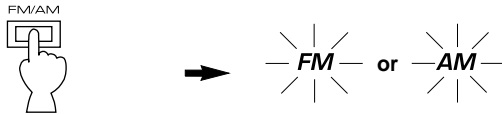

- 2 Press **TUNING MODE** so that the "AUTO TUNING" indicator lights up on the display.

Front panel

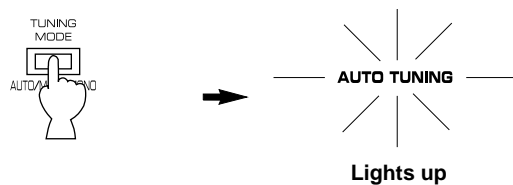

- 3 To tune in to a higher frequency, press the UP side of **TUNING** once.  
To tune in to a lower frequency, press the DOWN side of **TUNING** once.

Front panel

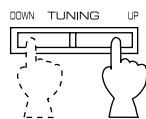

- \* If the station where the tuning search stops is not the desired one, press once more.
- \* If the tuning search does not stop at the desired station (because the signal from the station is weak), take the manual tuning procedure.

## MANUAL TUNING

- 1 Select the reception band (FM or AM) and confirm it on the display.

Front panel

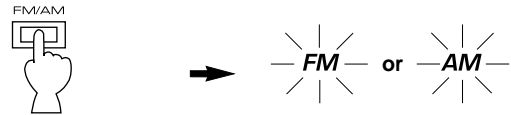

- 2 Press **TUNING MODE**.

Front panel



- 3 Tune in manually to the desired station.

Front panel

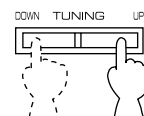

- \* To continue the tuning search, press and hold the button.

### Note

If you tune in manually to an FM station, it will be automatically received in monaural mode to increase the signal quality.



## MANUAL PRESET TUNING

This unit can store station frequencies to be selected by tuning. With this function, you can recall any desired station simply by selecting the preset station number with which it was stored. Up to 40 stations (8 stations x 5 groups) can be stored.

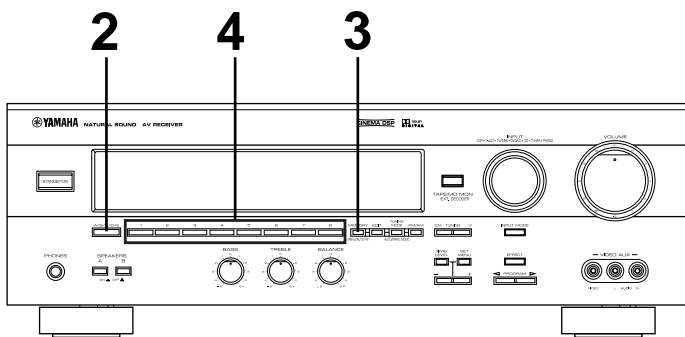

### To store stations

**1** Tune in to the desired station.  
(See the previous page for the tuning procedure.)

**2** Press **A/B/C/D/E** once or more to select the desired group (A to E) of preset stations and confirm it on the display.

**Front panel**

**3** Press **MEMORY** so that the “MEMORY” indicator flashes for about five seconds.

**Front panel**

**4** Select the preset station number with which you want to store the station before the “MEMORY” indicator goes off from the display.

**Front panel**

**The displayed station has been stored as A1.**

- \* In the same way, store other stations as A2, A3 ... A8.
- \* You can store more stations as preset station numbers in other groups in the same way by selecting another group in step 2.

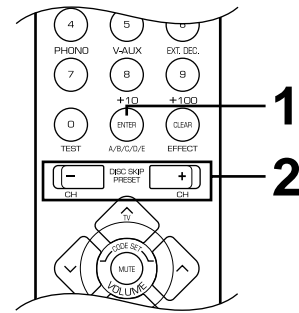
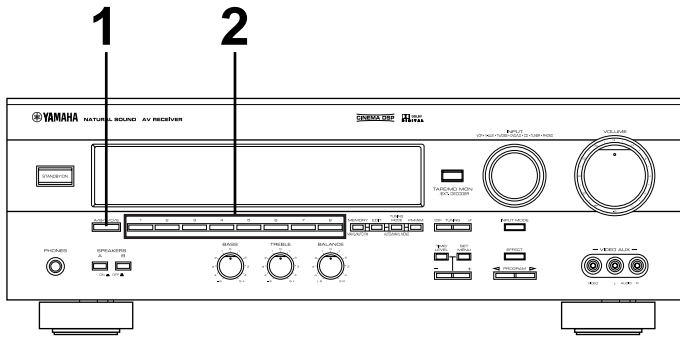

### To recall a preset station

**1** Select the group of preset stations.

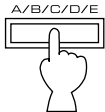
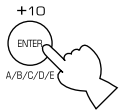
**Front panel**  **Remote control** 

**2** Select the preset station number.

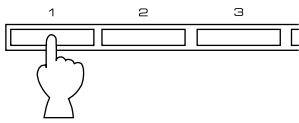
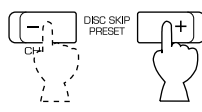
**Front panel**  **Remote control** 

#### Notes

- A new setting can be stored in place of the former one.
- For presets, the setting of the reception mode (stereo or monaural) is stored along with the station frequency.

#### Memory back-up

The memory back-up circuit prevents the stored data from being lost when this unit is set in the standby mode. If, however, the power plug is disconnected from the AC outlet or the power is cut due to temporary power failure for more than one week, the memory will be erased. If so, it can be re-stored by simply following the preset tuning procedure.

## AUTOMATIC PRESET TUNING (for FM stations only)

You can also make use of the automatic preset tuning function for FM stations only. This function enables the unit to perform automatic tuning and to sequentially store FM stations with strong signals. Up to 40 stations can be stored automatically in the same way as that for manual preset tuning on page 33. Note that a new setting can be stored in place of the former one.

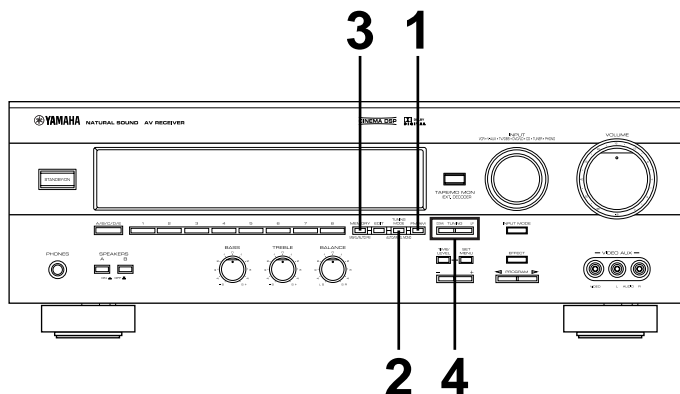

### To store stations

- 1** Select the FM band.

Front panel



- 2** Press **TUNING MODE** so that the “AUTO TUNING” indicator lights up on the display.

Front panel

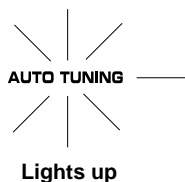
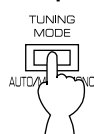

Lights up

- 3** Press **MEMORY** and hold for about three seconds.

Front panel

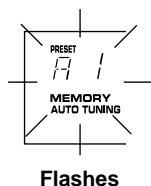
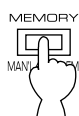

Flashes

- 4** To tune in to higher frequencies, press the UP side of **TUNING** once.  
To tune in to lower frequencies, press the DOWN side of **TUNING** once.

Front panel

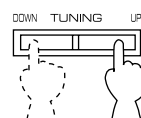

- \* If **TUNING** is not pressed, the automatic preset tuning soon begins automatically toward higher frequencies.

Automatic preset tuning begins from the frequency currently displayed. Received stations are sequentially stored as A1, A2 ... A8.

- \* If more than 8 stations are received, they are stored as the preset station numbers in other groups (B, C, D and E) in that order.

### If you want to store the first station received by automatic preset tuning as a desired preset station number

For example, if you want to store the first received station as C5, select “C5” while “A1”, the “MEMORY” indicator and the “AUTO TUNING” indicator flash after pressing **MEMORY** in step 3. Then press **TUNING**. The first received station is stored as C5, and the next stations as C6, C7 ... sequentially.

If stations have been stored up to E8, automatic preset tuning automatically stops.

### When automatic preset tuning is complete

The display shows the frequency of the last preset station. Check the contents and the number of preset stations by following the procedure in the section “To recall a preset station” on page 34.

### Notes

- You can manually replace a preset station with another FM or AM station by simply following the procedure in the section “To store stations” on page 33.
- Even if the number of received stations is not enough to be stored up to E8, the search is automatically ended after searching all frequencies.
- With this function, only FM stations with sufficient signal strength are automatically stored. If the station you want to store is weak in signal strength, tune in to it manually in monaural sound and store it by following the procedure in the section “To store stations” on page 33.



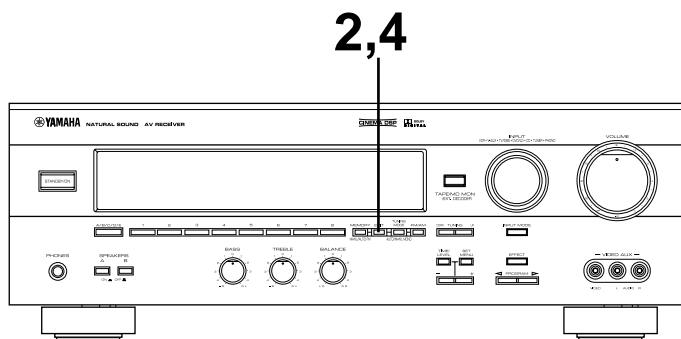

## EXCHANGING PRESET STATIONS

You can exchange the assignment of two preset stations with each other as shown below.

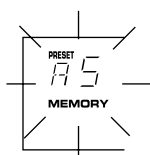

### Example

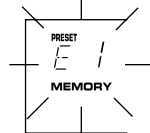
If you want to change the preset station from “E1” to “A5”, or vice versa.

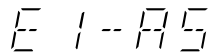
<p><b>1</b> Recall preset station “E1” by following the procedure in the section “To recall a preset station” on page 34.</p>	<p><b>3</b> Next, recall preset station “A5” by following the same procedure as in step 1.</p>  <p>Flashes</p>
<p><b>2</b> Press <b>EDIT</b>.</p> <p>Front Panel</p>  <p>→</p>  <p>Flashes</p>	<p><b>4</b> Press <b>EDIT</b> once more.</p> <p>Front Panel</p>  <p>→</p>  <p>Shows the exchange of stations has been completed.</p>

# SETTING THE SLEEP TIMER

The SLEEP timer can be used to make this unit automatically switch to the standby mode. When you are going to sleep while enjoying a broadcast or other desired program source, this timer function is useful. The SLEEP timer can only be controlled with the remote control transmitter.

**Notes**

- To set the SLEEP timer for this unit, press **AMP<TUNER>**, **TAPE/MD**, **CD** or **DVD/LD** on the component selector.
- The components for which the SLEEP timer is effective are the sources connected to the **SWITCHED AC OUTLET(S)** on the rear panel of this unit.

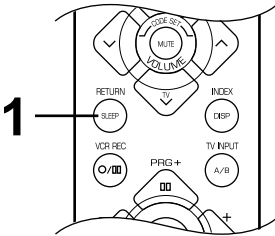

**To set the SLEEP time**

**1** Press **SLEEP** once or more to select the desired SLEEP time.

**Remote control**

↓

**The SLEEP time is displayed.**

**Flashes**

Each time you press **SLEEP**, the SLEEP time will change as follows:

(Minutes)

120 → 90 → 60 → 30

The SLEEP timer is off (SLEEP OFF).  
(This is the state before SLEEP is pressed.)

The "SLEEP" indicator soon lights up and the display returns to the indication before the SLEEP timer was set.

**2** The unit will be switched to the standby mode automatically at the selected SLEEP time.

**To cancel the selected SLEEP time**

**Remote control**



Press **SLEEP** once or more so that "SLEEP OFF" appears on the display. (It will soon disappear and the "SLEEP" indicator will go off from the display.)

**Note**

The SLEEP timer setting can also be canceled by setting the unit in the standby mode with **STANDBY/ON** on the front panel (or **POWER** on the remote control transmitter) or by disconnecting the power plug of the unit from the AC outlet.

# USING THE DIGITAL SOUND FIELD PROCESSOR (DSP)

This unit incorporates a sophisticated, multi-program digital sound field processor. The processor allows you to electronically expand and change the shape of the audio sound field from both audio and video sources, creating a theater-like experience in your listening room. You can create outstanding audio sound by selecting a suitable sound field program (this will, of course, depend on what you are listening to) and adding any desired adjustments.

The following list gives you a brief description of the sound fields produced by each of the DSP programs. Keep in mind that most of these are precise digital re-creations of actual acoustic environments. The data for these sound fields were recorded at actual locations using sophisticated sound field measurement equipment.

## Note

The channel level balance between the left and right rear speakers may vary depending on the sound field you are listening to. This is due to the fact that most of these sound fields are a re-creation of actual acoustic environments.

## BRIEF OVERVIEW OF DIGITAL SOUND FIELD PROGRAMS

No.	PROGRAM	FEATURES
1	<p><b>DOLBY PRO LOGIC ( <input type="checkbox"/> PRO LOGIC )</b>            This functions when the input signal is analog or PCM audio, or encoded with Dolby Digital in 2-channel.            Speaker output: main, center, rear</p> <p><b>DOLBY DIGITAL ( <input type="checkbox"/> DIGITAL )</b>            This functions when the input signal is encoded with Dolby Digital (not in 2-channel).            Speaker output: main, center, rear</p>	<p>This reproduces video discs, video tapes and similar sources which are Dolby Surround encoded and bear the "DOLBY SURROUND" logo.</p> <p>The built-in Dolby Pro Logic Surround decoder or Dolby Digital decoder precisely reproduces the sounds and sound effects of a source encoded with Dolby Surround. The realization of a highly efficient decoding process improves crosstalk and channel separation and makes sound positioning smoother and more precise.</p> <p><b>Note:</b> If the main channel sound is considerably altered by overadjusting <b>BASS</b> or <b>TREBLE</b>, it may not produce suitable surround sound.</p>
2	<p><b>DOLBY PRO LOGIC ENHANCED ( <input type="checkbox"/> DSP <input checked="" type="checkbox"/> PRO LOGIC )</b>            This functions when the input signal is analog or PCM audio, or encoded with Dolby Digital in 2-channel.            Speaker output: main, center, rear</p> <p><b>DOLBY DIGITAL ENHANCED ( <input type="checkbox"/> DIGITAL <input type="checkbox"/> DSP )</b>            This functions when the input signal is encoded with Dolby Digital (not in 2-channel).            Speaker output: main, center, rear</p>	<p>This reproduces video discs, video tapes and similar sources which are Dolby Surround encoded and bear the "DOLBY SURROUND" logo.</p> <p>This program ideally simulates the multi-surround speaker systems of the 35 mm film theater. Dolby Surround decoding is precisely performed without altering the original sound orientation. The surround effects produced by this sound field fold around the viewer naturally from the rear to the left and right and toward the screen.</p>
3	<p><b>70 mm MOVIE THEATER ( <input type="checkbox"/> DSP <input checked="" type="checkbox"/> PRO LOGIC )</b>            This functions when the input signal is analog or PCM audio, or encoded with Dolby Digital in 2-channel.            Speaker output: main, center, rear</p> <p><b>DIGITAL MOVIE THEATER ( <input type="checkbox"/> DIGITAL <input type="checkbox"/> DSP )</b>            This functions when the input signal is encoded with Dolby Digital (not in 2-channel).            Speaker output: main, center, rear</p>	<p>This is ideal for reproducing video discs, video tapes and similar sources which are Dolby Surround encoded and bear the "DOLBY SURROUND" logo.</p> <p>This program is ideal for precisely reproducing the sound design of the newest 70 mm/Dolby Digital multi-track films. The sound field is similar to that of the newest movie theaters, so the reverberations of the sound field itself are restrained as much as possible. The three-dimensional feeling of the sound field is emphasized, and dialog is precisely oriented on the screen. You can enjoy watching Sci-Fi, adventure movies, etc. with considerable presence.</p>

No.	PROGRAM	FEATURES
4	<p><b>MONO MOVIE</b> ( <input type="checkbox"/> <b>DSP</b> )</p> <p>This functions when the input signal is analog or PCM audio, or encoded with Dolby Digital in 2-channel. Speaker output: main, center, rear</p> <p>( <input checked="" type="checkbox"/> <b>DIGITAL</b> <input type="checkbox"/> <b>DSP</b> )</p> <p>This functions when the input signal is encoded with Dolby Digital (not in 2-channel). Speaker output: main, center, rear</p>	<p>This program is designed specifically to enhance mono audio sources. Compared to a strictly mono setting, the sound image created in this mode is wider and slightly forward of the speaker pair, lending an immediacy to the overall sound. It is particularly effective when used with old mono movies, news broadcasting and dialog.</p>
5	<p><b>TV SPORTS</b> ( <input type="checkbox"/> <b>DSP</b> )</p> <p>This functions when the input signal is analog or PCM audio, or encoded with Dolby Digital in 2-channel. Speaker output: main, center, rear</p> <p>( <input checked="" type="checkbox"/> <b>DIGITAL</b> <input type="checkbox"/> <b>DSP</b> )</p> <p>This functions when the input signal is encoded with Dolby Digital (not in 2-channel). Speaker output: main, center, rear</p>	<p>This program is furnished with a tight sound field in which the sound will not spread excessively on the front side, but the rear surround side produces dynamic sound expansion. This program is the most suitable for sports events.</p>
6	<p><b>DISCO</b> ( <input type="checkbox"/> <b>DSP</b> )</p> <p>This functions when the input signal is analog or PCM audio, or encoded with Dolby Digital in 2-channel. Speaker output: main, rear</p> <p>( <input checked="" type="checkbox"/> <b>DIGITAL</b> <input type="checkbox"/> <b>DSP</b> )</p> <p>This functions when the input signal is encoded with Dolby Digital (not in 2-channel). Speaker output: main, center, rear</p>	<p>This program re-creates the acoustic environment of a lively disco in the heart of a very lively city. The sound is dense and highly concentrated. It is also characterized by a high-energy, "immediate" sound.</p>
7	<p><b>ROCK CONCERT</b> ( <input type="checkbox"/> <b>DSP</b> )</p> <p>This functions when the input signal is analog or PCM audio, or encoded with Dolby Digital in 2-channel. Speaker output: main, rear</p> <p>( <input checked="" type="checkbox"/> <b>DIGITAL</b> <input type="checkbox"/> <b>DSP</b> )</p> <p>This functions when the input signal is encoded with Dolby Digital (not in 2-channel). Speaker output: main, center, rear</p>	<p>This program is ideally suited for rock music. You will experience a very dynamic and lively sound field.</p>
8	<p><b>CONCERT HALL</b> ( <input type="checkbox"/> <b>DSP</b> )</p> <p>This functions when the input signal is analog or PCM audio, or encoded with Dolby Digital in 2-channel. Speaker output: main, rear</p> <p>( <input checked="" type="checkbox"/> <b>DIGITAL</b> <input type="checkbox"/> <b>DSP</b> )</p> <p>This functions when the input signal is encoded with Dolby Digital (not in 2-channel). Speaker output: main, center, rear</p>	<p>In this program, the center will appear to be deep behind the main speakers, creating an expansive, large hall ambience. Orchestra and opera music are suited to this sound field.</p>

**Note:** When the NONE position is selected for "CNTR" in the SET MENU mode, no sound is output from the center speaker(s).

# PLAYING AN AUDIO/VIDEO SOURCE WITH THE DIGITAL SOUND FIELD PROCESSOR (DSP) EFFECT

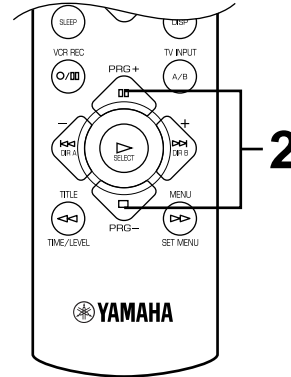
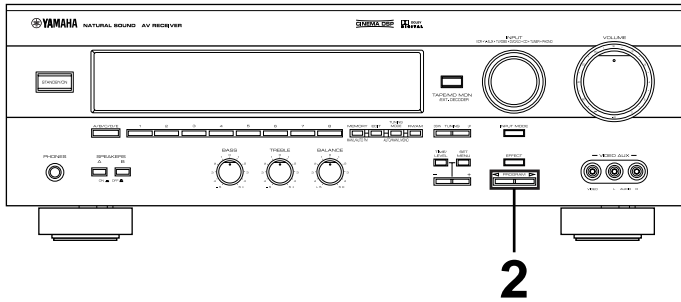

**1** Follow steps 1 to 7 shown in “BASIC OPERATIONS” on pages 28 to 29.

**2** Select the desired DSP program that is suitable for the source. When using the remote control transmitter, press **AMP<TUNER>** on the component selector first.

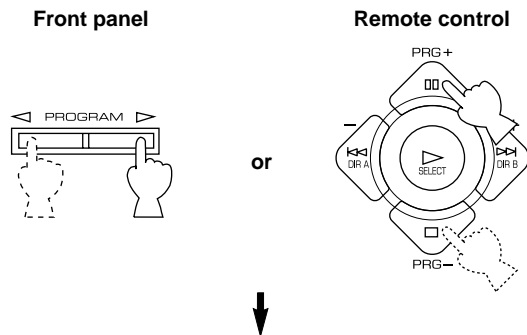

The name of the selected program appears on the display.

**3** If desired, adjust the delay time and the output level of each speaker. (See pages 42 and 43 for details.)

### Notes

- You can select a program for each of the program sources. Once you select a program, it is linked with the program source selected at that time. So, when you select the program source next time, the same program is automatically called.
- If you prefer to cancel the DSP function, press **EFFECT**. The sound will be that of normal 2-channel stereo without a surround sound effect.
- When a monaural sound source is played with **DOLBY PRO LOGIC** or **DOLBY PRO LOGIC ENHANCED**, no sound can be heard from the main speakers and the rear speakers. Sound is heard only from the center speaker. However, if the **NONE** position is selected for “CNTR” in the SET MENU mode, the main speakers output the sound of the center channel.



This unit incorporates a Dolby Digital decoder and a Dolby Pro Logic Surround decoder for multi-channel sound reproduction of sources encoded with Dolby Surround. The operation of these decoders can be controlled by selecting a corresponding DSP program including the combined operation of YAMAHA DSP and Dolby Digital or Dolby Pro Logic Surround.

### To enjoy a video source with Dolby Pro Logic Surround or Dolby Digital-decoded

When you select the **DOLBY PRO LOGIC/DOLBY DIGITAL**, **DOLBY PRO LOGIC ENHANCED/DOLBY DIGITAL ENHANCED** or **70 mm MOVIE THEATER/DIGITAL MOVIE THEATER** program, and the input signal of the source is 2-channel stereo, Dolby Pro Logic Surround is decoded. When a program is selected and the input signal of the source is encoded with Dolby Digital, Dolby Digital is automatically decoded.

- \* The following indicators on the display show you what sound processing is being undertaken.

This lights up when Dolby Digital is being decoded and the input signal of the selected source encoded with Dolby Digital is not in 2-channel.

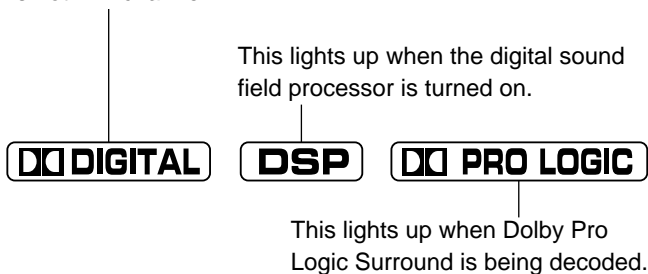

- \* In addition, for the **DOLBY PRO LOGIC/DOLBY DIGITAL**, **DOLBY PRO LOGIC ENHANCED/DOLBY DIGITAL ENHANCED** or **70 mm MOVIE THEATER/DIGITAL MOVIE THEATER** program, the name of the program on the display will change according to the type of decoding. (See page 38 for details.)

#### Note

If the input signal of the source is encoded with Dolby Digital in 2-channel only, their sound processing is similar to that for analog or PCM audio signals.

### To cancel the sound effect

**EFFECT** on the front panel and on the remote control transmitter make it simple to compare the normal stereo sound with the fully processed sound effect.

To cancel the sound effect and monitor only the main sound, press **EFFECT**. Press **EFFECT** once more to turn sound effect on.

#### Front panel

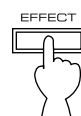

or

#### Remote control

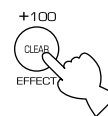

#### Notes

- If the sound effect is canceled when signals encoded with Dolby Digital are input to this unit, the signals of all channels are mixed and are output from the main speakers.
- If **EFFECT** is pressed to turn sound effects off when Dolby Digital is decoded, it may happen that the sound is output faintly or not output normally, depending on the source. In that case, press **EFFECT** to turn sound effects on, or use input signals not encoded with Dolby Digital.

# ADJUSTING THE DELAY TIME AND SPEAKER OUTPUT LEVELS

When using the digital sound field processor with the Dolby Pro Logic Surround decoder or the Dolby Digital decoder, you can adjust the delay time between the main sound and sound effect, and each speaker's output level as you prefer.

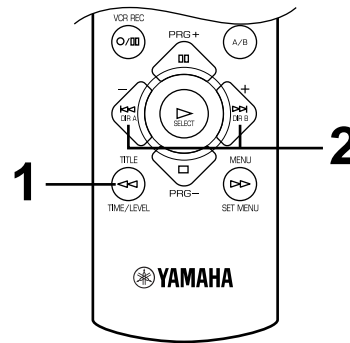
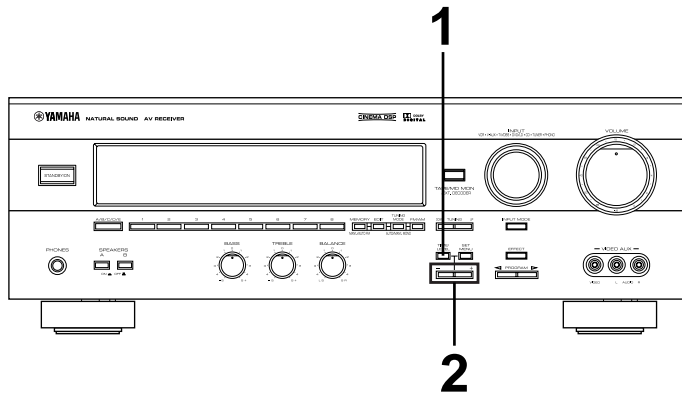

## Adjusting method

When adjusting with the remote control transmitter, press **AMP<TUNER>** on the component selector.



**2** Press **+** or **-** to adjust the settings for the delay time or speaker output levels.

**Front panel**

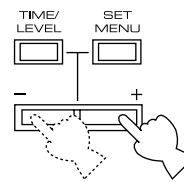

**Remote control**

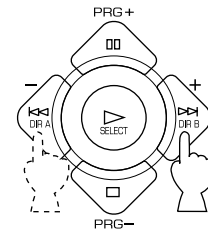

**1** Press **TIME/LEVEL** once or more until the name of the item which you want to adjust appears on the display.

**Front panel**

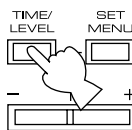

**Remote control**



When pressed, the selection changes as follows:

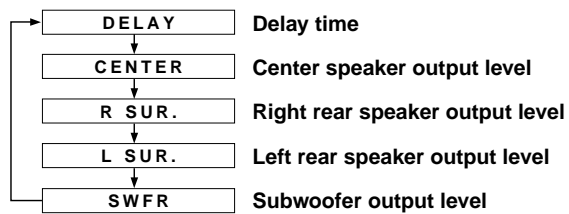

\* Depending on the setting in the SET MENU mode, you may not be able to select all items.

**3** Repeat steps 1 to 2 to adjust the settings of any other item.

## Adjusting the delay time

You can adjust the time difference between the beginning of the sound from the main speakers and the beginning of the sound effect from the rear speakers.

The larger the value, the later the sound effect is generated.

This adjustment can be individually made to all programs.

### Notes

- Adding too much delay will cause an unnatural effect with some sources.
- When + or – is pressed, the sound is momentarily interrupted.

Program	Control range (ms)	Preset value
1. DOLBY PRO LOGIC	15 to 30	20
DOLBY DIGITAL	0 to 15	5
2. DOLBY PRO LOGIC ENHANCED	15 to 30	20
DOLBY DIGITAL ENHANCED	0 to 15	5
3. 70 mm MOVIE THEATER	15 to 30	20
DIGITAL MOVIE THEATER	1 to 99	16
4. MONO MOVIE	1 to 99	49
5. TV SPORTS	1 to 99	9
6. DISCO	1 to 99	40
7. ROCK CONCERT	1 to 99	16
8. CONCERT HALL	1 to 99	44

## Adjusting the output level of the center, right rear and left rear speakers, and subwoofer

If desired, you can adjust the sound output level of each speaker even if the output level has already been set in "SPEAKER BALANCE ADJUSTMENT" on pages 25 to 27.

### Notes

- The output level of the center speaker cannot be adjusted when the **DISCO**, **ROCK CONCERT** or **CONCERT HALL** program is selected, and the input signal is analog, PCM audio, or encoded with Dolby Digital in 2-channel format.

- If the function "CNTR" in the SET MENU mode is set to the NONE position, the sound output level of the center speaker cannot be adjusted. This is because, in this mode, the center sound is automatically output from the left and right main speakers.
- Once the output level has been adjusted, the level will be the same for all digital sound field programs.

Speakers	Control range (dB)	Preset value
CENTER	MIN, -20 to +10	0
RIGHT REAR	MIN, -20 to +10	0
LEFT REAR	MIN, -20 to +10	0
SUBWOOFER	MIN, -20 to 0	0

## Memory back-up

The memory back-up circuit prevents the stored data from being lost when this unit is set in the standby mode. If, however, the power plug is disconnected from the AC outlet or the power is cut due to temporary power failure for more than one week, the values for the delay time and the center/rear/subwoofer output levels you set the last time will automatically return to the preset values. If so, they can be re-set by simply following the adjusting method on page 42.

# ADJUSTMENTS IN THE “SET MENU” MODE

The following ten types of functions maximize the performance of your system and expand your enjoyment for audio listening and video watching.

1. **CNTR (CENTER SPEAKER)**
2. **REAR (REAR SPEAKERS)**
3. **MAIN (MAIN SPEAKERS)**
4. **BASS (LFE/BASS OUT)**
5. **M.LVL (MAIN LEVEL)**
6. **LFE (LFE LEVEL)**
7. **D.RNG (DYNAMIC RANGE)**
8. **C.DELAY (CENTER DELAY)**
9. **GUARD (MEMORY GUARD)**
10. **INPUT (INPUT MODE)**

For details on “CNTR”, “REAR”, “MAIN”, “BASS” and “M.LVL”, see page 23. (Once you have selected the appropriate modes, you do not have to change settings unless any alteration is made in your speaker system.)

## **LFE [Adjusting the output level of the LFE (low frequency effect) channel]**

**Control range: -20 dB to 0 dB (in 1 dB steps)**  
**Preset value: 0 dB**

\* This adjustment is effective only when Dolby Digital is decoded and the signals of the selected source encoded with Dolby Digital contain LFE signals.

This adjusts the output level of the LFE channel. If the LFE signals are mixed with signals of other channels to output them from the same speakers, the ratio of the LFE signal level to the level of the other signals is adjusted.  
(See page 7 for details about the LFE channel.)

## **D.RNG (Adjusting the dynamic range)**

**Choices: MAX/STD/MIN**  
**Preset position: MAX**

\* This adjustment is effective only when Dolby Digital is decoded.

**MAX:** “Dynamic range” is the difference between the maximum level and the minimum level of sounds. Sounds on a movie originally designed for movie theaters feature very wide dynamic range. Dolby Digital technology can modify the original sound track into a home audio format with this wide dynamic range unchanged.  
In this position, a source encoded with Dolby Digital is reproduced in the original sound track’s wide dynamic range providing you with powerful sounds just like those in a movie theater. Selecting this position will be even better if you can listen to a source at a high output level in a room specially soundproofed for audio/video enjoyment.

### **STD (Standard):**

Powerful sounds of extremely wide dynamic range are not always suitable for home use. Depending on the condition of your listening environment, it may not be possible to increase the sound output level as high as that in a movie theater. However, at the normal level suitable for listening to in your room, the low-level parts of source sound often cannot be heard well because they will be lost among noise in your environment. Dolby Digital technology has also made it possible to reduce an original sound track’s dynamic range for a home audio format by “compressing” the sound data.

In this position, a source encoded with sound Dolby Digital is reproduced in the “compressed” dynamic range of sound that is suitable for low-level listening.

**MIN:** In this position, the dynamic range is more reduced than in the STD position.  
Selecting this position will be effective when you must listen to a source at a low level.

## C.DELAY [Adjusting the delay of center sounds (dialog, etc.)]

**Control range: 0 ms to 5 ms (in 1 ms steps)**  
**Preset value: 0 ms**

- \* This adjustment is effective only when Dolby Digital is decoded and the signals of the selected source encoded with Dolby Digital contain center-channel signals.

This adjusts the delay between the main sound (on the main channels) and dialog, etc. (on the center channel). The larger the value, the later the dialog, etc. is generated.

This is for making sounds from the left main, center and right main speakers reach your listening position at the same time. This is achieved by delaying the sound from the center speaker if the distance from the center speaker to your listening position is shorter than the distance from the left or right main speaker to your listening position.

## GUARD

**Choices: ON/OFF**  
**Preset position: OFF**

If you wish to prevent accidental alterations to SET MENU and other adjustments on this unit, select ON. The following functions on this unit can be locked by this operation:

- Functions in the SET MENU mode
- Functions in the TIME/LEVEL mode
- Functions when using **TEST**

## INPUT (Selecting the initial input mode of the sources connected to the TV/DBS input terminals)

**Choices: AUTO/LAST**  
**Preset position: AUTO**

You can designate the input mode that is automatically selected when the power for this unit is switched on for only the sources connected to the TV/DBS input terminals of this unit.

- AUTO:** In this position, the AUTO input mode is always selected when the power for this unit is switched on.
- LAST:** In this position, the input mode you selected last time is memorized and will not be changed when the power is switched on again.

- \* See page 30 for details on switching the input mode.

## Adjusting method

Adjustments should be made while watching the information on this unit's display.

When adjusting with the remote control transmitter, press **AMP<TUNER>** on the component selector.



Press **SET MENU** once or more so that the function which you want to change appears on the display.

### Front panel

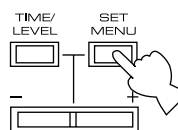

### Remote control

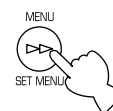

or

Press **+** or **-** to select any desired setting or to edit parameters of the function.

### Front panel

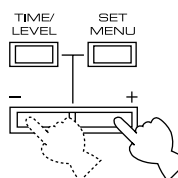

### Remote control

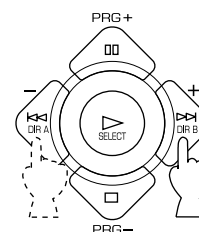

or

Repeat these steps to change or adjust the settings of any other function.

## Memory back-up

The memory back-up circuit prevents the stored data from being lost when this unit is set in the standby mode. If, however, the power plug is disconnected from the AC outlet or the power is cut due to temporary power failure for more than one week, the settings of the SET MENU mode will automatically return to the factory settings. If so, they can be re-set by simply following the procedure above.

# REMOTE CONTROL TRANSMITTER

You can use the remote control transmitter to control not only this unit but also other components connected to it. The remote control transmitter is factory set to control this unit and most YAMAHA audio components. To control other brands of components, you must preset the remote control transmitter with manufacturers' codes listed on pages 113 to 117.

## Components which can be controlled

There are eight buttons on the component selector that you can select to control connected components with this remote control transmitter. For example, if **CD** on the component selector is pressed, the remote control transmitter selects the CD operation mode, allowing the CD player to be operated by the buttons on the remote control transmitter.

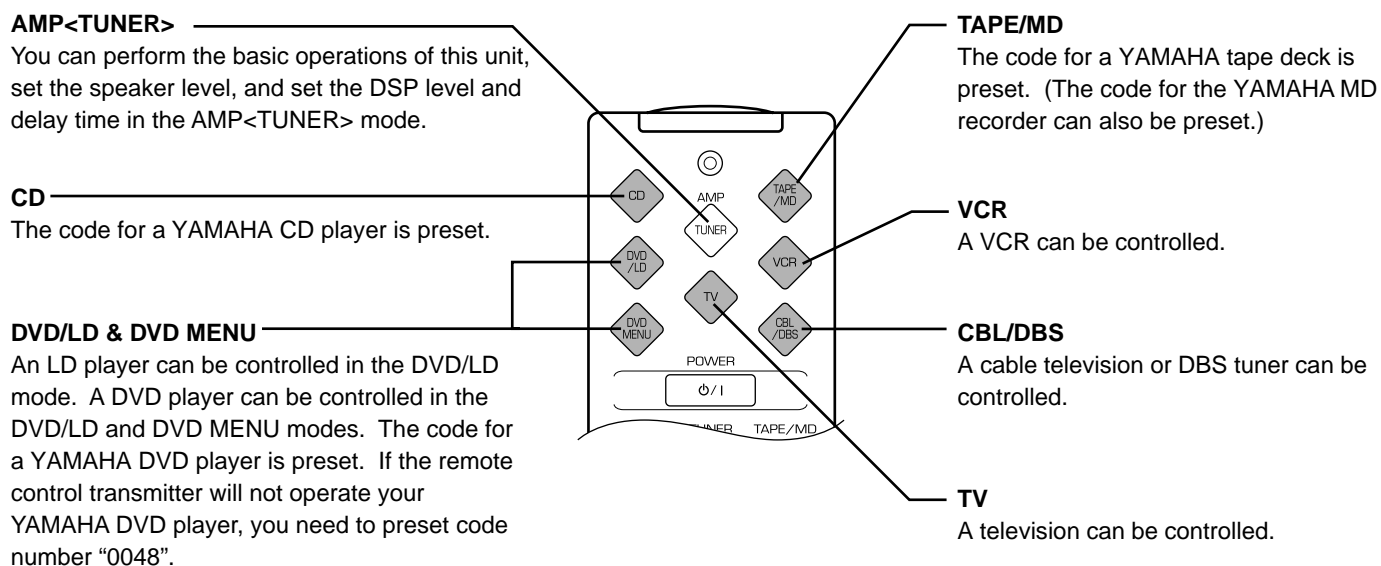

## Notes

1. You can preset the code for the manufacturer of your component after pressing the shaded buttons in the illustration above. Note that you can preset only one code for one mode. See "SETUP CODES" on page 53 for details.
2. In the DVD/LD and DVD MENU modes:
  - Be sure to press **DVD/LD** on the component selector before presetting the code for the DVD/LD player. The code preset in the DVD/LD mode is also simultaneously preset in the DVD MENU mode. You cannot preset the code for a DVD player in the DVD MENU mode.
  - DVD MENU operations cannot be performed for some DVD players.
3. When using a second (and third) VCR: (See "To use a second (and third) VCR" on page 53 for details.)
  - If you are not using a CBL/DBS (cable TV or DBS tuner), the second (or third) VCR can be preset in the CBL/DBS mode.
  - If you are not using a DVD player, the second (or third) VCR can be preset in the DVD MENU mode. Note that in this case you must preset the code for an LD player in the DVD/LD mode even if an LD player is not being used.

The lightly marked buttons do not function.

**AMP<TUNER> MODE**

**Note:** TV VOLUME and TV INPUT function if you have preset the code for your TV.

Press **AMP<TUNER>**.

**POWER**  
Each time this button is pressed, the unit will switch between the power on and standby modes.

**TEST**  
This button outputs a test tone for adjusting the output levels of the speakers.

**A/B/C/D/E & PRESET +/-**  
These buttons select a preset FM or AM broadcast.  
A/B/C/D/E: To select a group of preset stations.  
PRESET +/-: To select the preset station number.

**MUTE**  
This button mutes the sound. To cancel mute, press this button once more, or press any operation buttons of this unit.

**VOLUME ( ^ v )**  
These buttons adjust the volume level.

**SLEEP**  
This button sets the SLEEP timer.

**+/-**  
These buttons adjust the settings of the SET MENU mode and the TIME/LEVEL mode.

**TIME/LEVEL**  
This button selects the item in the TIME/LEVEL mode.

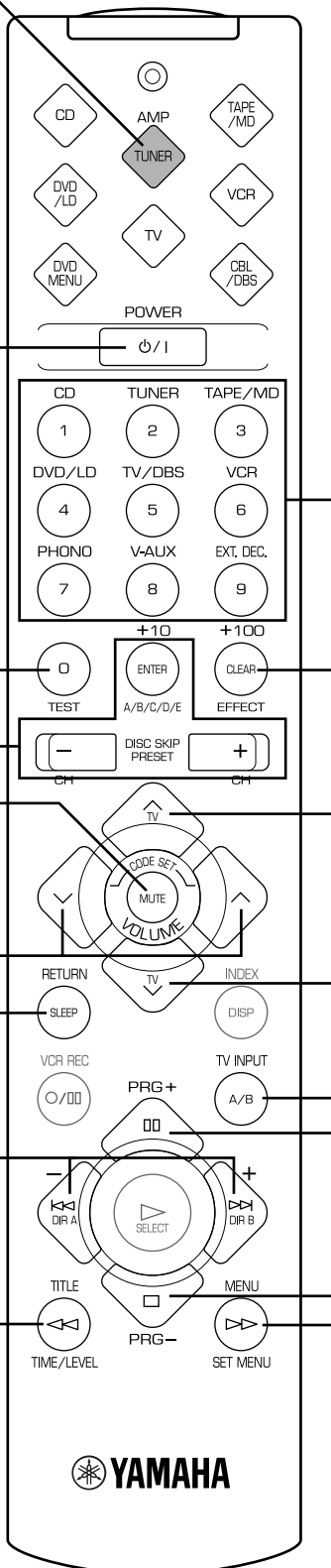

**Input selector**  
These buttons select the program source.  
CD: To play a CD  
TUNER: To listen to an FM or AM broadcast  
TAPE/MD: To play a tape or MD  
DVD/LD: To play a DVD or LD  
TV/DBS: To watch a television or satellite broadcast  
VCR: To play a video tape  
PHONO: To play an analog record  
V-AUX: To use a camcorder  
EXT. DEC.: To output the signals of a DTS or other multi-channel decoder

**EFFECT**  
This button switches the DSP program on or off.

**TV VOLUME**

**TV INPUT**

**PRG+/PRG-**  
These buttons select a DSP program.

**SET MENU**  
This button selects functions in the SET MENU mode.

The lightly marked buttons do not function. Please refer to the owner's manual for details of each component.

**TAPE/MD MODE**

- Notes:**
- TV VOLUME functions if you have preset the code for your TV.
  - The code for the YAMAHA MD recorder can be preset.

**POWER**

**(TAPE)** When you have preset the code for a YAMAHA tape deck, this button turns the unit on. When you have preset the code for another manufacturer, this button turns on that component if it has a remote control transmitter with a power button.

**(MD)** When you have preset the code for the YAMAHA MD recorder, this button turns the unit on.

**REC/PAUSE**

This button pauses recording on a tape deck or MD recorder.

**PLAY**

This button plays a tape or an MD.

**DIR A (TAPE)**

This button selects the playing direction of deck A.

**SKIP- (MD)**

This button skips to the previous track.

**REWIND (TAPE)**

This button rewinds a tape.

**SEARCH (MD)**

This button initiates a backward search on the track that is playing to find the point from which you want to listen.

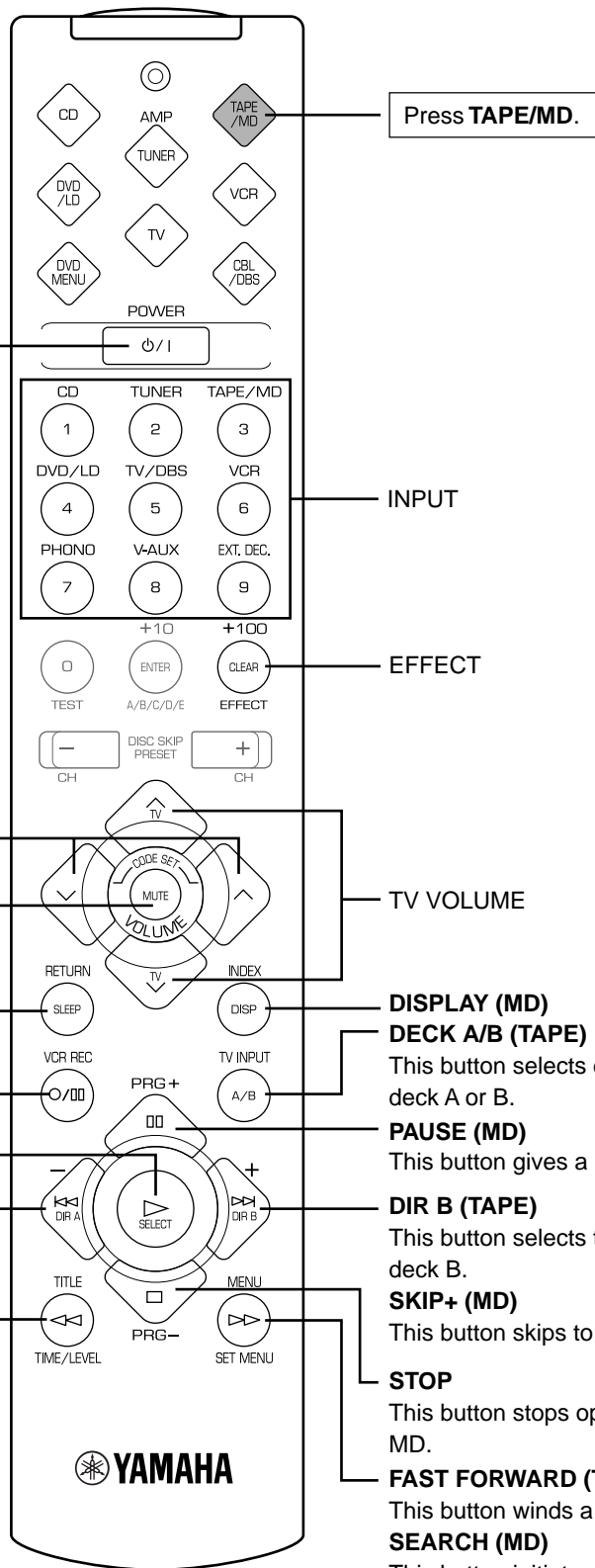

Press TAPE/MD.

INPUT

EFFECT

VOLUME

MUTE

SLEEP

TV VOLUME

DISPLAY (MD)

DECK A/B (TAPE)

This button selects double-cassette tape deck A or B.

PAUSE (MD)

This button gives a pause in operation.

DIR B (TAPE)

This button selects the playing direction of deck B.

SKIP+ (MD)

This button skips to the next track.

STOP

This button stops operation of a tape or MD.

FAST FORWARD (TAPE)

This button winds a tape fast forward.

SEARCH (MD)

This button initiates a fast-forward search on the track that is playing to find the point from which you want to listen.



The lightly marked buttons do not function. Please refer to the owner's manual for details of each component.

■ CD MODE

Note: TV VOLUME and TV INPUT function if you have preset the code for your TV.

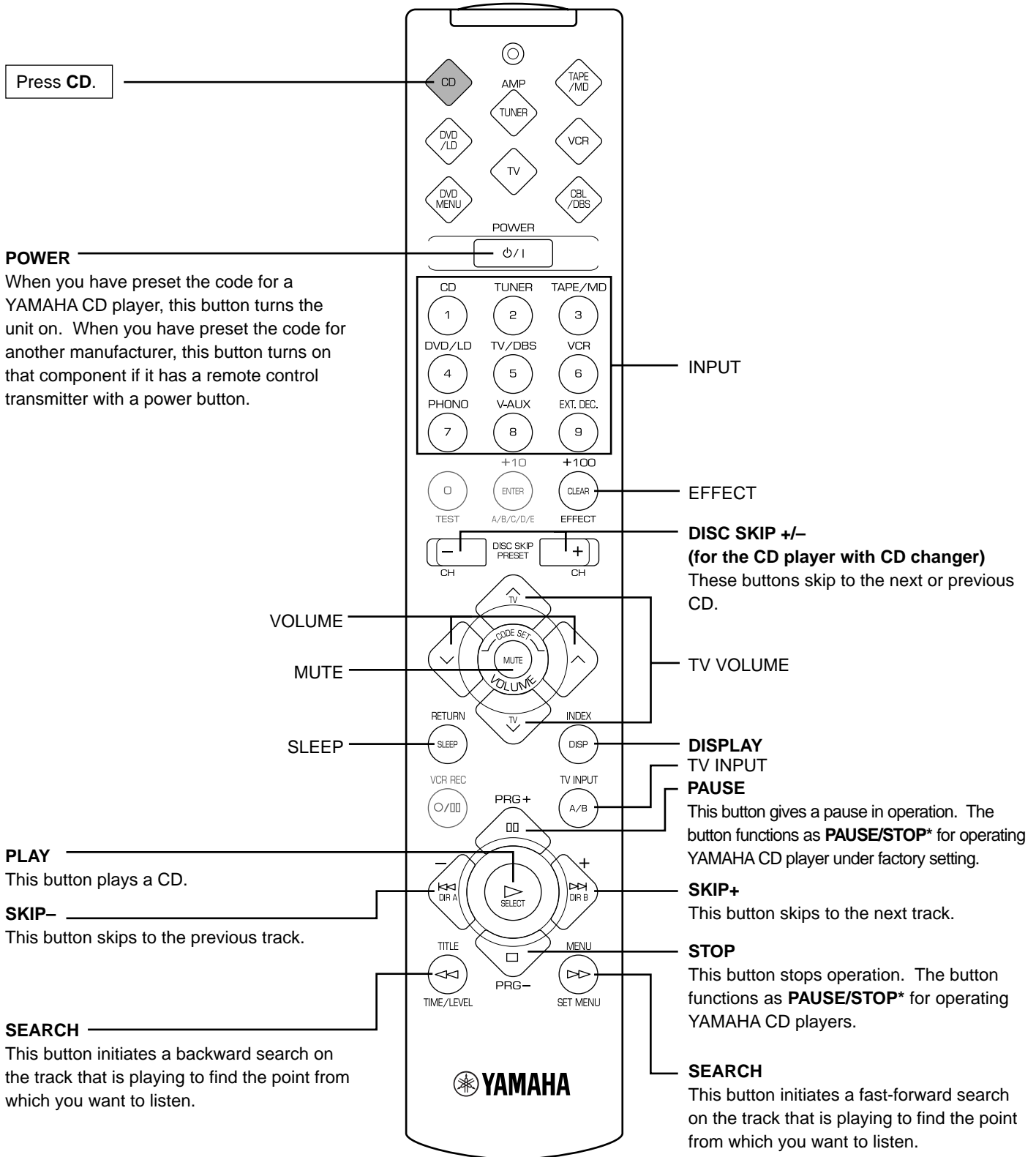

\* **PAUSE/STOP** function ... Press the button once to give a pause in operation and once more to stop operation.

The lightly marked buttons do not function. Please refer to the owner's manual for details of each component.

## ■ DVD/LD MODE

Press **DVD/LD**.

### POWER

**(DVD)** When you have preset the code for a YAMAHA DVD player, this button turns the unit on. When you have preset the code for another manufacturer, this button turns on that component if it has a remote control transmitter with a power button.

**(LD)** When you have preset the code for a YAMAHA LD player, this button turns the unit on. When you have preset the code for another manufacturer, this button turns on that component if it has a remote control transmitter with a power button.

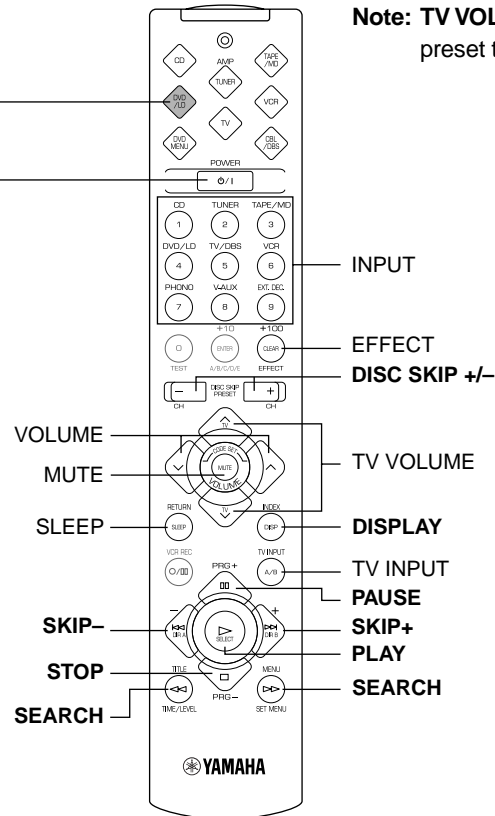

## ■ DVD MENU MODE

Press **DVD MENU**.

### POWER

When you have preset the code for a YAMAHA DVD player, this button turns the unit on. When you have preset the code for another manufacturer, this button turns on that component if it has a remote control transmitter with a power button.

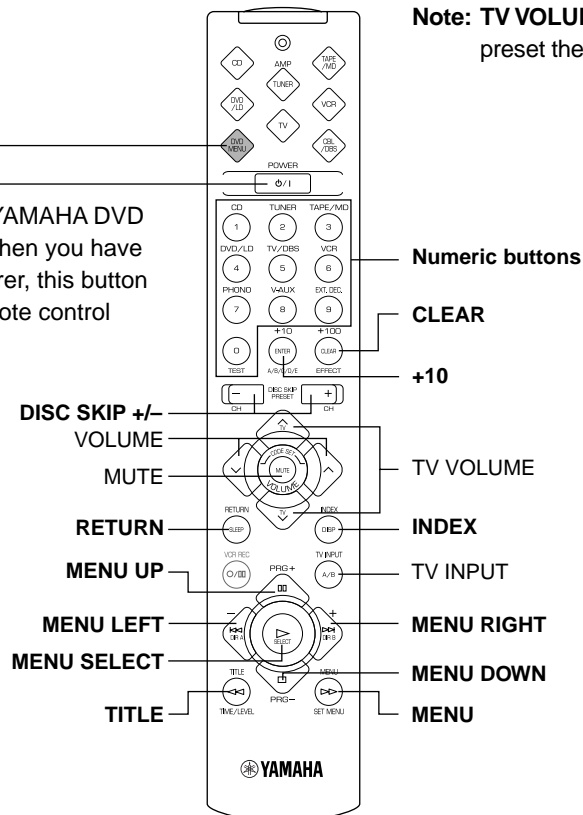

The lightly marked buttons do not function. Please refer to the owner's manual for details of each component.

### VCR MODE

**Note:** TV VOLUME, TV INPUT and TV SLEEP function if you have preset the code for your TV.

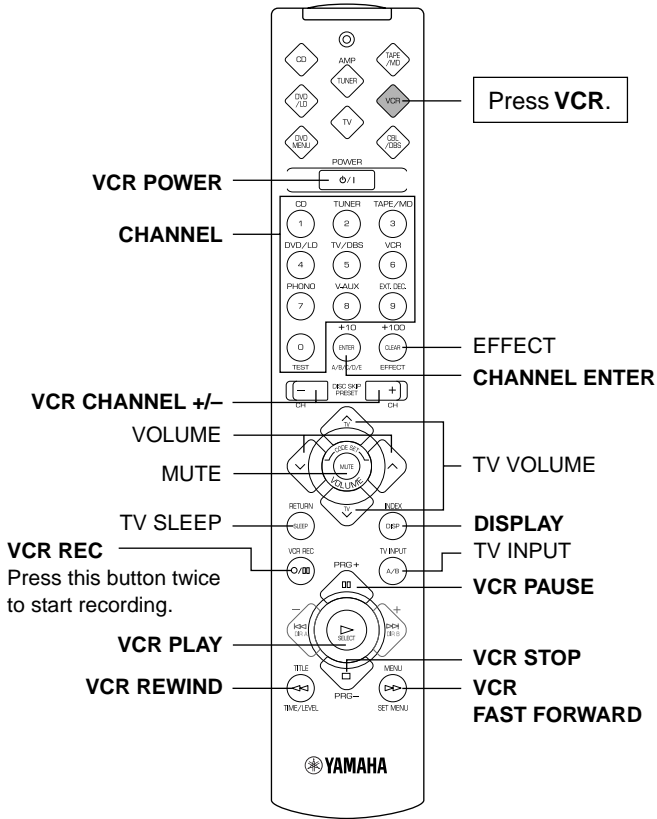

### TV MODE

**Note:** You can control your VCR if you have preset the code for it.

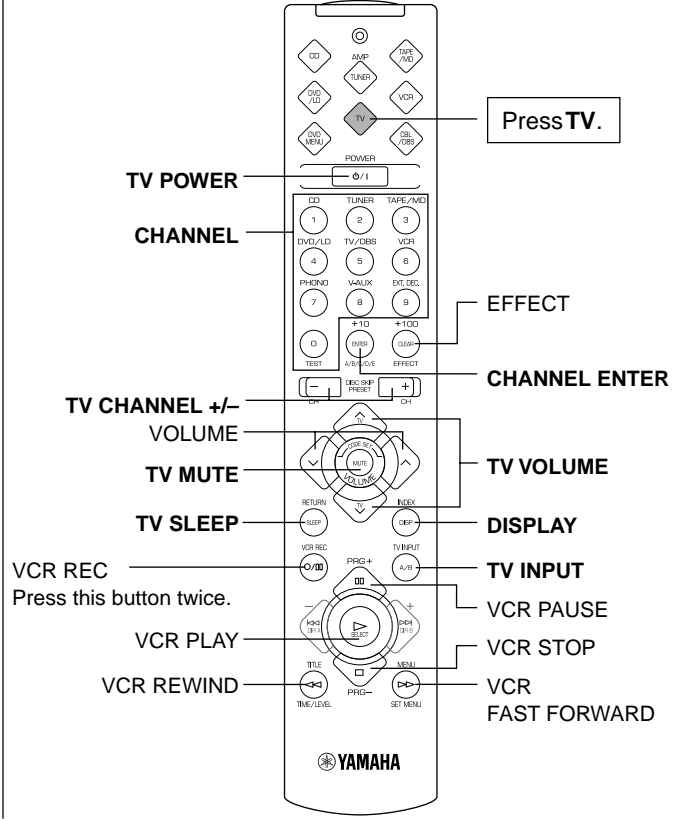

### CBL/DBS MODE

**Note:** TV VOLUME, TV INPUT and TV SLEEP function if you have preset the code for your TV.

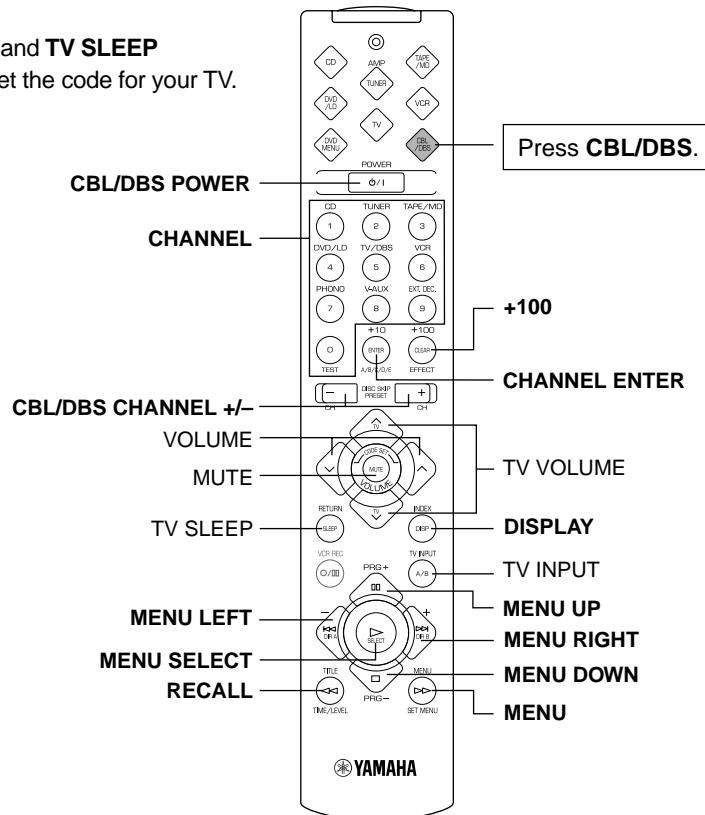

## NOTES ABOUT THE REMOTE CONTROL TRANSMITTER

### Battery installation

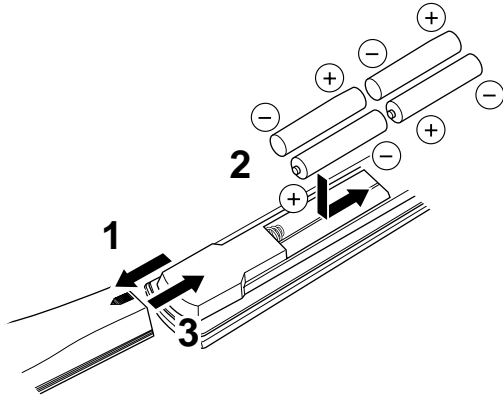

### Remote control transmitter operation range

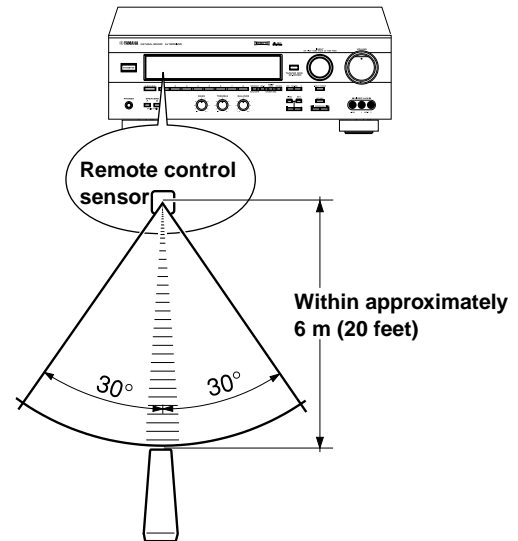

### Battery replacement

If the remote control transmitter operates only when it is close to the unit, the batteries are weak. Replace all batteries with new ones.

Be sure to replace batteries within about two minutes. If it takes longer than two minutes, the codes preset for the remote control transmitter will return to the factory-set.

#### Notes

- Use only AAA, R03, UM-4 batteries for replacement.
- Be sure the battery polarity is correct. (See the illustration inside the battery compartment.)
- Remove the batteries if the remote control transmitter will not be used for an extended period of time.
- If the batteries have leaked, dispose of them immediately. Avoid touching the leaked material or letting it come into contact with clothing, etc. Clean the battery compartment thoroughly before installing new batteries.

#### Notes

- There should be no large obstacles between the remote control transmitter and the unit.
- If the remote control sensor is directly illuminated by strong lighting (especially an inverter type of fluorescent lamp, etc.), it might cause the remote control transmitter not to work correctly. In this case, reposition the unit to avoid direct lighting.

# SETUP CODES

## Presetting the remote control transmitter

Perform the presetting procedure for each component you want to control with the remote control transmitter.

**Note:** If your component does not respond to any of the codes listed for the manufacturer, use the original remote control transmitter that was supplied with the component.

### To control your components (MD recorder, DVD player, TV, etc.)

1. Turn on the component to be used.
2. Press the component selector which matches the component to be controlled (TAPE/MD, DVD/LD, TV etc.).

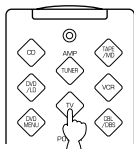

3. Press both **VOLUME** buttons (  $\wedge$   $\vee$  ) for about four seconds at the same time so that the indicator flashes twice.

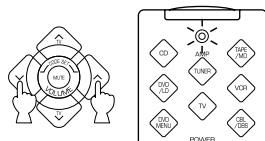

4. Use the numeric buttons to enter the four-digit manufacturer's code for the component to be used. Make sure that the indicator flashes twice. If the indicator does not flash, repeat step 3 and re-enter the code.

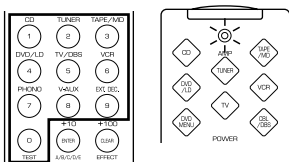

5. Press **POWER** (or any other button) on the remote control transmitter to check if you have preset the code correctly. If the component cannot be controlled by the remote control transmitter, try entering another code for the same manufacturer.

### To use a second (and third) VCR

You can control a second (and/or third) VCR in the CBL/DBS and DVD MENU modes if a CBL (or DBS) or DVD player is not being used.

If you want to control a second (and/or third) VCR in the DVD MENU mode, you must preset the code for an LD player in that mode.

1. Turn on the VCR to be used.
2. Press **CBL/DBS** or **DVD MENU** on the component selector.

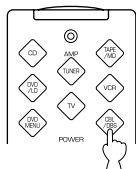

3. Press both **VOLUME** buttons (  $\wedge$   $\vee$  ) for about four seconds at the same time so that the indicator flashes twice.

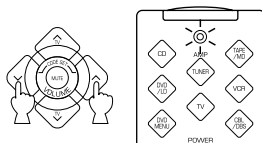

4. Use the numeric buttons to enter the four-digit code for the second (or third) VCR. Make sure that the indicator flashes twice. If the indicator does not flash, repeat step 3 and re-enter the code.

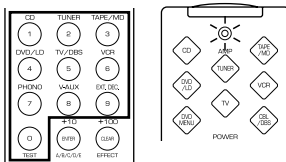

5. Press **POWER** (or any other button) on the remote control transmitter to check if you have preset the code correctly. If the VCR cannot be controlled by the remote control transmitter, try entering another code for the same manufacturer.

### Returning to the factory-set codes

To return all components to the factory-set codes, follow these steps.

1. Press a button on the component selector other than **AMP<TUNER>**.
2. Press both **VOLUME** buttons (  $\wedge$   $\vee$  ) for about four seconds at the same time so that the indicator flashes twice.
3. Enter the code number "9990".
4. Make sure that the indicator flashes twice.

To return each component to the factory-set codes, follow these steps.

1. Press the component selector which matches the component to be returned to the factory-set codes.
2. Press both **VOLUME** buttons (  $\wedge$   $\vee$  ) for about four seconds at the same time so that the indicator flashes twice.
3. Enter the code number "0000".
4. Make sure that the indicator flashes twice.

The following codes are preset by the factory.

#### Factory-set codes

Component selector	Component	Code
TV	TV	0101
CBL/DBS	DBS tuner	0006
VCR	VCR	0002
DVD/LD	DVD player	0008 YAMAHA
CD	CD player	0005 YAMAHA
TAPE/MD	Tape deck	0004 YAMAHA

We recommend that you write all code numbers you have preset on the "Quick Reference Card".

# TROUBLESHOOTING

If the unit fails to operate normally, check the following points to determine whether the fault can be corrected by the simple measures suggested. If it cannot be corrected, or if the fault is not listed in the SYMPTOM column, disconnect the power cord and contact your authorized YAMAHA dealer or service center for help.

	SYMPTOM	CAUSE	REMEDY
Amplifier	<b>The unit fails to turn on when STANDBY/ON is pressed, or set in the standby mode suddenly soon after the power has been turned on.</b>	The power cord is not plugged in or the plug is not completely inserted.	Firmly plug in the power cord.
		The <b>IMPEDANCE SELECTOR</b> switch on the rear panel is not fully set at the upper or lower end.	Slide the switch fully to the upper or lower end.
	<b>The unit does not work normally.</b>	The internal microcomputer has been frozen by an external electric shock (lightning, excessive static electricity, etc.) or by a power supply with low voltage.	Set the unit in the standby mode and disconnect the AC power cord from the AC outlet. After about 30 seconds have passed, connect the power cord and operate the unit again.
	<b>No sound or no picture.</b>	Incorrect output cord connections.	Connect the cords properly. If the problem persists, the cords may be defective.
		Appropriate program source has not been selected.	Select an appropriate program source by <b>INPUT</b> .
		<b>SPEAKERS</b> have not been set properly.	Set <b>SPEAKERS</b> corresponding to the speakers in use to the ON position.
		The speaker connections are not secure.	Secure the connections.
	<b>The sound suddenly goes off.</b>	The protection circuit has been activated because of a short circuit, etc.	Set the unit in the standby mode and then switch on again to reset the protection circuit.
		The SLEEP timer has functioned.	Cancel the SLEEP timer.
	<b>Only one side speaker outputs sound.</b>	Incorrect setting of <b>BALANCE</b> .	Adjust it to the appropriate position.
		Incorrect cord connections.	Connect the cords properly. If the problem persists, the cords may be defective.
	<b>A "humming" sound can be heard.</b>	Incorrect cord connections.	Firmly connect the audio plugs. If the problem persists, the cords may be defective.
		No connection from the turntable to the <b>GND</b> terminal.	Make the GND connection between the turntable and this unit.
	<b>The volume level is low while playing a record.</b>	The record is being played on a turntable with an MC cartridge.	The turntable should be connected to the unit through the MC head amplifier.
	<b>The volume level cannot be increased, or the sound is distorted.</b>	The component connected to the <b>REC OUT</b> terminals of this unit is in the standby mode.	Turn on the power to the component.
	<b>No sound from the effect speakers.</b>	The sound effect is set off.	Press <b>EFFECT</b> to turn it on.
		A Dolby Surround decoding program is being used with material not encoded with Dolby Surround.	Use a different sound field program.
	<b>No sound from the rear speakers.</b>	The sound output level of the rear speakers is set to minimum.	Raise the sound output level of the rear speakers.
A monaural sound source is being played in the <b>DOLBY PRO LOGIC</b> or <b>DOLBY PRO LOGIC ENHANCED</b> program.		Select another sound field program suitable for the monaural sound source.	

	SYMPTOM	CAUSE	REMEDY
Amplifier	<b>No sound from the center speaker.</b>	The input signals of the source encoded with Dolby Digital do not have center channel signals.	Refer to the instruction for the source being currently played.
		The sound output level of the center speaker is set to minimum.	Raise the sound output level of the center speaker.
		The function "CNTR" in the SET MENU is set to the NONE position.	Select the LARGE or SMALL position.
		Incorrect sound field program selection.	Select the appropriate program.
	<b>The sound field cannot be recorded.</b>	It is not possible to record the sound field on a tape deck or MD recorder connected to the unit's <b>REC OUT</b> terminals.	/
	<b>The DVD/LD, TV or DBS source cannot be recorded on a tape deck, MD recorder or VCR connected to this unit.</b>	The DVD/LD player, TV or DBS tuner is connected to the unit by only the digital terminals.	Make additional connections between the analog terminals.
FM	<b>FM stereo reception is noisy.</b>	The characteristics of FM stereo broadcasts may cause this problem when the transmitter is too far away or the antenna input is poor.	Check the antenna connections. Try using a high-quality directional FM antenna. Set <b>TUNING MODE</b> to the manual tuning mode.
	<b>There is distortion and clear reception cannot be obtained even with a good FM antenna.</b>	There is multipath interference.	Adjust antenna position to eliminate multipath interference.
	<b>The desired station cannot be tuned in with the automatic tuning method.</b>	The station is too weak.	Use the manual tuning method. Use a high-quality directional FM antenna.
	<b>Previously preset stations can no longer be tuned in.</b>	This unit has been unplugged for a long period.	Repeat the presetting procedure.
AM	<b>The desired station cannot be tuned in with the automatic tuning method.</b>	The signal is weak or antenna connections are loose.	Tighten the AM loop antenna connections and rotate it for best reception. Use the manual tuning method.
	<b>There are continuous crackling and hissing noises.</b>	Noise will result from lightning, fluorescent lamps, motors, thermostats and other electrical equipment.	Use an outdoor antenna and a ground wire. This will help somewhat, but it is difficult to eliminate all noise.
	<b>There are buzzing and whining noises (especially in the evening).</b>	A television set is being used nearby.	Relocate this unit away from the TV.
FM/AM	<b>&lt;China and General models only&gt; Although you do the operations to recall a preset station, the station cannot be tuned in, or a station other than the preset one is tuned in.</b>	Some of the preset station data has been modified because the setting of the FREQUENCY STEP switch was changed after storing the station data.	Preset the stations again by following the preset tuning procedure.
Remote control transmitter	<b>The remote control transmitter does not work.</b>	Direct sunlight or lighting (from an inverter type of fluorescent lamp, etc.) is striking the remote control sensor of the this unit.	Change the position of the unit.
		The manufacturer's code has not been set properly.	Set the code again.
		The proper manufacturer's code for the component to be controlled has not been set.	Try entering another code for the same manufacturer.
		The component to be controlled has not been selected.	Press the component selector which matches the component to be controlled.

	<b>SYMPTOM</b>	<b>CAUSE</b>	<b>REMEDY</b>
<b>Others</b>	<b>The sound is degraded when listening with the headphones to a CD player or tape deck that is connected to this unit.</b>	The unit is in the standby mode.	Turn on the power to the unit.
	<b>There is noise interference from digital or high-frequency equipment or the unit.</b>	The unit is too close to the digital or high-frequency equipment.	Move the unit further away from those equipment.



# SPECIFICATIONS

## AUDIO SECTION

### Minimum RMS Output Power

8 ohms, 20 Hz to 20 kHz, 0.04% THD	
MAIN L/R .....	60 W + 60 W
CENTER .....	60 W
REAR L/R .....	60 W + 60 W
8 ohms, 1 kHz, 0.07% THD	
MAIN L/R .....	70 W + 70 W
CENTER .....	70 W
REAR L/R .....	70 W + 70 W

### Maximum Power

[China and General models only]

8 ohms, 1 kHz, 10% THD	
MAIN L/R .....	95 W + 95 W
CENTER .....	95 W
REAR L/R .....	95 W + 95 W

### Dynamic Power per Channel

(by IHF Dynamic Headroom measuring method)

MAIN L/R	
8/6/4/2 ohms .....	80/100/120/145 W

### Dynamic Headroom (8 ohms)

[U.S.A. and Canada models only]

.....	1.55 dB
-------	---------

### Power Band Width

8 ohms, 30 W, 0.1% THD	
.....	10 Hz to 50 kHz

### Damping Factor

MAIN L/R	
8 ohms, 20 Hz to 20 kHz .....	60 or more

### Input Sensitivity/Impedance

PHONO MM .....	2.5 mV/47 k-ohms
CD/TAPE-MD/DVD-LD/TV-DBS/VCR/	
VIDEO AUX .....	150 mV/47 k-ohms
EXT. DECODER	
MAIN L/R .....	150 mV/47 k-ohms
CENTER/SURROUND L/R/SUBWOOFER	
.....	150 mV/40 k-ohms

### Maximum Input Signal

PHONO MM	
1 kHz, 0.1% THD .....	100 mV or more
CD/TAPE-MD/DVD-LD/TV-DBS/VCR/	
VIDEO AUX (EFFECT ON)	
1 kHz, 0.5% THD .....	2.2 V or more

### Output Level/Impedance

REC OUT .....	150 mV/1.2 k-ohms
SUBWOOFER	
(MAIN SP: SMALL) .....	4.0 V/1.2 k-ohms

### Headphones Jack Rated Output/Impedance

CD/TAPE-MD/DVD-LD/TV-DBS/VCR/	
VIDEO AUX input,	
1 kHz, 150 mV, 8 ohms .....	0.4 V/390 ohms

### Frequency Response (20 Hz to 20 kHz)

CD/TAPE-MD/DVD-LD/TV-DBS/VCR/	
VIDEO AUX to MAIN L/R SP OUT	
.....	0±0.5 dB

### RIAA Equalization Deviation

PHONO MM .....	0±0.5 dB
----------------	----------

### Total Harmonic Distortion (20 Hz to 20 kHz)

PHONO MM to REC OUT	
1 V .....	0.02% or less
CD/TAPE-MD/DVD-LD/TV-DBS/VCR/	
VIDEO AUX (EFFECT OFF) to MAIN SP	
OUT	
30 W/8 ohms .....	0.025% or less

### Signal-to-Noise Ratio (IHF-A Network)

PHONO MM to REC OUT	
[U.S.A., Canada, China and General	
models]	
(5 mV, Input Shorted) .....	86 dB or more
[Australia and Singapore models]	
(5 mV, Input Shorted) .....	81 dB or more
CD/TAPE-MD/DVD-LD/TV-DBS/VCR/	
VIDEO AUX (EFFECT OFF) to MAIN SP	
OUT	
(150 mV, Input Shorted) .....	96 dB or more

### Residual Noise (IHF-A Network)

MAIN L/R SP OUT .....	150 µV or less
-----------------------	----------------

### Channel Separation

(Vol. -30 dB, EFFECT OFF)

PHONO MM	
(Input Shorted, 1 kHz/10 kHz)	
.....	60 dB or more/55 dB or more
CD/TAPE-MD/DVD-LD/TV-DBS/VCR/	
VIDEO AUX	
(Input 5.1 k-ohms Terminated, 1 kHz/10 kHz)	
.....	60 dB or more/45 dB or more

### Tone Control Characteristics

BASS: Boost/cut .....	±10 dB (50 Hz)
Turnover Frequency .....	350 Hz
TREBLE: Boost/cut .....	±10 dB (20 kHz)
Turnover Frequency .....	3.5 kHz

### Filter Characteristics

MAIN L/R, REAR L/R (SPEAKER: SMALL)	
(H.P.F) .....	fc = 90 Hz, 12 dB/oct.
SUBWOOFER	
(L.P.F) .....	fc = 90 Hz, 18 dB/oct.

## VIDEO SECTION

### Video Signal Type

[U.S.A. and Canada models] .....	NTSC
[Australia and Singapore models] .....	PAL
[China and General models] .....	NTSC/PAL

Video Signal Level ..... 1 Vp-p/75 ohms

Maximum Input Level ..... 1.5 Vp-p or more

Signal-to-Noise Ratio ..... 50 dB or more

### Monitor Output Frequency Response

.....	5 Hz to 10 MHz, -3 dB
-------	-----------------------

## FM SECTION

### Tuning Range

[U.S.A. and Canada models]	
.....	87.5 to 107.9 MHz
[Australia and Singapore models]	
.....	87.50 to 108.00 MHz
[China and General models]	
100 kHz step .....	87.5 to 108.0 MHz
50 kHz step .....	87.50 to 108.00 MHz

### 50 dB Quieting Sensitivity (IHF)

(100% mod., 1 kHz)

Mono .....	1.6 µV (15.3 dBf)
Stereo .....	23 µV (38.5 dBf)

### Usable Sensitivity (DIN)

[Australia and Singapore models only]	
Mono (S/N 26 dB) .....	0.9 µV
Stereo (S/N 46 dB) .....	28 µV

### Alternate Channel Selectivity (±400 kHz)

[U.S.A., Canada, China and General	
models only] .....	75 dB

### Selectivity

(two signals, 40 kHz Dev. ±300 kHz)

[Australia and Singapore models only]	
.....	55 dB

Signal-to-Noise Ratio  
 (IHF) Mono/Stereo  
 [U.S.A., Canada, China and General models] ..... 81 dB/75 dB  
 (DIN-Weighted, 40 kHz Dev.) Mono/Stereo  
 [Australia and Singapore models] ..... 75 dB/69 dB

Harmonic Distortion (1 kHz)  
 Mono/Stereo ..... 0.1%/0.2%

Stereo Separation (1 kHz) ..... 48 dB

Frequency Response  
 20 Hz to 15 kHz ..... 0±1 dB

Antenna Input ..... 75 ohms, Unbalanced

Output Level  
 [U.S.A., Canada, China and General models]  
 (100% mod., 1 kHz) ..... 550 mV  
 [Australia and Singapore models]  
 (40 kHz Dev., 1 kHz)] ..... 550 mV

**AM SECTION**

Tuning Range  
 [U.S.A. and Canada models] ..... 530 to 1,710 kHz  
 [Australia and Singapore models] ..... 531 to 1,611 kHz  
 [China and General models]  
 10 kHz step ..... 530 to 1,710 kHz  
 9 kHz step ..... 531 to 1,611 kHz

Usable Sensitivity ..... 300 µV/m

Signal-to-Noise Ratio ..... 52 dB

Antenna ..... Loop antenna

Output Level  
 (30% mod., 1 kHz) ..... 150 mV

**GENERAL**

Power Supply  
 [U.S.A. and Canada models] ..... AC 120 V, 60 Hz  
 [Australia model] ..... AC 240 V, 50 Hz  
 [General model] ..... AC 110/120/220/240 V, 50/60 Hz  
 [China model] ..... AC 220 V, 50 Hz  
 [Singapore model] ..... AC 230 V, 50 Hz

Power Consumption  
 [U.S.A., Australia, Singapore, China and General models] ..... 230 W  
 [Canada model] ..... 260 W/340 VA

Maximum Power Consumption  
 5 ch, 10% THD  
 [General model only] ..... 630 W

AC Outlets  
 2 SWITCHED OUTLETS  
 [U.S.A., Canada, Singapore, China and General models] ..... 100 W max. total  
 1 SWITCHED OUTLET  
 [Australia model] ..... 100 W max.

Dimensions (W x H x D)  
 ..... 435 x 151 x 391 mm  
 (17-1/8" x 5-15/16" x 15-3/8")

Weight  
 ..... 11.2 kg (24 lbs. 11 oz.)

Accessories ..... AM loop antenna  
 Indoor FM antenna  
 Remote control transmitter  
 Batteries  
 Antenna adapter  
 (U.S.A. and Canada models only)

Specifications are subject to change without notice.

# CARACTÉRISTIQUES

- **Amplification de puissance à cinq canaux**  
Puissance de sortie minimum RMS  
<Distorsion harmonique totale de 0,04 %, 20 Hz à 20 kHz>  
Principales: 60 W + 60 W (8 Ω),  
Centrale: 60 W (8 Ω)  
Arrière: 60 W + 60 W (8 Ω)  
<Distorsion harmonique totale de 0,07 %, 1 kHz>  
Principales: 70 W + 70 W (8 Ω)  
Centrale: 70 W (8 Ω)  
Arrière: 70 W + 70 W (8 Ω)
- **Processeur de champ sonore numérique (DSP)**
- **Décodeur Dolby Digital**
- **Décodeur d'effet Dolby Prologic**
- **CINEMA DSP : Restitution de l'univers sonore d'une salle de cinéma grâce à l'utilisation combinée du système Dolby Surround et de la technologie YAMAHA DSP**
- **Entrée de décodeur externe 6 canaux pour le format DTS et les formats à venir**
- **Fonction d'équilibrage automatique des canaux d'entrée pour l'effet Dolby Prologic**
- **Générateur de signal test facilitant l'équilibrage du son entre les enceintes**
- **Possibilité de changer le mode de sortie des enceintes**
- **Mémorisation automatique aléatoire de 40 stations**
- **Mémorisation automatique des fréquences**
- **Possibilité de permutation des stations mémorisées (Motage préreglé)**
- **Entrée/sortie vidéo possible**
- **Minuterie de mise en veille**
- **Télécommande universelle avec codes fabricant programmés**

# TABLE DES MATIÈRES

ACCESSOIRES FOURNIS .....	4	● <b>Informations sur le DSP</b>	
CARACTÉRISTIQUES .....	59	UTILISATION DU PROCESSEUR DE	
ATTENTION .....	60	CHAMP SONORE NUMÉRIQUE (DSP) .....	92
● <b>Introduction</b>		● <b>Informations plus détaillées</b>	
CARACTÉRISTIQUES DES EFFETS SONORES .....	61	RÉGLAGES EN MODE "SET MENU" .....	98
LES COMMANDES ET LEURS FONCTIONS .....	63	● <b>Télécommande</b>	
● <b>Préparation</b>		TÉLÉCOMMANDE .....	100
INSTALLATION DES ENCEINTES .....	68	PROGRAMMATION DES CODES FABRICANT .....	107
RACCORDEMENTS .....	70	EN CAS DE DIFFICULTÉ .....	108
RÉGLAGES AVANT L'UTILISATION .....	77	CARACTÉRISTIQUES TECHNIQUES .....	111
● <b>Utilisation de base</b>		LISTES DES CODES FABRICANT .....	113
OPÉRATIONS DE BASE .....	82		
RECHERCHE DES STATIONS .....	86		
RÉGLAGE DE LA MINUTERIE DE			
MISE EN VEILLE .....	91		

# ATTENTION : TENIR COMPTE DES PRECAUTIONS CI-DESSOUS AVANT DE FAIRE FONCTIONNER L'APPAREIL.

1. Pour garantir les meilleures performances possible, lire ce manuel avec attention. Le garder dans un endroit sûr pour une référence future.
2. Installer votre appareil dans un endroit frais, sec et propre, loin de fenêtres, sources de chaleur et d'endroits où les vibrations, la poussière, l'humidité ou le froid sont importants. Éviter les sources de bourdonnements (transformateurs, moteurs). Pour éviter les incendies ou chocs électriques, ne pas exposer l'appareil à la pluie ni à l'humidité.
3. Ne jamais ouvrir le coffret. Si un objet pénètre dans l'appareil, contacter votre revendeur.
4. Ne pas forcer les commutateurs, boutons ou câbles. Lors du déplacement de l'appareil, d'abord débrancher la prise d'alimentation et les câbles le raccordant à d'autres appareils. Ne jamais tirer sur le cordon.
5. Les ouvertures pratiquées sur le couvercle de l'appareil assurent une ventilation adéquate de l'appareil. Si ces ouvertures sont bouchées, la température va s'élever rapidement à l'intérieur de l'appareil. Par conséquent, éviter de placer des objets sur ces ouvertures, et installer l'appareil dans un endroit suffisamment ventilé pour éviter tout risque d'incendie ou de dommages.  
**<Modèle pour Singapour seulement>**  
Veiller à laisser un espace d'au moins 20 cm derrière, 20 cm sur les deux côtés et 30 cm au-dessus du panneau supérieur de l'appareil pour éviter tout risque d'incendie ou de dommages.
6. Respecter la tension indiquée sur l'unité. Le fonctionnement sur une tension plus élevée est dangereux et risque de provoquer un incendie ou tout autre type d'accident. YAMAHA ne sera pas tenu pour responsable des dommages causés par le non-respect de la tension spécifiée.
7. Il se peut que les signaux numériques produits par cet appareil créent des interférences avec des tuners, amplificateurs ou téléviseurs. Dans ce cas, éloigner cet appareil des appareils en question.
8. Toujours régler la commande de volume sur "∞" avant de commencer la lecture d'une source audio ; augmenter petit à petit le volume jusqu'à un niveau adéquat une fois que la lecture a commencé.
9. Ne pas essayer de nettoyer l'appareil avec des diluants chimiques, ceci endommagerait sa finition. Utiliser un chiffon propre et sec.
10. Bien lire la section "EN CAS DE DIFFICULTE" concernant les erreurs de fonctionnement communes avant de conclure que votre appareil est en panne.
11. Lorsqu'on prévoit de ne pas utiliser cet appareil pendant longtemps (pendant les vacances, par exemple), débrancher le cordon d'alimentation CA de la prise de courant secteur.
12. Pour éviter des endommagements dus à l'orage, débrancher la prise d'alimentation CA et débrancher le câble d'antenne en cas d'orage.
13. Mise à la terre ou polarisation – Des précautions doivent être prises de manière à ce que la mise à la terre ou la polarisation d'un appareil ne soit pas annulée.
14. Ne pas raccorder d'appareil audio aux prises CA du panneau arrière si cet appareil demande plus d'alimentation que la valeur nominale fournie par les prises.
15. **Sélecteur de tension (modèles pour la Chine et général seulement)**  
**Le sélecteur de tension sur le panneau arrière de cet appareil doit être réglé sur la tension locale AVANT de brancher l'appareil sur une prise de courant CA.**  
**Les tensions sont de 110/120/220/240 V CA, 50/60 Hz.**

Cet appareil n'est pas déconnecté de la source d'alimentation CA tant qu'il est branché à la prise secteur, même si l'appareil lui-même est mis hors tension. Cet état est appelé mode veille. Dans cet état, l'appareil consomme une très faible quantité de courant.

## **Commutateur d'étapes de fréquences (FREQUENCY STEP) (modèles pour la Chine et général seulement)**

Du fait que l'espacement interstations des fréquences diffère selon les régions, régler le commutateur FREQUENCY STEP situé sur le panneau arrière selon l'espacement des fréquences de votre région. Avant de régler ce commutateur, débrancher le cordon d'alimentation CA de cet appareil de la prise de courant.

## **IMPORTANT**

Noter le numéro de série de votre appareil dans l'espace ci-dessous.

Modèle:

N° de série:

Le numéro de série se trouve à l'arrière de l'appareil. Garder le manuel d'instructions dans un endroit sûr pour une référence future.

## **AVERTISSEMENT**

Afin d'éviter tout risque d'incendie ou d'électrocution, ne pas exposer l'appareil à la pluie ni à l'humidité.

## **POUR LES CONSOMMATEURS CANADIENS**

Pour éviter les chocs électriques, introduire la lame la plus large de la fiche dans la borne correspondante la prise et pousser jusqu'au fond.

Cet appareil numérique de la classe B est conforme à la norme NMB-003 du Canada.

# CARACTÉRISTIQUES DES EFFETS SONORES

## Introduction

Bienvenue dans l'univers sensationnel du divertissement domestique numérique. Cet appareil est l'un des récepteurs audiovisuels les plus complets et les plus sophistiqués qui existent actuellement. Il est possible que certaines des fonctions les plus sophistiquées ne vous soient pas encore familières, mais elles sont faciles à utiliser cependant. Les technologies de pointe telles que les technologies Dolby Digital et Digital Theater Systems (DTS) vous sont peut-être encore inconnues; toutefois, vous avez probablement eu l'expérience du réalisme extraordinaire qu'elles insufflent dans les films projetés dans les cinémas du monde entier.

Pour vous offrir une écoute encore plus agréable, cet appareil possède plusieurs environnements exclusifs créés numériquement, appelés champs sonores numériques. Lorsque vous choisissez un programme de champ sonore, vous aurez l'impression d'entrer dans des lieux tels qu'une arène en plein air, une église européenne, ou un club de jazz confortable. Prenez donc maintenant le temps de lire les explications concernant ces fonctions, et profitez pleinement des nouvelles possibilités apportées par ce produit dans votre installation Home Theater.

## Traitement numérique du champ sonore

Qu'est-ce qui rend le son <<live>> incomparable ? Si les technologies avancées de restitution sonore parviennent presque aujourd'hui à nous faire croire que l'on est devant les musiciens, il manque encore quelque chose pour nous convaincre tout à fait. Ce "quelque chose" est l'environnement acoustique de la salle de concert. Des recherches approfondies sur la nature des réflexions sonores qui font l'ambiance d'une grande salle de concert ont permis aux ingénieurs YAMAHA de recréer ce même son chez soi de sorte que l'on a maintenant l'impression d'être véritablement dans la salle.

Armés d'un matériel de mesure à la fine pointe de la technologie, nos ingénieurs sont parvenus à "capturer" l'acoustique de salles du monde entier. Ceci permet à l'audiophile de recréer chez lui l'acoustique de la salle où l'enregistrement a été effectué.

## Dolby Prologic

Le système Dolby Prologic est utilisé dans les salles de cinéma depuis le milieu des années soixante-dix. Il est utilisé dans les systèmes de distraction domestiques depuis la fin des années quatre-vingt et est toujours un format largement utilisé par les systèmes de cinéma domestiques. Il utilise quatre canaux discrets et cinq enceintes pour reproduire des effets sonores réalistes et dynamiques: deux canaux principaux (gauche et droit), un canal central pour les dialogues et un canal arrière pour les effets sonores spéciaux. Le canal arrière reproduit les sons dans une plage de fréquences étroite.

La plupart des bandes vidéo et des Laser Discs sont encodés par le système Dolby Prologic, tout comme les émissions diffusées par télévision et satellite. Le décodeur d'effet Dolby Prologic incorporé à cet appareil utilise un système de traitement numérique des signaux qui stabilise chaque canal en offrant une orientation des sons encore plus précise que celle des processeurs analogiques standard.

## Dolby digital

Le décodeur Dolby Digital ouvre les portes d'un univers sonore entièrement nouveau.

Le Dolby Digital est une technologie de son numérique multi-canal de nouvelle génération. Utilisant un nouveau système de codage du son à faible débit binaire, c'est le dernier format de traitement spatial du son pour les films 35 mm de cinéma.

Le système Dolby Digital restitue le son sur plusieurs canaux entièrement indépendants. Le format multi-canal du Dolby Digital offre 5 canaux couvrant tout le spectre sonore dans une configuration appelée parfois "3/2" : trois canaux à l'avant (gauche, central et droit) et deux canaux d'ambiance. A ceci, s'ajoute un sixième canal, connu sous le nom de canal LFE ou canal d'effets basses fréquences qui ne couvre que les basses fréquences et dont les effets s'ajoutent à ceux des autres canaux. Ce canal se voit attribuer une valeur de 0,1, ce qui donne en tout 5,1 canaux.

Le Dolby Digital possède deux canaux d'ambiance alors que le Dolby Prologic, appelé système "3/1" (avant gauche, central, avant droit + canal d'ambiance), n'en a qu'un seul. Ces canaux d'ambiance stéréo offrent la même fidélité sur l'ensemble du spectre sonore que les trois canaux avant.

La dynamique généreuse du son de ces cinq canaux à spectre sonore intégral est saisissante de réalisme. L'orientation précise du son, rendue possible par le traitement numérique discret du champ sonore, accentue encore le réalisme du film original.

Les laserdisc et DVD sont des sources de programme audio/vidéo grand public appelées à bénéficier du Dolby Digital. Prochainement, le Dolby Digital sera également utilisé dans les systèmes de diffusion directe par satellite, télévision par câble et télévision haute définition. La production actuelle de films en Dolby Digital stéréo sera une source immédiate de programmes vidéo codés en Dolby Digital.



Fabriqué sous licence de Dolby Laboratories Licensing Corporation. DOLBY, Pro Logic et le symbole double-D sont des marques de Dolby Laboratories Licensing Corporation. Propriété 1992 de Dolby Laboratories, Inc. Tous droits réservés.

Les fonctions suivantes rendent l'ambiophonie Dolby Digital particulièrement bien adaptée à la chaîne et aux conditions d'écoute.

## CINEMA DSP: Dolby Surround + processeur de champ sonore numérique

C'est dans une grande salle de cinéma que l'on peut apprécier pleinement toutes les possibilités du Dolby Surround. Le son des films est fait pour être écouté dans une grande salle équipée de nombreuses enceintes. Il est difficile de recréer un tel environnement sonore chez soi. Les dimensions de la pièce, les matériaux des murs, le nombre d'enceintes, etc., sont très différents de ceux d'une salle de cinéma.

La technologie YAMAHA DSP permet de retrouver chez soi l'univers sonore d'une grande salle de cinéma en compensant, de concert avec le Dolby Surround, le manque de présence et de dynamisme de la pièce d'écoute par ses propres champs sonores numériques.

### CINEMA DSP

Le logo "CINEMA DSP" de YAMAHA signale un programme qui a été créé par la technologie combinée du Dolby Surround et du YAMAHA DSP.

### Dolby Pro Logic + 2 champs sonores numériques

Des champs sonores numériques sont créés du côté présence et du côté ambiance du champ décodé par le système d'effet Dolby Pro Logic. Ils réalisent un riche environnement acoustique et accentuent l'effet d'ambiance de la pièce d'écoute. On a alors l'impression de se trouver réellement dans une salle de cinéma Dolby stéréo.

Cette fonction est activée lorsque l'on choisit le programme de champ sonore **DOLBY PRO LOGIC ENHANCED/DOLBY DIGITAL ENHANCED, 70 mm MOVIE THEATER/DIGITAL MOVIE THEATER** ou **TV SPORTS** et que le signal d'entrée de la source est analogique, audio PCM ou codé en son Dolby Digital sur deux canaux.

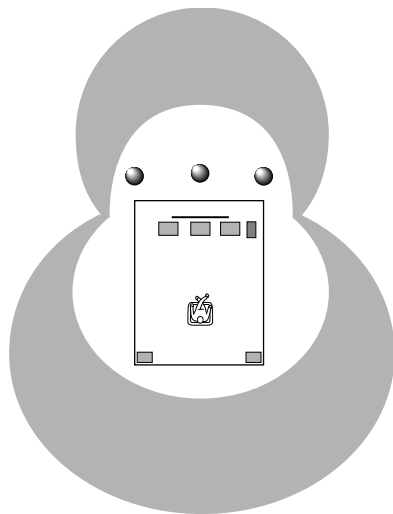

### Dolby Digital + 3 champs sonores numériques

Des champs sonores numériques sont créés du côté présence et, indépendamment, sur chacun des côtés d'ambiance droit et gauche du champ décodé par le système Dolby Digital. Ils réalisent un riche environnement acoustique avec un puissant effet d'ambiance dans la pièce d'écoute sans affecter nullement l'excellente séparation des canaux. Avec la dynamique étendue du son Dolby Digital, on a alors la sensation de se trouver dans l'une des salles de cinéma Dolby SRD les plus récentes. C'est la technique de cinéma chez soi la plus avancée que l'on puisse trouver actuellement.

Cette fonction est activée lorsque l'on choisit le programme de champ sonore **DOLBY PRO LOGIC ENHANCED/DOLBY DIGITAL ENHANCED, 70 mm MOVIE THEATER/DIGITAL MOVIE THEATER** ou **TV SPORTS** et que le signal d'entrée de la source est codé en son Dolby Digital (sauf sur 2 canaux).

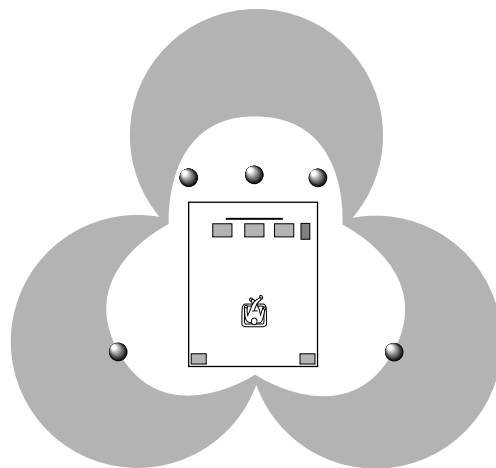

# LES COMMANDES ET LEURS FONCTIONS

## PANNEAU AVANT

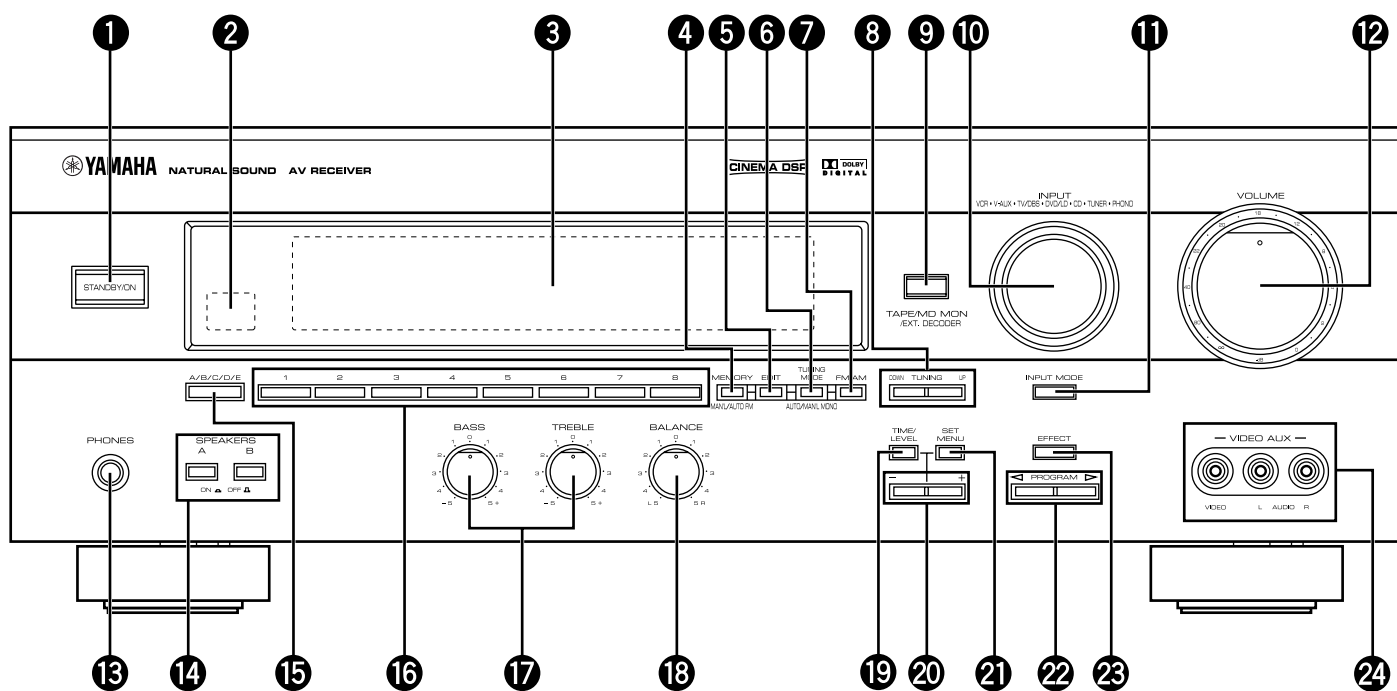

### 1 STANDBY/ON

Appuyer sur cette touche pour allumer l'appareil. Appuyer à nouveau sur la touche pour mettre l'appareil en veille.

#### Mode veille

Dans ce mode, l'appareil consomme une très faible quantité de courant afin de pouvoir continuer à capter les signaux infrarouges de la télécommande.

### 2 Capteur de télécommande

Reçoit les signaux provenant de la télécommande.

### 3 Affichage

Indique diverses informations (pour plus d'informations, voir page 65).

### 4 MEMORY (MAN'L/AUTO FM)

Appuyer sur cette touche pour mémoriser les stations. Lorsque l'on maintient cette touche enfoncée pendant plus de trois secondes, la mémorisation automatique des fréquences commence.

### 5 EDIT

Cette touche permet de permuter les emplacements de deux stations préreglées.

### 6 TUNING MODE (AUTO/MAN'L MONO)

Appuyer sur cette touche pour passer entre le mode de recherche automatique et le mode de recherche manuel des fréquences. Pour sélectionner le mode de recherche automatique, appuyer sur cette touche de manière que l'indicateur "AUTO TUNING" s'allume sur l'affichage. Pour sélectionner le mode de recherche manuelle, appuyer sur cette touche de manière que l'indicateur "AUTO TUNING" s'éteigne.

### 7 FM/AM

Appuyer sur cette touche pour passer entre la gamme FM et la gamme AM.

### 8 TUNING UP/DOWN

Cette touche s'utilise pour la recherche des stations. Appuyer sur le côté UP pour effectuer une recherche vers des fréquences plus élevées et sur le côté DOWN pour effectuer une recherche vers des fréquences plus basses.

### 9 TAPE/MD MON / EXT. DECODER

Appuyer sur cette touche pour écouter une cassette ou un minidisc. L'indicateur "TAPE/MD MON" s'allume sur l'affichage. Si l'on appuie à nouveau sur cette touche, l'indicateur "TAPE/MD MON" s'éteint, "EXT. DECDR" s'affiche et l'on peut écouter la source raccordée aux bornes **EXTERNAL DECODER INPUT**.

### 10 INPUT

Tourner cette commande pour sélectionner la source (VCR, VIDEO AUX, TV/DBS, DVD/LD, CD, TUNER, PHONO) à écouter ou regarder.

Le nom de la source d'entrée sélectionnée s'affiche.

### 11 INPUT MODE

Appuyer sur cette touche pour changer le mode (AUTO/ANALOG) du signal d'entrée DVD/LD et TV/DBS.

### 12 VOLUME

Tourner cette commande pour augmenter ou diminuer le volume.

### 13 Prise PHONES

Cette prise permet de brancher un casque. On entend alors le son à la fois par les enceintes et par le casque.

Pour n'entendre le son que par le casque, placer **SPEAKERS A** et **B** sur OFF et désactiver le DSP en appuyant sur **EFFECT** jusqu'à ce qu'aucun nom de programme DSP ne soit plus affiché.

### 14 SPEAKERS

Placer **A** ou **B** (ou **A** et **B**) des enceintes principales (raccordées à l'appareil) que l'on désire utiliser sur ON. Pour couper le son d'une ou des deux paires d'enceintes principales, placer les touches correspondantes sur OFF.

### 15 A/B/C/D/E

Appuyer sur cette touche pour sélectionner l'un des groupes (A à E) de stations mémorisées.

### 16 Sélecteur de numéro de station mémorisée

Appuyer sur l'une de ces touches pour sélectionner un numéro de station mémorisée (1 à 8).

### 17 Commandes de tonalité

Ces commandes n'ont d'effet que sur le son des enceintes principales.

#### BASS

Tourner la commande pour augmenter ou diminuer la réponse dans les basses fréquences. La position "0" procure une réponse neutre.

#### TREBLE

Tourner la commande pour augmenter ou diminuer la réponse dans les hautes fréquences. La position "0" procure une réponse neutre.

### 18 BALANCE

Cette commande n'a d'effet que sur le son des enceintes principales.

Tourner la commande pour équilibrer le son entre les enceintes droite et gauche et compenser ainsi le déséquilibre causé par l'emplacement des enceintes ou les conditions de la pièce d'écoute.

### 19 TIME/LEVEL

Appuyer sur cette touche pour sélectionner une option en mode TIME/LEVEL.

### 20 +/-

Utiliser ces touches pour changer le réglage en mode SET MENU ou TIME/LEVEL. En mode TIME/LEVEL, appuyer sur + pour augmenter le temps de retard ou le niveau de sortie des enceintes ; appuyer sur - pour le diminuer.

### 21 SET MENU

Appuyer sur cette touche pour sélectionner une fonction en mode SET MENU.

### 22 Sélecteur PROGRAM

Appuyer sur < ou > pour sélectionner un programme DSP. Le nom du programme sélectionné s'affiche.

### 23 EFFECT

Appuyer sur cette touche pour couper le son des enceintes centrale et arrière afin d'obtenir un système à 2 canaux ordinaire ; appuyer à nouveau sur cette touche pour rétablir le son.

\* Lors d'un décodage Dolby Digital avec le son coupé aux enceintes centrale et arrière, les signaux de tous les canaux sont distribués aux canaux principaux et le son correspondant peut être entendu aux enceintes principales.

### 24 Bornes VIDEO AUX

Ces bornes permettent de raccorder une source d'entrée vidéo ou audio auxiliaire telle qu'un caméscope. Utiliser **INPUT** pour sélectionner cette source.



## PANNEAU D’AFFICHAGE

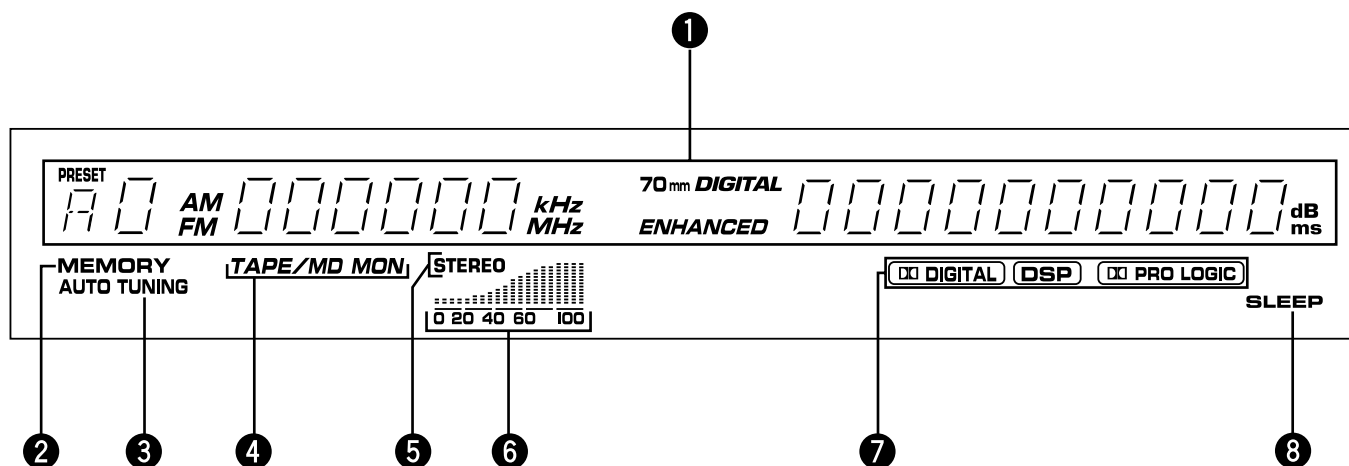

### 1 Affichage multi-informations

Cet affichage fournit des informations telles que fréquence de la station, le numéro de station mémorisée et le nom de la source d'entrée sélectionnée.

### 2 Indicateur MEMORY

Lorsqu'on appuie sur **MEMORY**, cet indicateur clignote pendant cinq secondes environ. Pendant ce laps de temps, il est possible de mémoriser la station affichée.

### 3 Indicateur AUTO TUNING

Cet indicateur s'allume lorsque l'appareil est en mode de recherche automatique des fréquences.

### 4 Indicateur TAPE/MD MON

Cet indicateur s'allume lorsque la platine cassette (ou la platine minidisc, etc.) est sélectionnée comme source d'entrée à l'aide de **TAPE/MD MON / EXT. DECODER** du panneau avant ou de **TAPE/MD** de la télécommande.

### 5 Indicateur STEREO

Cet indicateur s'allume lorsqu'une émission FM stéréo ayant un signal suffisamment fort est captée.

### 6 Indicateur de niveau

Indique le niveau de signal de la station écoutée. En cas de distorsion due à la propagation par trajets multiples, l'indication diminue.

### 7 Indicateurs DIGITAL, DSP et PRO LOGIC

L'indicateur " DIGITAL" s'allume lorsque le décodeur Dolby Digital est activé et que les signaux de la source codée en son Dolby Digital sélectionnée ne sont pas sur 2 canaux. L'indicateur " DSP" s'allume lorsque le processeur de champ sonore numérique est activé. L'indicateur " PRO LOGIC" s'allume lorsque le décodeur d'effet Dolby Prologic est activé. Selon le mode DSP sélectionné, les deux indicateurs " DIGITAL" et " DSP" ou les deux indicateurs " DSP" et " PRO LOGIC" s'allument.

### 8 Indicateur SLEEP (minuterie de mise en veille)

Cet indicateur s'allume lorsque la minuterie de mise en veille fonctionne.

# TÉLÉCOMMANDE

Pour plus d'informations, voir "TÉLÉCOMMANDE" à la page 100.

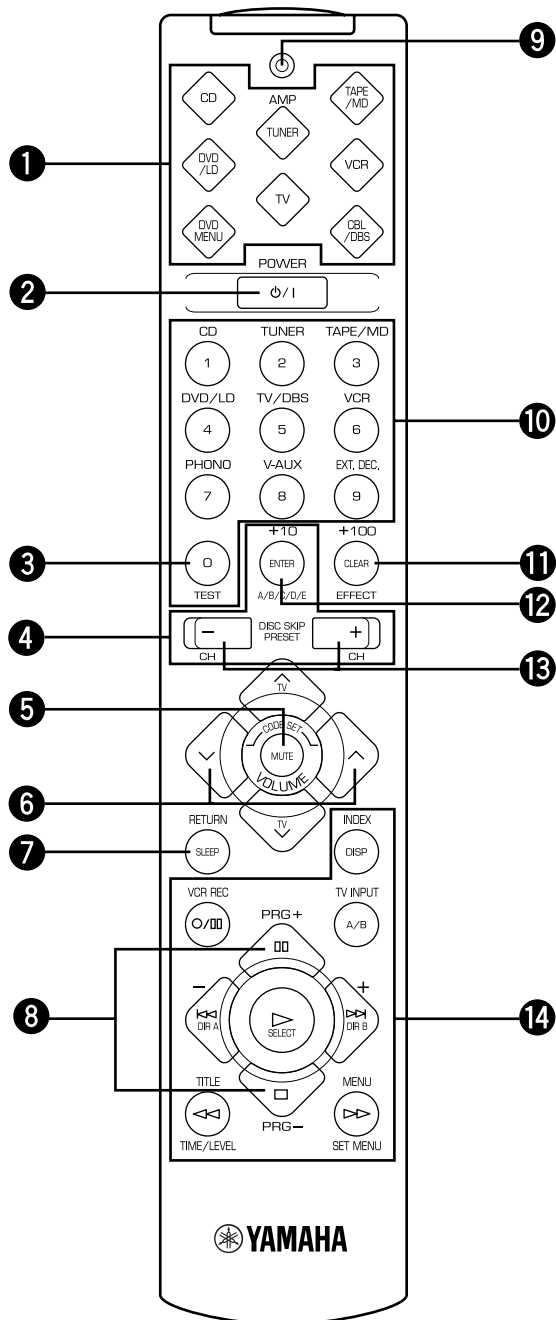

## 1 Sélecteur d'élément

Appuyer sur la touche correspondant à l'élément de la chaîne que l'on désire commander avec la télécommande (le code fabricant de cet élément doit avoir été préalablement programmé dans la télécommande ; voir "PROGRAMMATION DES CODES FABRICANT" à la page 107).

Lorsqu'on a appuyé sur l'une de ces touches pour sélectionner un élément de la chaîne, on peut commander cet élément à l'aide de la télécommande.

## 2 POWER

Si l'on a programmé le code d'un appareil YAMAHA dans la télécommande, cette touche permet d'allumer et de mettre en veille l'appareil.

Si l'on a programmé le code d'un appareil d'un autre fabricant, cette touche permet d'allumer cet appareil s'il est doté d'une télécommande avec touche d'alimentation.

\* Cette touche ne peut être utilisée que si l'on a appuyé sur l'une des touches **AMP<TUNER>**, **TAPE/MD**, **CD**, **DVD/LD** ou **DVD MENU** du sélecteur d'élément.

## 3 TEST

Appuyer sur cette touche pour produire le signal test à chaque enceinte.

\* Cette touche ne peut être utilisée que si l'on a appuyé sur **AMP<TUNER>** du sélecteur d'élément.

## 4 A/B/C/D/E, PRESET +/-

Ces touches permettent de sélectionner une station mémorisée.

\* Elles ne peuvent être utilisées que si l'on a appuyé sur **AMP<TUNER>** du sélecteur d'élément.

## 5 MUTE

Appuyer sur cette touche pour couper le son.

## 6 VOLUME

Ces touches permettent de régler le volume.

^ : augmente le volume.

∨ : diminue le volume.

## 7 SLEEP (minuterie de mise en veille)

Cette touche permet de régler la minuterie de mise en veille.

## 8 PRG+, PRG-

Ces touches permettent de sélectionner un programme DSP.

\* Elles ne peuvent être utilisées que si l'on a appuyé sur **AMP<TUNER>** du sélecteur d'élément.

## 9 Témoin

Ce témoin clignote en rouge lorsqu'on appuie sur une touche de la télécommande. Lorsqu'il clignote rapidement plusieurs fois, appuyez à nouveau sur la touche sélectionnée.

**10 Sélecteur d'entrée (1 à 9)<sup>1)</sup>/Touches numériques<sup>2)</sup>**

- 1) Ces touches permettent de sélectionner la source que l'on désire écouter.
  - \* Elles ne peuvent être utilisées que si l'on a appuyé sur l'une des touches **AMP<TUNER>**, **TAPE/MD**, **CD** ou **DVD/LD** du sélecteur d'élément.
- 2) Ces touches permettent de sélectionner les options de menu ou les canaux.
  - \* Elles ne peuvent être utilisées que si l'on a appuyé sur l'une des touches **DVD MENU**, **VCR**, **CBL/DBS** ou **TV** du sélecteur d'élément.

**11 EFFECT<sup>1)</sup>/CLEAR<sup>2)</sup>/+100<sup>3)</sup>**

- 1) Cette touche permet d'activer ou désactiver le mode DSP.
  - \* Elle ne peut être utilisée que si l'on a appuyé sur l'une des touches **AMP<TUNER>**, **TAPE/MD**, **CD**, **DVD/LD**, **VCR** ou **TV** du sélecteur d'élément.
- 2) Elle permet d'annuler les réglages effectués.
  - \* Elle ne peut être utilisée que si l'on a appuyé sur **DVD MENU** du sélecteur d'élément.
- 3) Elle permet de sélectionner le canal.
  - \* Elle ne peut être utilisée que si l'on a appuyé sur **CBL/DBS** du sélecteur d'élément.

**12 ENTER<sup>1)</sup>/+10<sup>2)</sup>**

- 1) Cette touche permet de valider le canal sélectionné.
  - \* Elle ne peut être utilisée que si l'on a appuyé sur **VCR**, **CBL/DBS** ou **TV** du sélecteur d'élément.
- 2) Elle permet aussi de valider une sélection sur le menu.
  - \* Elle ne peut être utilisée que si l'on a appuyé sur **DVD MENU** du sélecteur d'élément.

**13 DISC SKIP +/-<sup>1)</sup>/CH +/-<sup>2)</sup>**

- 1) Ces touches permettent de passer au disque suivant ou de revenir au précédent.
  - \* Elles ne peuvent être utilisées que si l'on a appuyé sur **CD**, **DVD/LD** ou **DVD MENU** du sélecteur d'élément.
- 2) Elles permettent aussi de sélectionner le canal suivant ou le canal précédent.
  - \* Elles ne peuvent être utilisées que si l'on a appuyé sur **VCR**, **CBL/DBS** ou **TV** du sélecteur d'élément.

**14 Touches d'opérations<sup>1)</sup>/Touches de configuration<sup>2)</sup>**

- 1) Ces touches commandent des opérations telles que lecture, arrêt, saut, etc. des éléments de la chaîne.
  - \* Elles ne peuvent être utilisées que si l'on a appuyé sur **TAPE/MD**, **CD**, **DVD/LD**, **VCR** ou **TV** du sélecteur d'élément.
- 2) Elles permettent aussi d'effectuer divers réglages.
  - \* Elles ne peuvent être utilisées que si l'on a appuyé sur **AMP<TUNER>**, **DVD MENU** ou **CBL/DBS** du sélecteur d'élément.

# INSTALLATION DES ENCEINTES

## CHOIX DES ENCEINTES

Cet appareil est conçu pour offrir la meilleure qualité du champ sonore avec cinq enceintes : les enceintes principales, l'enceinte centrale et les enceintes arrière.

Les enceintes principales sont utilisées pour la sortie du son principal et des effets sonores. Ce sont les enceintes des chaînes stéréo ordinaires. Les enceintes arrière sont utilisées pour les effets sonores et les sons d'ambiance. L'enceinte centrale est utilisée pour les sons centraux (dialogues, voix, etc.) Il n'est pas indispensable d'utiliser une enceinte centrale, mais c'est avec les cinq enceintes que l'on obtiendra les meilleurs résultats.

Les enceintes principales doivent être des modèles de haute performance et pouvoir accepter la puissance maximale de la chaîne.

Il n'est pas nécessaire que les autres enceintes aient le même niveau de performances. Pour obtenir une localisation précise des sons, il est toutefois préférable que les enceintes centrale et arrière soient aussi des modèles de haute performance pouvant restituer les sons sur tout le spectre sonore.

### L'utilisation d'un subwoofer étend le champ sonore

Il est possible d'étendre encore le champ sonore en ajoutant un subwoofer et son amplificateur. Le subwoofer permet non seulement de renforcer les basses fréquences de n'importe quel canal, mais il restitue aussi fidèlement le son du canal LFE (effets basses fréquences) lors de la lecture d'une source de son décodé Dolby Digital. On pourra ainsi choisir la commodité du subwoofer "YAMAHA Active Servo Processing Subwoofer System" qui dispose de son propre amplificateur de puissance.

## CONFIGURATION DES ENCEINTES

### Configuration à 5 enceintes

Cette configuration est recommandée car c'est elle qui donne les meilleurs résultats. Lorsqu'on écoute une source dans un mode DSP (**DOLBY PRO LOGIC/DOLBY DIGITAL, DOLBY PRO LOGIC ENHANCED/DOLBY DIGITAL ENHANCED, 70 mm MOVIE THEATER/DIGITAL MOVIE THEATER, MONO MOVIE** ou **TV SPORTS**) ou une source qui contient des signaux du canal central (dialogue, voix, etc.) dans un mode DSP décodé Dolby Digital, la sortie des dialogues s'effectue par l'enceinte centrale et l'effet d'ambiance est excellent.

**Remarque :** Choisir l'option "**LARGE**" ou "**SMALL**" pour la fonction CNTR (ENCEINTE CENTRALE) (pour plus d'informations, voir page 77).

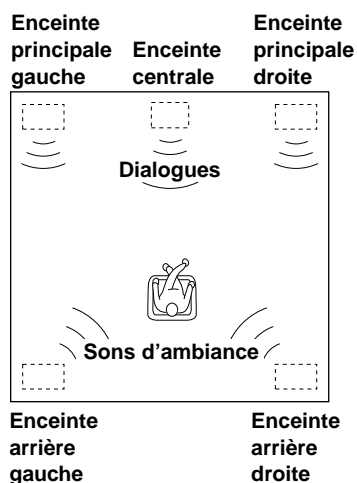

### Configuration à 4 enceintes

Cette configuration n'utilise pas d'enceinte centrale. Lorsqu'on écoute une source en utilisant un mode DSP (**DOLBY PRO LOGIC/DOLBY DIGITAL, DOLBY PRO LOGIC ENHANCED/DOLBY DIGITAL ENHANCED, 70 mm MOVIE THEATER/DIGITAL MOVIE THEATER, MONO MOVIE** ou **TV SPORTS**) ou une source qui contient des signaux du canal central (dialogue, voix, etc.) dans un mode DSP codé Dolby Digital, la sortie du son central s'effectue par les enceintes principales droite et gauche. L'effet des autres modes est le même que pour la configuration à cinq enceintes.

**Remarque :** Choisir l'option "**NONE**" pour la fonction CNTR (ENCEINTE CENTRALE) (pour plus d'informations, voir page 77).

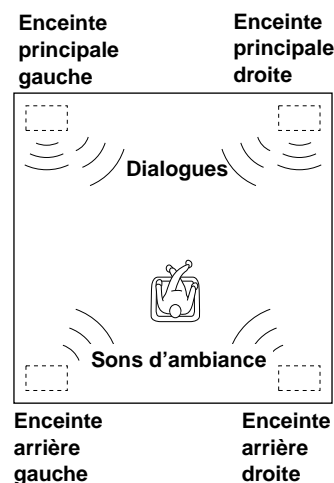

## EMPLACEMENT DES ENCEINTES

Disposer les enceintes comme sur le schéma ci-dessous.

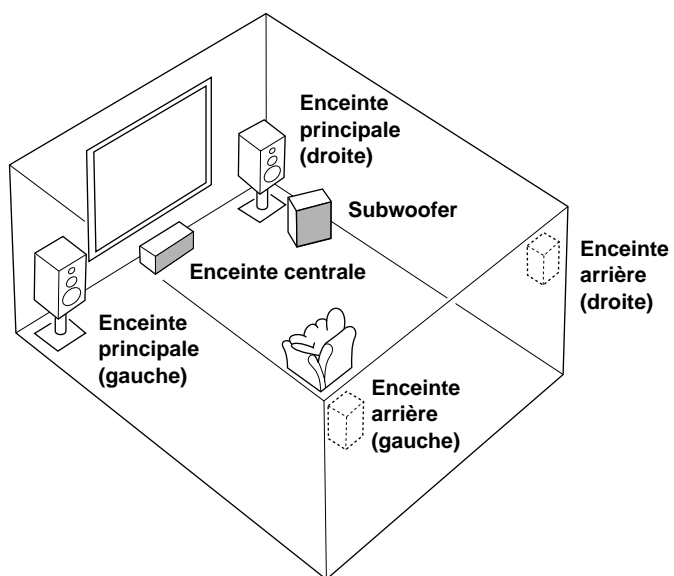

**Enceintes principales :** position des enceintes de la chaîne stéréo actuelle

**Enceintes arrière :** derrière la position d'écoute, tournées légèrement vers l'intérieur et à environ 1,8 m du sol

**Enceinte centrale :** exactement au milieu des deux enceintes principales (utiliser une enceinte à blindage anti-magnétique pour ne pas perturber la réception du téléviseur)

**Subwoofer :** position moins importante car les sons graves sont moins directionnels que les sons aigus

# RACCORDEMENTS

Ne jamais brancher cet appareil ou un autre élément de la chaîne au secteur sans avoir terminé tous les raccordements.

## RACCORDEMENT AUX AUTRES ÉLÉMENTS DE LA CHAÎNE

Veiller à effectuer tous les raccordements correctement c'est-à-dire en connectant L (gauche) à L, R (droite) à R, "+" à "+" et "-" à "-". Consulter également le mode d'emploi de chaque élément de la chaîne à raccorder à cet appareil.

\* Il est facile de connecter les éléments YAMAHA qui portent des numéros tels que 1, 3, 4, etc., à l'arrière. Il suffit de raccorder les bornes de sortie (ou d'entrée) de chaque élément aux bornes portant le même numéro de cet appareil.

### \*<sup>1</sup> SWITCHED AC OUTLET(S) [prise(s) CA commuté(e)s]

Modèles pour les Etats-Unis, le Canada,  
Singapour, la China et général ..... 2 prises commutées  
Modèle pour l'Australie ..... 1 prise commutée

Utiliser ces prises pour brancher les cordons d'alimentation des autres éléments de la chaîne à cet appareil.

L'alimentation des prises **SWITCHED AC OUTLET(S)** est commandée par **STANDBY/ON** de cet appareil ou par **POWER** de la télécommande fournie. Lorsqu'on allume l'appareil, ces prises alimentent les autres éléments de la chaîne qui y sont branchés.

La charge maximale (consommation électrique totale des appareils) pouvant être raccordée aux prises **SWITCHED AC OUTLET(S)** est de 100 watts. (Modèle Etats-Unis)

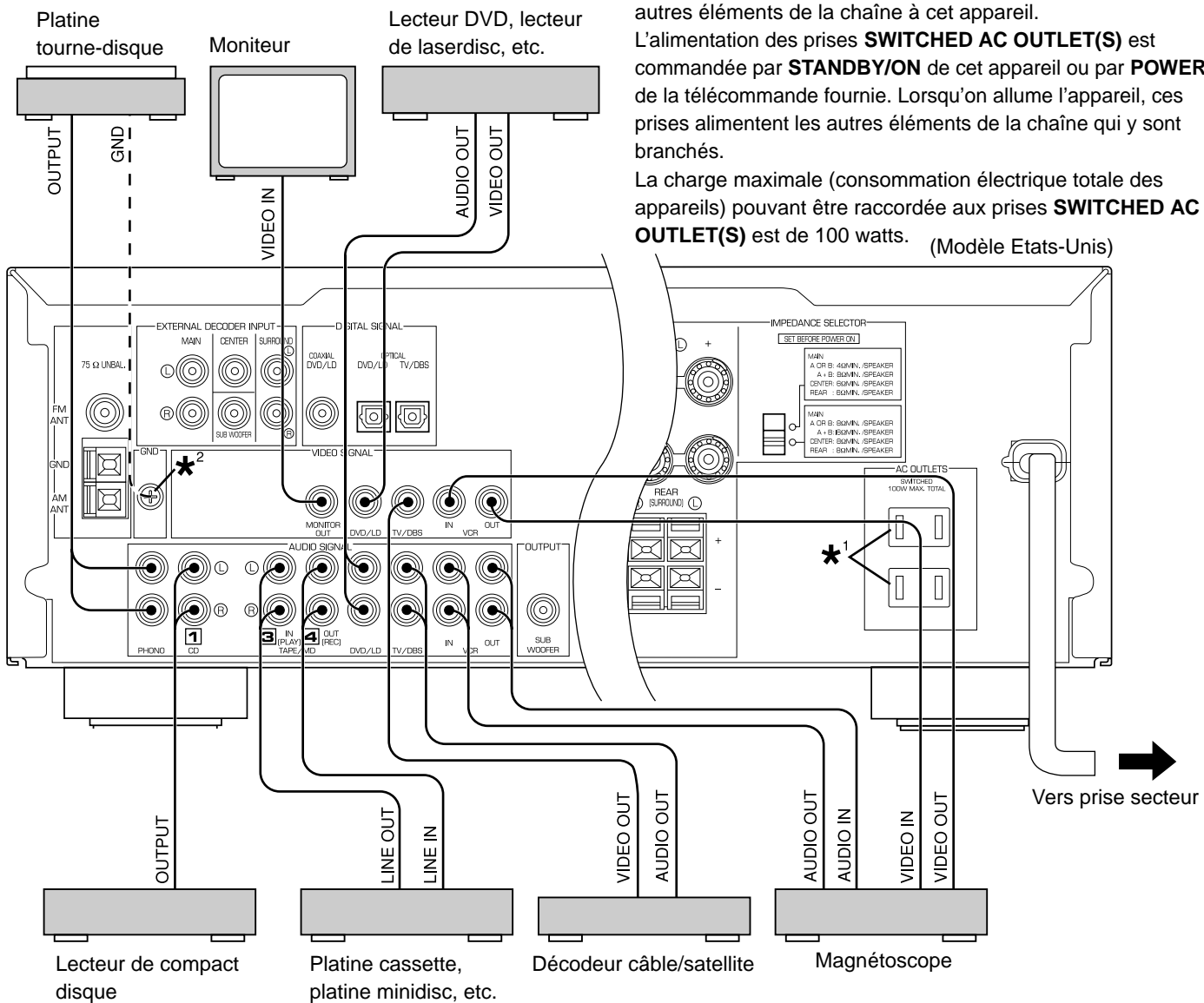

### \*<sup>2</sup> Borne GND (terre) (pour la platine tourne-disque)

Lorsqu'on raccorde le fil de terre (masse) de la platine tourne-disque à la borne **GND**, ceci réduit normalement le ronflement au minimum. Dans certains cas, cependant, on obtient de meilleurs résultats sans connecter le fil de terre.

## RACCORDEMENT AUX BORNES VIDEO AUX (SUR LE PANNEAU AVANT)

Ces bornes permettent de connecter une source d'entrée vidéo telle qu'un caméscope.

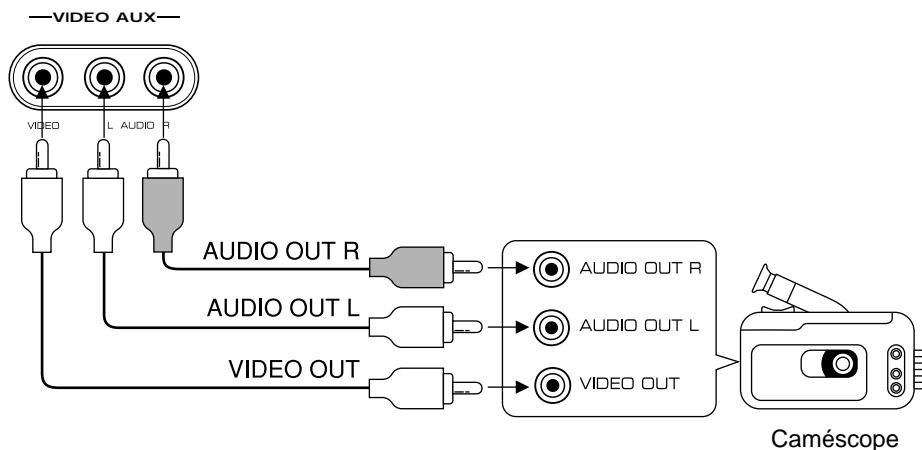

## RACCORDEMENT À UN DÉCODEUR EXTERNE

Si l'on utilise un décodeur DTS (Digital Theater Sound) ou un autre décodeur avec sorties discrètes 6 canaux, raccorder les bornes **6CH DISCRETE OUTPUT** du décodeur aux bornes **EXTERNAL DECODER INPUT** de cet appareil.

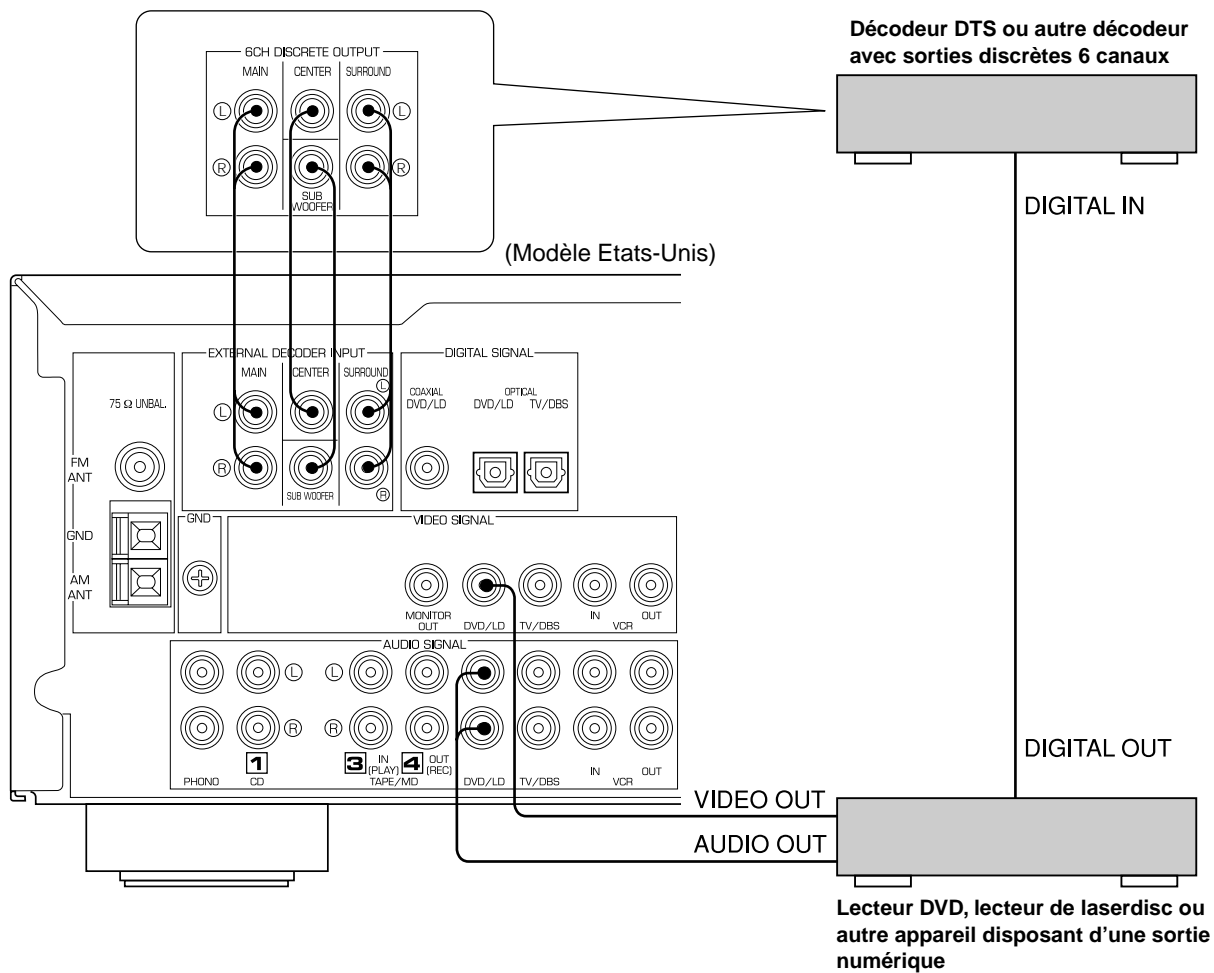

## RACCORDEMENT AUX BORNES NUMÉRIQUES (COAXIALES ET/OU OPTIQUES)

Si l'on utilise un lecteur DVD (laserdisc), un décodeur câble/satellite, etc., équipé de bornes de sortie de signal audio numérique coaxiales ou optiques, on peut raccorder celles-ci aux bornes d'entrée de signal numérique **COAXIAL** et/ou **OPTICAL** de cet appareil.

Pour ceci, retirer les caches protégeant les bornes, puis raccorder les bornes à l'aide d'un câble à fibre optique en vente dans le commerce conforme aux normes EIAJ. Les autres câbles peuvent ne pas donner de bons résultats.

Même si l'on connecte un appareil audio/vidéo à la borne **COAXIAL** (ou **OPTICAL**) de cet appareil, il faut aussi le raccorder aux bornes de signal audio analogique de même nom. En effet, des signaux numériques ne peuvent pas être enregistrés par une platine cassette, une platine minidisc ou un magnétoscope raccordés à cet appareil. Il est facile de passer entre des signaux d'entrée "numériques" et des signaux d'entrée "analogiques" (pour plus d'informations, voir page 84).

### Remarques

- Lorsqu'on raccorde un appareil audio/vidéo à la fois aux bornes numériques et aux bornes analogiques de cet appareil, veiller à bien raccorder des bornes de même nom.
- Toujours remettre les caches sur les bornes **OPTICAL** lorsqu'elles ne sont pas utilisées pour les protéger contre la poussière.
- Lorsque l'option AUTO est choisie pour le mode d'entrée, la sélection du signal d'entrée aux bornes d'entrée DVD/LD s'effectue dans l'ordre suivant :
  - 1 Borne **COAXIAL**
  - 2 Borne **OPTICAL**
  - 3 Borne analogique
- Toutes les bornes d'entrée de signal audio numérique acceptent des fréquences d'échantillonnage de 32 kHz, 44,1 kHz et 48 kHz.
- Si le lecteur de laserdisc est équipé d'une borne de sortie de signal RF Dolby Digital et non d'une sortie de signal numérique, utiliser un démodulateur RF (acheté séparément).

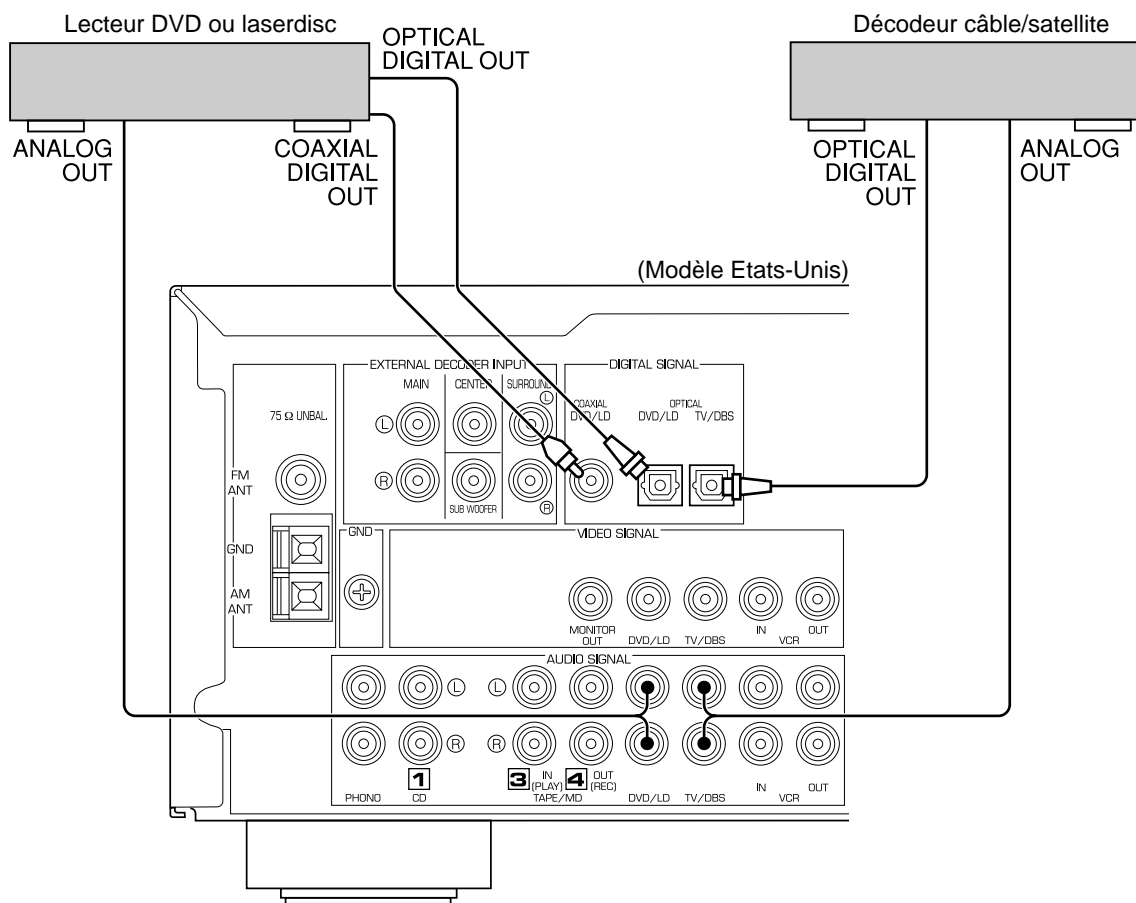



# RACCORDEMENT DES ENCEINTES

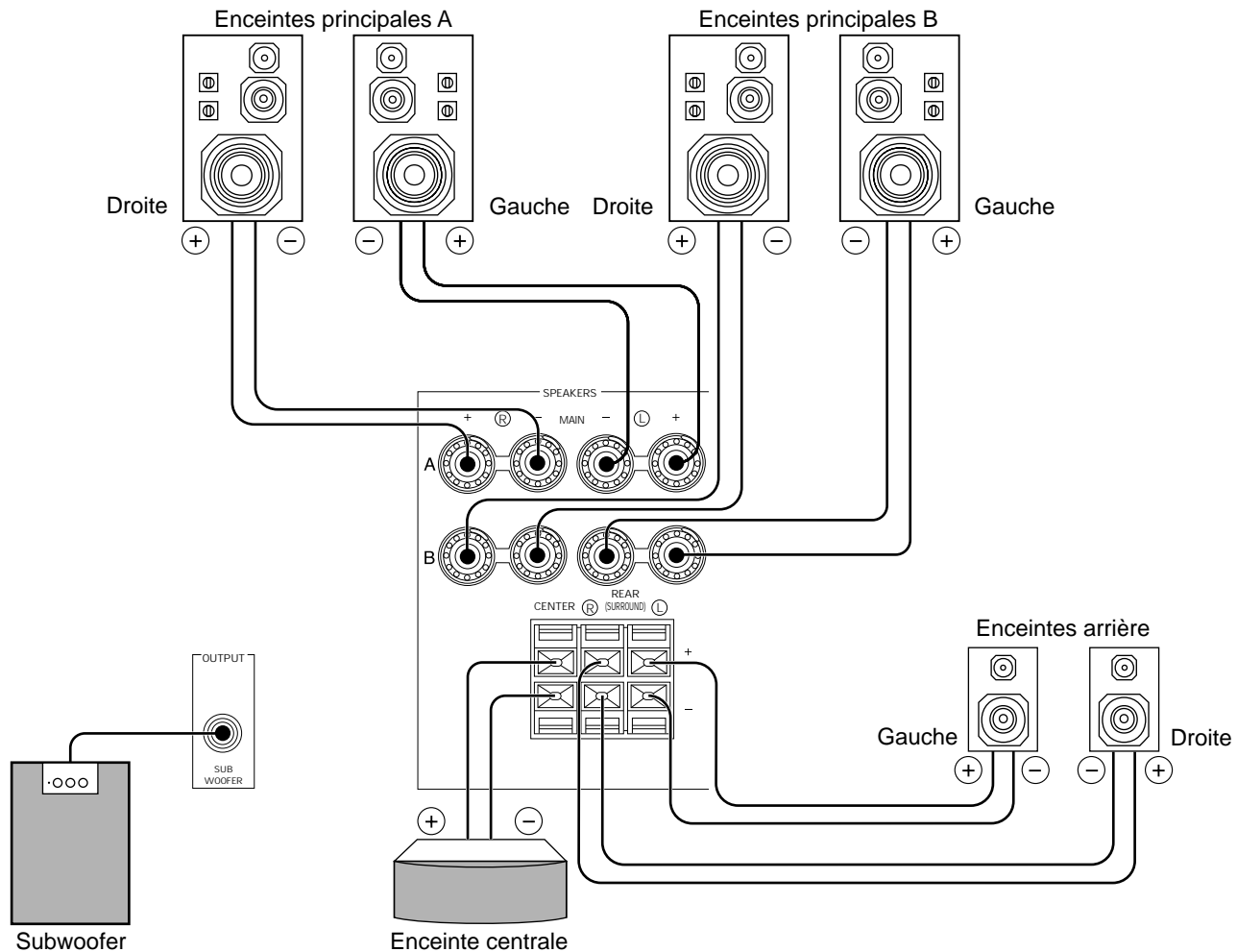

## Remarque

Utiliser des enceintes ayant l'impédance indiquée à l'arrière de cet appareil.

## Raccordement des enceintes principales

Il est possible de raccorder une ou deux paires d'enceintes à cet appareil. Si l'on n'utilise qu'une paire d'enceintes, les raccorder aux bornes **SPEAKERS A** ou **B**.

## Raccordement des enceintes arrière

Il est possible de raccorder une paire d'enceintes arrière à cet appareil. Les placer derrière la position d'écoute.

## Raccordement de l'enceinte centrale

Il est possible de raccorder une enceinte centrale à cet appareil. La placer sur ou sous le téléviseur.

## Raccordement d'un subwoofer

Un subwoofer peut être ajouté pour renforcer les basses fréquences ou pour diriger la sortie spécifiques des extrêmes graves vers le canal du subwoofer.

Si le subwoofer utilisé dispose de son propre amplificateur, comme c'est le cas du YAMAHA Active Servo Processing Subwoofer System, raccorder la borne **SUBWOOFER OUTPUT** de cet appareil à la borne d'entrée du subwoofer. Pour connecter un subwoofer avec un amplificateur séparé, raccorder la borne **SUBWOOFER OUTPUT** de cet appareil à la borne d'entrée de l'amplificateur utilisé pour le subwoofer. Raccorder ensuite les bornes d'enceinte de l'amplificateur au subwoofer.

Dans le cas d'une entrée de signaux stéréo 2 canaux ordinaire, la sortie à la borne **SUBWOOFER OUTPUT** est uniquement celle des fréquences inférieures à 90 Hz des canaux principaux et central. Si une entrée de signaux discrets est sélectionnée comme source d'entrée, la sortie à la borne **SUBWOOFER OUTPUT** est celle du canal du subwoofer.

**Remarque :** Le niveau de sortie des signaux à cette borne peut être réglé à l'aide de **VOLUME** à l'avant de l'appareil ou de **VOLUME** (  $\wedge$   $\vee$  ) de la télécommande.

## Comment raccorder les enceintes

Raccorder les bornes **SPEAKERS** aux enceintes à l'aide de câbles de calibre adéquat coupés aussi courts que possible. Si les raccordements sont mal faits, les enceintes ne produiront pas de son. Veiller à ce que la polarité (+ et -) des connexions soit respectée. Si la polarité est inversée, le son ne sera pas naturel et les basses manqueront de profondeur.

### Précaution

Veiller à ce que les extrémités dénudées des câbles ne viennent pas en contact entre elles ou avec une partie métallique de cet appareil. Ceci pourrait endommager l'appareil et/ou les enceintes.

### Raccordements aux bornes MAIN SPEAKERS (enceintes principales)

Rouge : positif (+)

Noir : négatif (-)

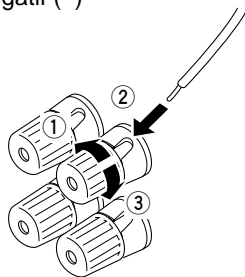

- ① Desserrer le bouton.
- ② Dénuder l'extrémité de chaque câble sur environ 5 mm et introduire la partie dénudée dans la borne.
- ③ Resserrer le bouton pour bloquer le câble.

### Raccordement aux bornes REAR et CENTER SPEAKERS (enceintes arrière et centrale)

Rouge : positif (+)

Noir : négatif (-)

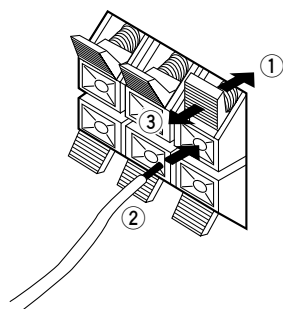

- ① Appuyer sur le levier.
- ② Dénuder l'extrémité de chaque câble sur environ 5 mm et introduire la partie dénudée dans la borne.
- ③ Relâcher le levier pour bloquer le câble.

Il est également possible d'utiliser des fiches banane (sauf modèle pour Singapour). Introduire simplement la fiche banane dans la borne correspondante.

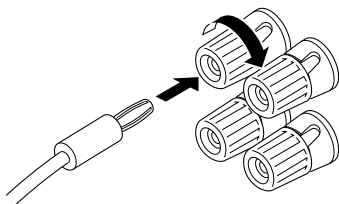

## IMPEDANCE SELECTOR (SÉLECTEUR D'IMPÉDANCE)

### ATTENTION

Ne changez pas le réglage du sélecteur d'impédance **IMPEDANCE SELECTOR** lorsque l'amplificateur est sous tension, car cela risquerait d'endommager l'appareil.

Si cet appareil ne se met pas sous tension quand l'interrupteur STANDBY/ON est actionné, le sélecteur d'impédance **IMPEDANCE SELECTOR** n'est pas réglé sur une position ou l'autre. Poussez-le à fond dans un sens ou l'autre lorsque cet appareil est en mode veille.

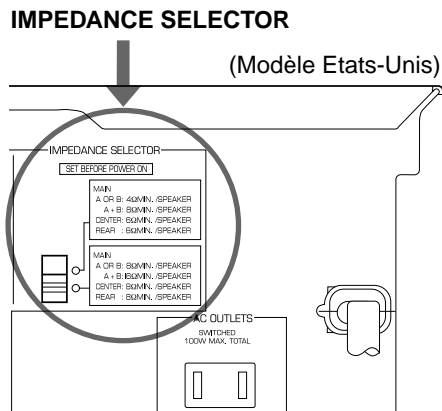

Sélectionner la position correspondant aux enceintes utilisées :

 (Position supérieure)

**Principales** : Si l'on utilise une paire d'enceintes principales, l'impédance de chaque enceinte doit être de 4 Ω ou plus.

Si l'on utilise deux paires d'enceintes principales, l'impédance de chaque enceinte doit être de 8 Ω ou plus.

**Centrale** : L'impédance de l'enceinte doit être de 6 Ω ou plus.

**Arrière** : L'impédance de chaque enceinte doit être de 6 Ω ou plus.

 (Position inférieure)

**Principales** : Si l'on utilise une paire d'enceintes principales, l'impédance de chaque enceinte doit être de 8 Ω ou plus.

Si l'on utilise deux paires d'enceintes principales, l'impédance de chaque enceinte doit être de 16 Ω ou plus.

<Modèle Canada seulement>

L'impédance de chaque enceinte doit être de 8 Ω ou plus.

**Centrale** : L'impédance de l'enceinte doit être de 8 Ω ou plus.

**Arrière** : L'impédance de chaque enceinte doit être de 8 Ω ou plus.

## RACCORDEMENT DES ANTENNES

Raccorder correctement les antennes aux bornes indiquées comme sur le schéma ci-dessous.

Une antenne AM et une antenne FM sont livrées avec cet appareil. Elles devraient normalement fournir une intensité de signal suffisante. Néanmoins, une antenne extérieure correctement installée offre une meilleure réception qu'une antenne intérieure. Si la réception laisse à désirer, une antenne extérieure peut l'améliorer.

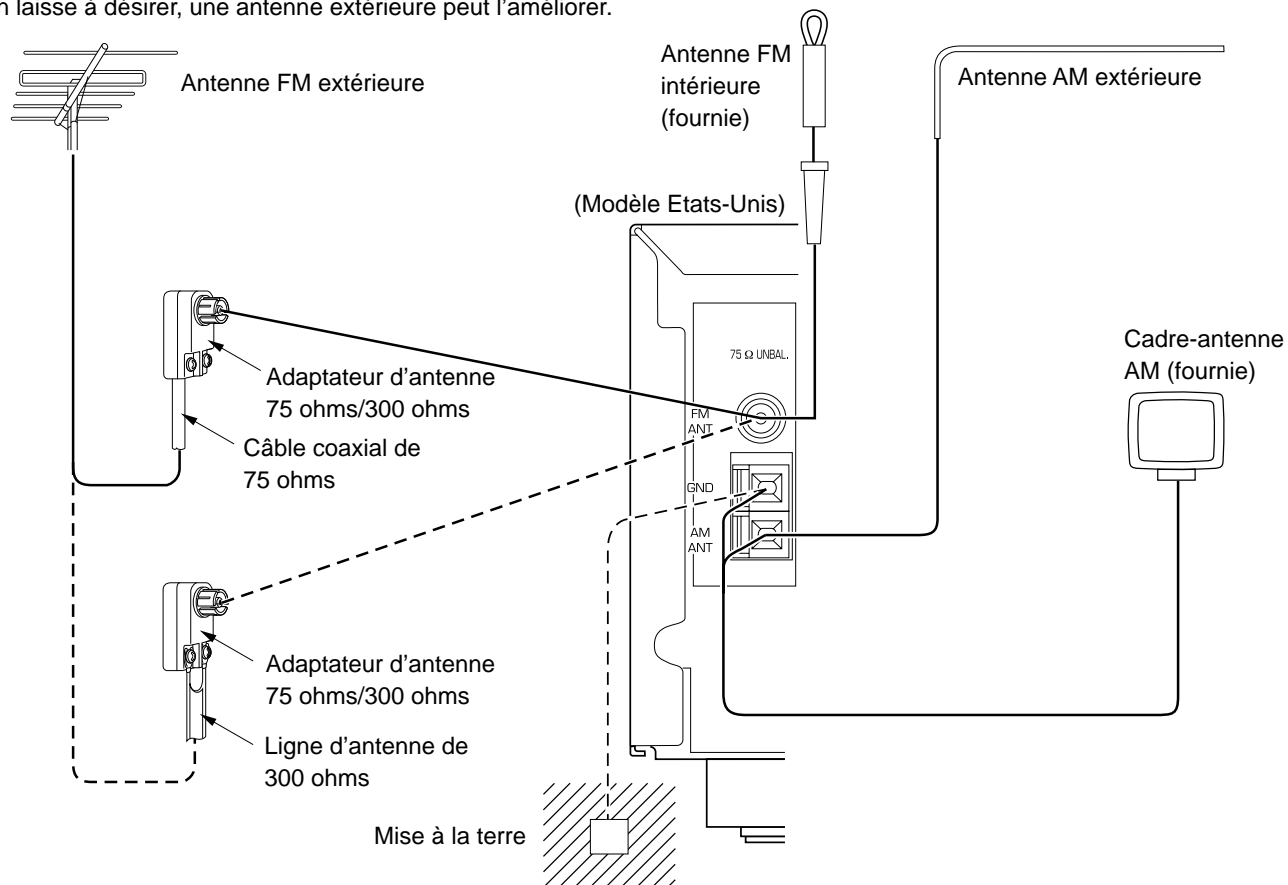

### Raccordement du cadre-antenne AM

1

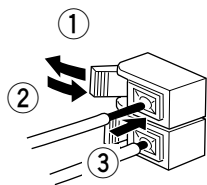

2

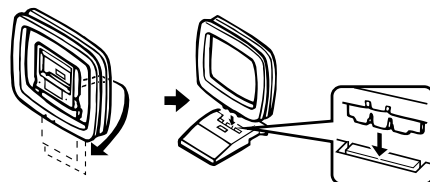

3

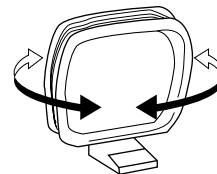

Orienter l'antenne afin d'obtenir la meilleure réception.

\* Le cadre-antenne AM doit être placé à distance de l'appareil. On pourra l'accrocher au mur.

\* Laisser le cadre-antenne AM connecté, même si l'on utilise une antenne AM extérieure.

### BORNE GND (terre)

Pour la sécurité et réduire les parasites, relier correctement la borne **GND** à la terre. Un bon moyen est d'utiliser un pieu métallique planté dans une terre humide.

### Remarques

- Lors du raccordement de l'antenne FM intérieure, bien enfoncer son connecteur dans la borne **FM ANT**.
- Si une antenne FM extérieure s'avère nécessaire pour améliorer la qualité de la réception FM, utiliser une ligne d'antenne de 300 ohms ou un câble coaxial. Un câble coaxial est préférable s'il y a des interférences électriques.

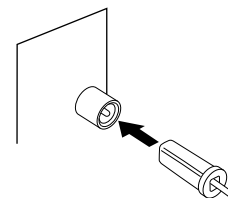

# RÉGLAGES AVANT L'UTILISATION

## SÉLECTION DES MODES DE SORTIE

Les cinq fonctions suivantes permettent de choisir la meilleure méthode de distribution des signaux de sortie aux enceintes pour la chaîne. Après avoir raccordé les enceintes, choisir l'option appropriée pour chaque fonction afin de faire le meilleur usage des enceintes (voir "RÉGLAGES EN MODE 'SET MENU'" à la page 98).

1. CNTR (ENCEINTE CENTRALE) 2. REAR (ENCEINTES ARRIÈRE) 3. MAIN (ENCEINTES PRINCIPALES)  
4. BASS (SORTIE CANAL D'EFFETS BASSES FRÉQUENCES (LFE)/GRAVES) 5. M.LVL (NIVEAU PRINCIPAL)

### DESCRIPTION DES FONCTIONS

#### CNTR (ENCEINTE CENTRALE)

Options : LARGE/SMALL/NONE

Option présélectionnée : LARGE

**LARGE** : Choisir cette option si l'enceinte centrale est approximativement de la même taille que les enceintes principales.

**SMALL** : Choisir cette option si l'enceinte centrale est plus petite que les enceintes principales.  
Lorsque cette option est sélectionnée, les signaux des extrêmes graves (fréquences inférieures à 90 Hz) du canal central sortent par les enceintes principales (ou par la borne **SUBWOOFER OUTPUT** si l'on a choisi l'option **SMALL** pour la fonction "MAIN" et l'option **SW** pour la fonction "BASS").

**NONE** : Choisir cette option s'il n'y a pas d'enceinte centrale. La sortie du canal central s'effectue alors par les enceintes principales gauche et droite.

#### REAR (ENCEINTES ARRIÈRE)

Options : LARGE/SMALL

Option présélectionnée : LARGE

**LARGE** : Choisir cette option si les enceintes arrière restituent bien les basses fréquences ou si un subwoofer est connecté en parallèle à l'enceinte arrière.  
Lorsque cette option est sélectionnée, la sortie des signaux de tout le spectre sonore s'effectue par les enceintes arrière.

**SMALL** : Choisir cette option si les enceintes arrière n'assurent pas une bonne reproduction des basses fréquences.  
Lorsque cette option est sélectionnée, les signaux des extrêmes graves (fréquences inférieures à 90 Hz) des canaux arrière sortent par la borne **SUBWOOFER OUTPUT** (ou par les enceintes principales si l'on a choisi l'option **MAIN** pour la fonction "BASS").

#### MAIN (ENCEINTES PRINCIPALES)

Options : LARGE/SMALL

Option présélectionnée : LARGE

**LARGE** : Choisir cette option si les enceintes principales restituent bien les basses fréquences.  
Lorsque cette option est sélectionnée, la sortie des signaux de tout le spectre sonore présents sur les canaux principaux s'effectue par les enceintes principales.

**SMALL** : Choisir cette option si les enceintes principales n'assurent pas une bonne reproduction des basses fréquences. Toutefois, ne pas la choisir si l'on n'utilise pas de subwoofer.

Lorsque cette option est sélectionnée, les signaux des extrêmes graves (fréquences inférieures à 90 Hz) des canaux principaux sortent par la borne **SUBWOOFER OUTPUT** si l'on a choisi l'option **SW** ou **BOTH** pour la fonction "BASS".

#### BASS (SORTIE CANAL D'EFFETS BASSES FRÉQUENCES (LFE)/GRAVES)

Options : SW/MAIN/BOTH

Option présélectionnée : SW

**MAIN** : Choisir cette option si l'on n'utilise pas de subwoofer. Lorsque cette option est sélectionnée, la sortie des signaux de tout le spectre sonore présents sur les canaux principaux, des signaux du canal d'effets basses fréquences (LFE) et des autres signaux de extrêmes graves sélectionnés par les fonctions "CNTR" à "MAIN" pour être distribués depuis d'autres canaux s'effectue par les enceintes principales.

**SW/BOTH** :

Choisir l'option **SW** ou **BOTH** si l'on utilise un subwoofer.

Lorsque l'une de ces options est sélectionnée, la sortie des signaux du canal d'effets basses fréquences (LFE) et des autres signaux de extrêmes graves sélectionnés par les fonctions "CNTR" à "MAIN" pour être distribués depuis d'autres canaux s'effectue par la borne **SUBWOOFER OUTPUT**.

Lorsque l'on a choisi l'option **LARGE** pour la fonction "MAIN" et que l'on sélectionne **SW**, aucun signal des canaux principaux n'est distribué à la borne **SUBWOOFER OUTPUT**. Si, toutefois, on sélectionne **BOTH**, la sortie des signaux de extrêmes graves des canaux principaux s'effectue à la fois par les enceintes principales et par la borne **SUBWOOFER OUTPUT**.

#### M.LVL (NIVEAU PRINCIPAL)

Options : NRML (NORMAL)/-10 dB

Option présélectionnée : NRML (NORMAL)

**NRML (NORMAL)** :

Choisir normalement cette option.

**-10 dB** : Choisir cette option si la sortie du son aux enceintes principales est trop forte et ne peut pas être équilibrée par la sortie des enceintes centrale et arrière. Lorsque cette option est sélectionnée, la sortie aux enceintes principales est atténuée.

# MÉTHODE DE RÉGLAGE

Effectuer les réglages en observant les informations apparaissant sur l'affichage.

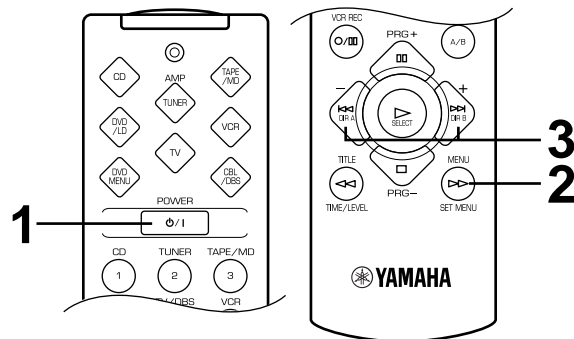
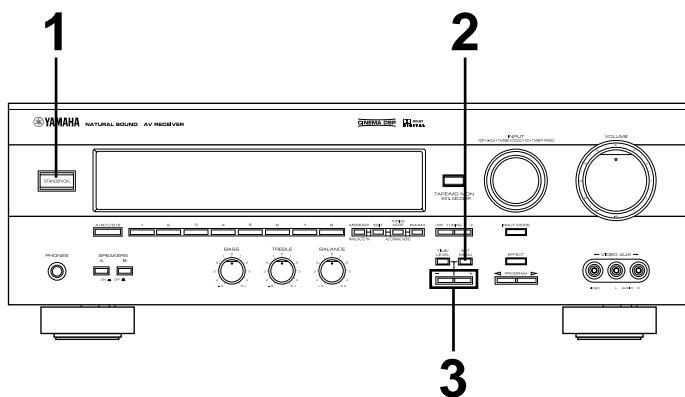

Pour effectuer les réglages avec la télécommande, appuyer sur **AMP<TUNER>** du sélecteur d'élément sur la télécommande.



**3** Appuyer une ou plusieurs fois sur **+** ou **-** pour sélectionner l'option désirée.

Panneau avant

Télécommande

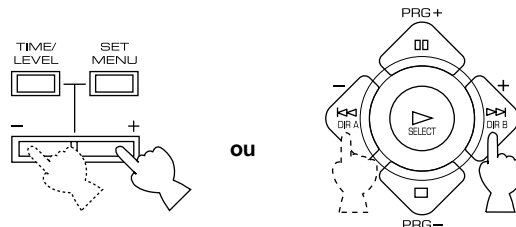

ou



CNTR>SMALL

**1** Allumer l'appareil.

Panneau avant

Télécommande

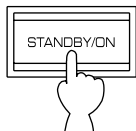

ou

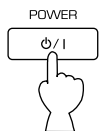

**2** Appuyer une ou plusieurs fois sur **SET MENU** pour afficher la fonction "CNTR".

Panneau avant

Télécommande

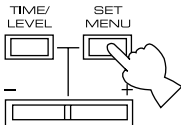

ou

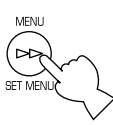

CNTR>LARGE

**4** Répéter les opérations des étapes 2 et 3 pour sélectionner une option pour les fonctions "REAR", "MAIN", "BASS" et/ou "M.LVL".

## ÉQUILIBRAGE DU SON ENTRE LES ENCEINTES

Cette procédure permet d'équilibrer le niveau du son entre les enceintes principales, centrale et arrière à l'aide du générateur de signal test intégré. Une fois cette procédure effectuée, le niveau du son de toutes les enceintes tel qu'il est perçu sur la position d'écoute devrait être le même. Ceci est important pour que l'on puisse tirer tous les avantages du processeur de champ sonore numérique (DSP), du décodeur Dolby Digital et du décodeur d'effet Dolby Prologic.

**Le réglage du niveau de sortie de chaque enceinte doit être effectué depuis la position d'écoute au moyen de la télécommande. Après l'avoir réalisé, s'assurer qu'il est satisfaisant en utilisant la touche VOLUME ( ^ v ) de la télécommande sur la position d'écoute.**

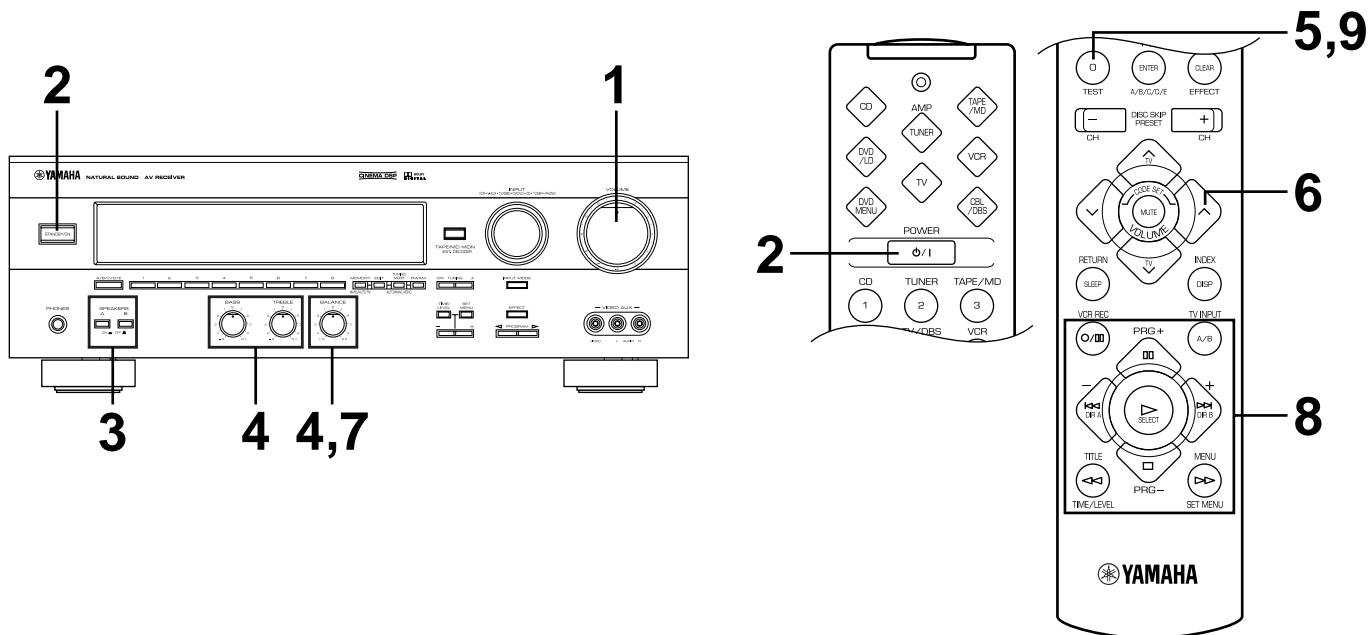

Appuyer sur **AMP<TUNER>** du sélecteur d'élément sur la télécommande.

**1** Placer **VOLUME** sur la position "∞".

**Panneau avant**

**2** Allumer l'appareil.

**Panneau avant**                      **Télécommande**

ou

**3** Sélectionner la paire d'enceintes principales à utiliser.

**Panneau avant**

\* Pour utiliser deux paires d'enceintes principales, appuyer sur **A** et **B**.

**4** Placer **BASS**, **TREBLE** et **BALANCE** sur la position "0".

**Panneau avant**

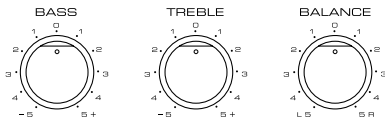

**5** Appuyer sur **TEST** de manière que "TEST LEFT" s'affiche.

**Télécommande**



TEST LEFT

**6** Augmenter le volume.

**Télécommande**

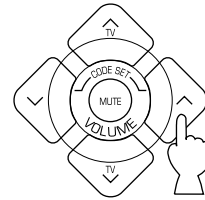

Un signal test (bruit rose) est émis successivement à chaque enceinte pendant deux secondes environ dans l'ordre suivant : enceinte principale gauche, enceinte centrale, enceinte principale droite, enceinte arrière droite et enceinte arrière gauche. L'affichage change alors comme illustré ci-dessous.

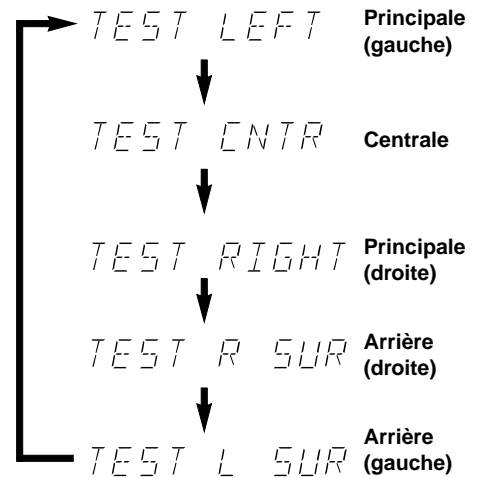

\* Si l'on a choisi l'option NONE pour la fonction "CNTR" en mode SET MENU, on entend le signal test du canal central par les enceintes principales gauche et droite.

**7** Régler **BALANCE** pour que le niveau de sortie soit le même aux enceintes principales gauche et droite.

**Panneau avant**





**8** Régler le niveau de sortie à l'enceinte centrale et aux enceintes arrière pour qu'il soit presque identique à celui des enceintes principales.

Sélectionner l'enceinte à régler en appuyant une ou plusieurs fois sur **TIME/LEVEL** de manière que "CENTER" (centrale), "R SUR." (arrière droite), "L SUR." (arrière gauche) ou "SWFR" (subwoofer) s'affiche.

**Télécommande**



\* Il n'est pas possible de régler le temps de retard pendant l'émission du signal test, même si "DELAY" s'affiche quand on appuie une ou plusieurs fois sur **TIME/LEVEL**.

Régler le niveau.

- \* Appuyer sur **+** pour augmenter le niveau et sur **-** pour le diminuer.
- \* Pendant le réglage, le signal reste fixé sur l'enceinte sélectionnée.

**Télécommande**

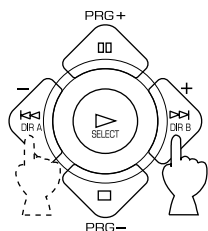

**9** Appuyer à nouveau sur **TEST** pour désactiver le signal test.

**Télécommande**

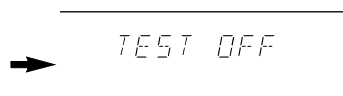
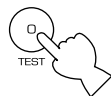

**Remarques**

- Après ces réglages, il est seulement possible de régler le niveau de sortie global à l'aide de **VOLUME** (ou de **VOLUME** ( ^ v ) de la télécommande).
- Si l'on utilise des amplificateurs de puissance externes, on peut aussi utiliser leurs commandes de volume pour parvenir à un bon équilibre.
- Si l'on a choisi l'option NONE pour la fonction "CNTR" en mode SET MENU, il n'est pas possible de régler le niveau de sortie de l'enceinte centrale à l'étape 8. La sortie du son central s'effectue automatiquement par les enceintes gauche et droite.
- Si la sortie de son est insuffisante aux enceintes centrale et arrière, on peut diminuer le niveau de sortie des enceintes principales en choisissant l'option "-10 dB" pour la fonction "M.LVL".

# OPÉRATIONS DE BASE

## LECTURE D'UNE SOURCE

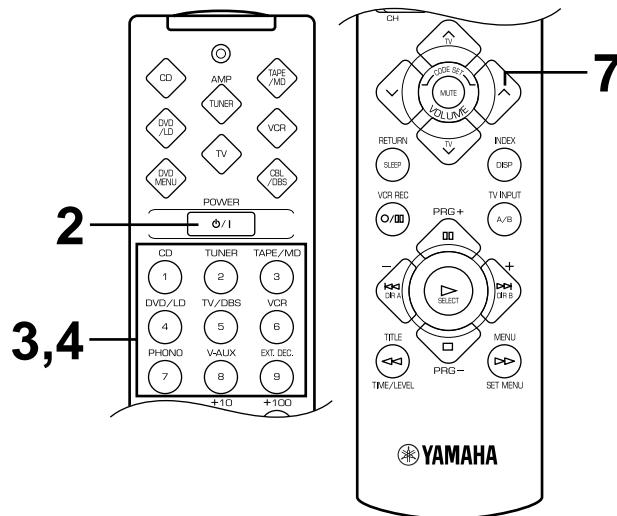
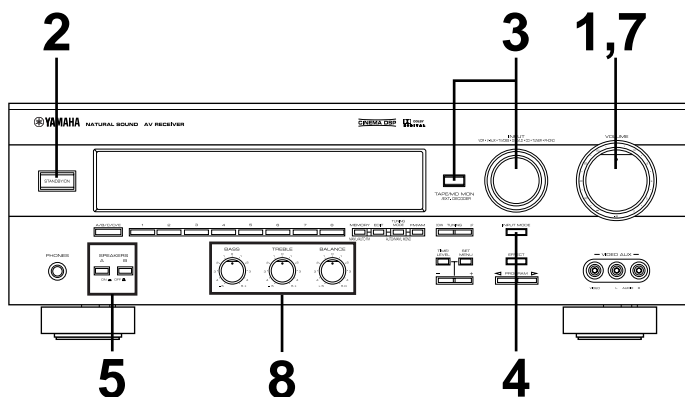

### En utilisant la télécommande

- Appuyer sur **AMP<TUNER>** du sélecteur d'élément.
- Pour commander un élément audio/vidéo de la chaîne (platine cassette, platine minidisc, lecteur de compact disque, lecteur DVD/laserdisc, etc.), appuyer sur la touche du sélecteur d'élément (**TAPE/MD**, **CD**, **DVD/LD**, etc.) correspondante (voir "PROGRAMMATION DES CODES FABRICANT" à la page 107).

**1** Placer **VOLUME** sur la position "∞".

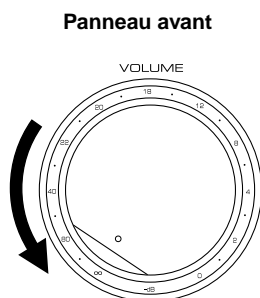

**2** Allumer l'appareil.

Panneau avant

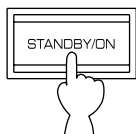

ou

Télécommande

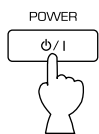

**3** Sélectionner la source d'entrée désirée à l'aide de **INPUT**.  
(Pour les sources vidéo, allumer le téléviseur/moniteur.)

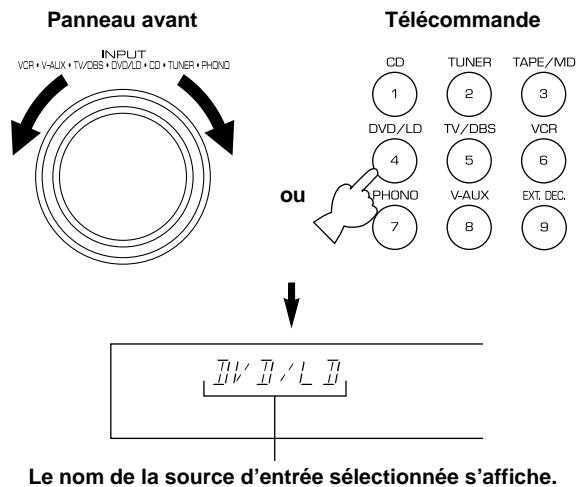

### Lecture d'une cassette ou d'un minidisc

Appuyer sur **TAPE/MD MON / EXT. DECODER** du panneau avant ou sur **TAPE/MD** de la télécommande de manière que l'indicateur "TAPE/MD MON" s'allume sur l'affichage.

Panneau avant



### Pour utiliser un décodeur raccordé aux bornes EXTERNAL DECODER INPUT

Appuyer une ou plusieurs fois sur **TAPE/MD MON / EXT. DECODER** du panneau avant ou sur **EXT. DEC.** de la télécommande de manière que l'indication "EXT. DECDR" s'affiche.

**4** Pour une source DVD/LD ou TV/DBS, le mode d'entrée actuel est également indiqué.

\* Pour changer le mode d'entrée pour la source DVD/LD ou TV/DBS, appuyer une ou plusieurs fois sur **INPUT MODE** (ou sur la touche de la télécommande utilisée pour sélectionner la source d'entrée à l'étape 3) jusqu'à ce que le mode d'entrée désiré (AUTO ou ANALOG) s'affiche (pour plus d'informations sur le changement du mode d'entrée, voir page 84).

**Panneau avant**

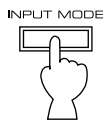

**Télécommande**

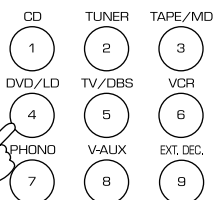

ou



**Mode d'entrée**

**5** Sélectionner la paire d'enceintes principales à utiliser.

**Panneau avant**

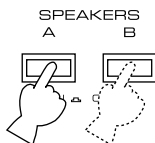

\* Pour utiliser deux paires d'enceintes principales, appuyer sur **A** et **B**.

**6** Lancer la lecture de la source (pour des informations sur la recherche des fréquences, voir page 86).

**7** Régler le volume au niveau désiré.

**Panneau avant**

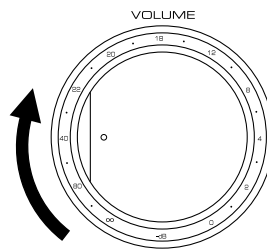

**Télécommande**

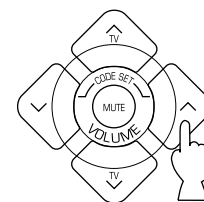

ou

**8** Régler si nécessaire les commandes **BASS**, **TREBLE**, **BALANCE**, etc. et utiliser le processeur de champ sonore numérique (DSP) (voir page 92).

**BASS:** Tourner cette commande dans le sens des aiguilles d'une montre pour augmenter la réponse dans les basses fréquences ou dans le sens inverse pour la diminuer.

**TREBLE :** Tourner cette commande dans le sens des aiguilles d'une montre pour augmenter la réponse dans les hautes fréquences ou dans le sens inverse pour la diminuer.

**BALANCE :** Équilibrer le son entre les enceintes droite et gauche pour compenser le déséquilibre dû à l'emplacement des enceintes ou aux conditions de la pièce.

**Panneau avant**

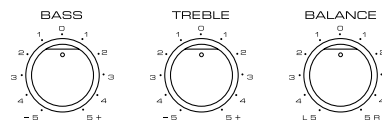

\* Ces commandes n'ont d'effet que sur le son des enceintes principales.

**Après avoir fini d'utiliser cet appareil**

Appuyer à nouveau sur **STANDBY/ON** du panneau avant ou sur **POWER** de la télécommande pour mettre l'appareil en veille.

## Remarque sur l'utilisation d'INPUT

- La lecture de la source audio choisie à l'aide d'**INPUT** ne s'effectue pas si l'indicateur "TAPE/MD MON" s'allume ou si "EXT. DECDR" s'affiche.
- Si l'on choisit **INPUT** pour une source vidéo sans annuler la sélection de **TAPE/MD MON / EXT. DECODER** sur le panneau avant (ou de **TAPE/MD** ou **EXT. DEC.** de la télécommande), on verra l'image de la source vidéo et l'on entendra le son de la source audio sélectionnée à l'aide de **TAPE/MD MON / EXT. DECODER** du panneau avant (ou de **TAPE/MD** ou **EXT. DEC.** de la télécommande).
- Une fois la lecture d'une source vidéo commencée, il n'est pas possible d'interrompre l'image, même en sélectionnant **INPUT** pour une source audio.
- Lorsqu'on sélectionne une source d'entrée à l'aide d'**INPUT**, on retrouve le même mode DSP (ou aucun mode DSP) que celui qui était utilisé lors de la dernière sélection de cette source.

## Changement du mode d'entrée (pour DVD/LD et TV/DBS)

Il n'est possible de changer de mode d'entrée que pour les sources connectées aux bornes d'entrée DVD/LD et TV/DBS (à l'arrière de l'appareil) qui peuvent recevoir deux ou trois types de signaux.

Les deux modes d'entrée suivants sont disponibles :

### **AUTO Pour une source raccordée aux bornes d'entrée DVD/LD**

Ce mode est automatiquement sélectionné lorsqu'on allume l'appareil. Dans ce mode, le signal d'entrée est automatiquement choisi selon l'ordre de priorité suivant :

1. Signal d'entrée numérique de la borne **COAXIAL**
2. Signal d'entrée numérique de la borne **OPTICAL**
3. Signal d'entrée analogique

### **Pour une source raccordée aux bornes d'entrée TV/DBS**

Ce mode est sélectionné quand on allume l'appareil si l'on a choisi l'option AUTO pour la fonction "INPUT" en mode SET MENU (pour plus d'informations, voir page 99). Dans ce mode, le signal d'entrée est automatiquement sélectionné selon l'ordre de priorité suivant :

1. Signal d'entrée numérique de la borne **OPTICAL**
2. Signal d'entrée analogique

### **ANALOG**

Dans ce mode, seul le signal d'entrée analogique est sélectionné, même s'il y a en même temps un signal d'entrée numérique.

Choisir ce mode pour utiliser le signal d'entrée analogique au lieu du signal d'entrée numérique.

### **Remarques sur la sélection du mode d'entrée**

- Pour écouter une source décodée Dolby Digital, choisir AUTO comme mode d'entrée.
- Pour la source TV/DBS seulement, le mode d'entrée choisi pour la fonction "INPUT" en mode SET MENU est actif lorsqu'on allume l'appareil.
- Pour écouter une source dont les signaux sont sur deux canaux avec un programme d'effet Dolby Prologic, sélectionner le mode ANALOG.
- En mode AUTO, avec certains lecteurs de laserdisc ou DVD, il se peut que lorsqu'on recherche une source codée en Dolby Digital pendant la lecture, puis que l'on reprend la lecture, la sortie de son soit momentanément interrompue car le signal d'entrée numérique est à nouveau sélectionné.

# ENREGISTREMENT D'UNE SOURCE SUR UNE CASSETTE OU UN MINIDISC

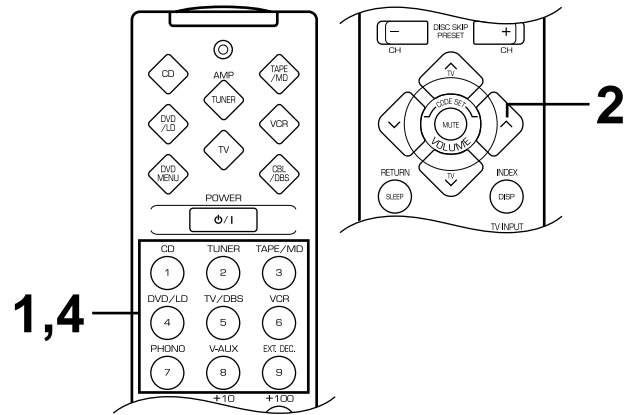
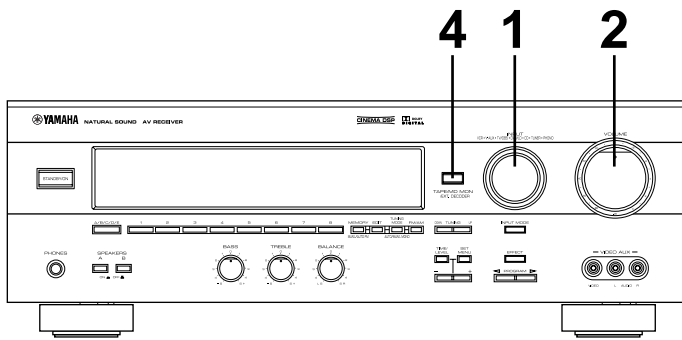

Français

**1** Sélectionner la source à enregistrer.

**Panneau avant**

**Télécommande**

CD	TUNER	TAPE/MD
1	2	3
DVD/LD	TV/DBS	VCR
4	5	6
PHONO	V-AUX	EXT. DEC.
7	8	9

ou

**2** Lancer la lecture de la source, puis augmenter le volume pour vérifier la source d'entrée (pour des informations sur la recherche des fréquences, voir page 86).

**Panneau avant**

**Télécommande**

**3** Commencer l'enregistrement sur la platine cassette, la platine minidisc ou le magnétoscope raccordés à cet appareil.

**4** Si l'on utilise une platine cassette ou une platine minidisc pour l'enregistrement, il est possible de contrôler le son à l'enregistrement en appuyant sur **TAPE/MD MON / EXT. DECODER** du panneau avant ou sur **TAPE/MD** de la télécommande de manière que l'indicateur "TAPE/MD MON" s'allume sur l'affichage.

**Panneau avant**

**Télécommande**

ou

- Remarques**
- Les réglages du DSP et **VOLUME, BASS, TREBLE** et **BALANCE** sont sans effet sur le son enregistré.
  - Si la source n'est raccordée à cet appareil que par les seules bornes numériques, il n'est pas possible de l'enregistrer sur une platine cassette, une platine minidisc ou un magnétoscope raccordé à cet appareil.
  - Respecter les lois sur les droits d'auteur lors de l'enregistrement de disques, compact disques, émissions de radio, etc. L'enregistrement d'œuvres protégées par des droits d'auteur peut porter atteinte aux lois sur les droits d'auteur.

Si l'on utilise une source vidéo dont les signaux sont cryptés ou codés pour en empêcher la copie, il se peut dans certains cas que l'image soit affectée par ces signaux.

# RECHERCHE DES STATIONS

Placer **INPUT** du panneau avant sur TUNER. Si l'on désire utiliser la télécommande pour la recherche des fréquences, appuyer sur **AMP<TUNER>** du sélecteur d'élément, puis sur **TUNER** du sélecteur d'entrée.

Pour les stations dont la réception est bonne et sans interférences, une recherche automatique rapide (RECHERCHE AUTOMATIQUE) est possible. Pour les stations dont le signal est faible, il faut faire l'accord manuellement (RECHERCHE MANUELLE).

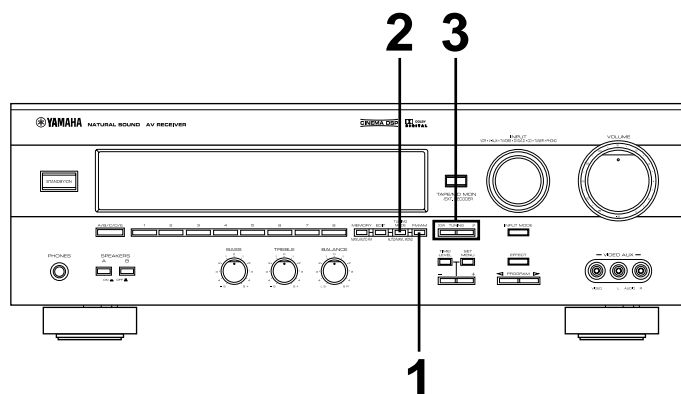

## RECHERCHE AUTOMATIQUE

- 1 Sélectionner la gamme d'ondes (FM ou AM) en regardant l'affichage.

Panneau avant

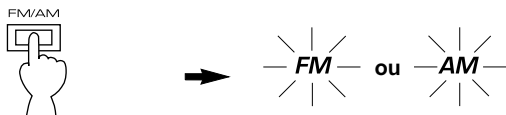

- 2 Appuyer sur **TUNING MODE** de manière que l'indicateur "AUTO TUNING" s'allume sur l'affichage.

Panneau avant

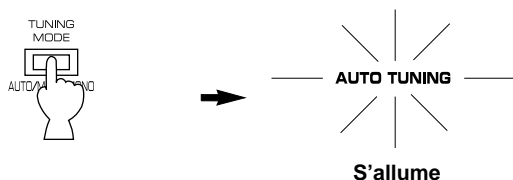

- 3 Pour effectuer une recherche vers les fréquences plus élevées, appuyer sur le côté UP de **TUNING**. Pour effectuer une recherche vers les fréquences plus basses, appuyer sur le côté DOWN de **TUNING**.

Panneau avant

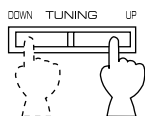

- \* Si la station sur laquelle la recherche s'arrête n'est pas celle que l'on désire, appuyer à nouveau sur la touche.
- \* Si la recherche ne s'arrête pas sur la station désirée (car le signal est trop faible), utiliser la méthode de recherche manuelle.

## RECHERCHE MANUELLE

- 1 Sélectionner la gamme d'ondes (FM ou AM) en regardant l'affichage.

Panneau avant

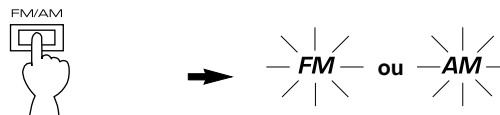

- 2 Appuyer sur **TUNING MODE**.

Panneau avant

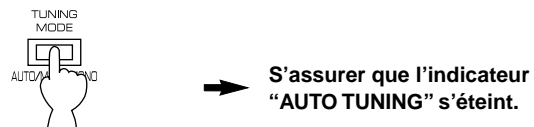

- 3 Rechercher manuellement la station désirée.

Panneau avant

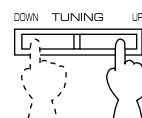

- \* Pour continuer la recherche, maintenir la touche enfoncée.

### Remarque

Lorsqu'on a fait manuellement l'accord sur une station FM, la réception s'effectue automatiquement en mode mono afin d'améliorer la qualité du signal.

## MÉMORISATION MANUELLE DES FRÉQUENCES

Il est possible de mémoriser une station sur laquelle on fait l'accord. On peut ensuite rappeler cette station en sélectionnant simplement le numéro sur lequel elle a été mémorisée. Quarante stations (8 stations x 5 groupes) peuvent être mémorisées.

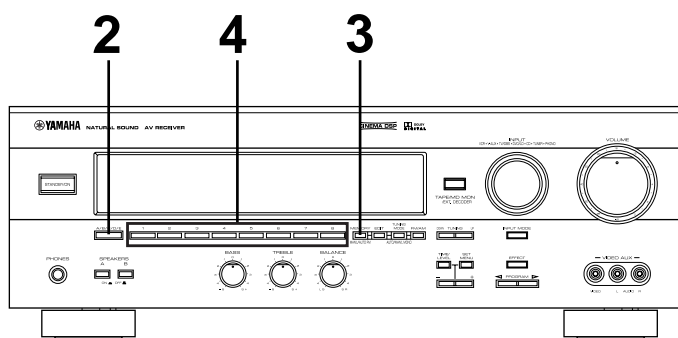

### Pour mémoriser une station

**1** Rechercher cette station.  
(Pour les méthodes de recherche, voir la page précédente.)

**2** Appuyer une ou plusieurs fois sur **A/B/C/D/E** pour choisir le groupe de stations mémorisées désiré (A à E) en regardant l'affichage.

Panneau avant

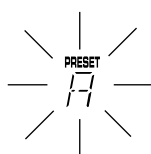
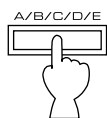

**3** Appuyer sur **MEMORY**. L'indicateur "MEMORY" clignote pendant cinq secondes environ.

Panneau avant

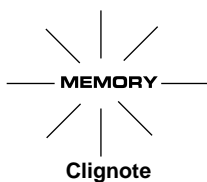

**4** Sélectionner un numéro de mémoire pour cette station. Cette opération doit être effectuée avant que l'indicateur "MEMORY" ne disparaisse.

Panneau avant

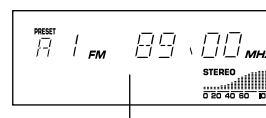
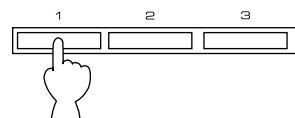

La station affichée a été mémorisée sur A1.

- \* Procéder de la même manière pour mémoriser des stations sur A2, A3, ..., A8.
- \* Il est possible de mémoriser d'autres stations de la même manière dans les mémoires des autres groupes. Choisir pour cela un nouveau groupe à l'étape 2.

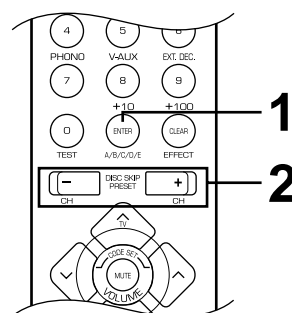
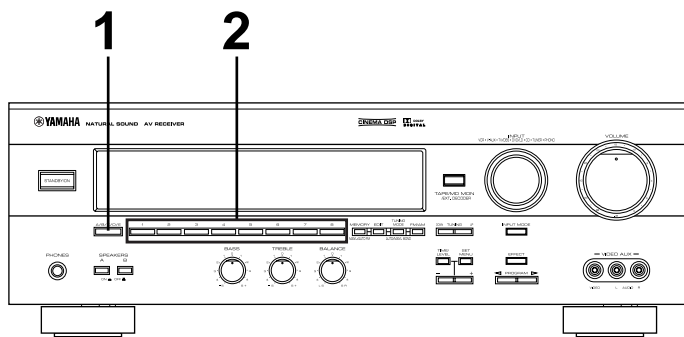

## Pour rappeler une station mémorisée

**1** Sélectionner un groupe de stations mémorisées.

**Panneau avant**

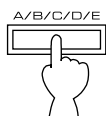

ou

**Télécommande**

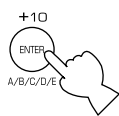

**2** Sélectionner le numéro sur lequel la station a été mémorisée.

**Panneau avant**

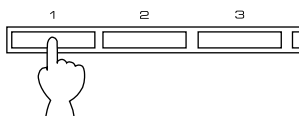

ou

**Télécommande**

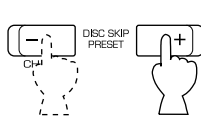

### Remarques

- Une nouvelle station peut être mémorisée à la place d'une station déjà mémorisée.
- Le mode de réception (stéréo ou mono) est mémorisé en même temps que la fréquence de la station.

### Protection de la mémoire

Le circuit de sauvegarde de la mémoire empêche que les données mémorisées ne soient perdues lorsqu'on met l'appareil en veille. Si, toutefois, l'appareil est débranché de la prise secteur ou l'alimentation est coupée pendant plus d'une semaine, les données mémorisées sont effacées. Il faut alors mémoriser à nouveau les stations en procédant comme il a été indiqué plus haut.



## MÉMORISATION AUTOMATIQUE DES FRÉQUENCES (pour des stations FM seulement)

Il est possible d'utiliser la fonction de mémorisation automatique des stations FM. L'appareil recherche automatiquement les fréquences les plus fortes et les mémorise dans l'ordre. Jusqu'à 40 stations peuvent être mémorisées en suivant une méthode similaire à celle décrite à la page 87. Noter qu'une nouvelle station peut être mémorisée à la place d'une station déjà mémorisée.

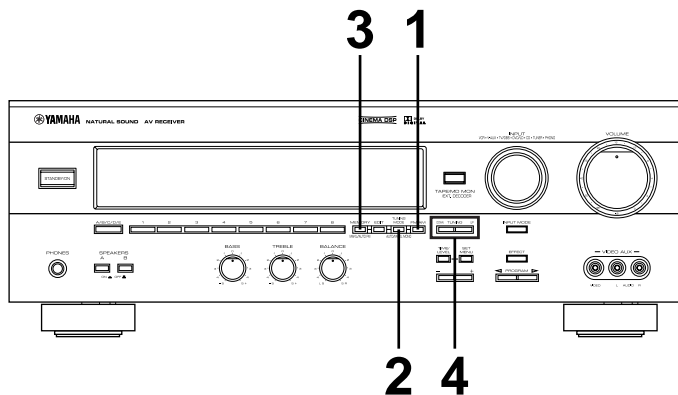

### Pour mémoriser des stations

- 1** Sélectionner la gamme FM.

Panneau avant



- 2** Appuyer sur **TUNING MODE** de manière que l'indicateur "AUTO TUNING" s'allume sur l'affichage.

Panneau avant

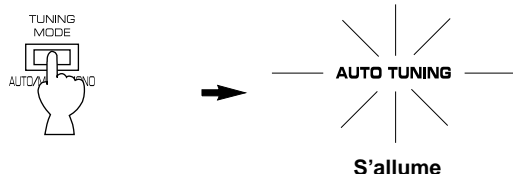

- 3** Appuyer sur **MEMORY** pendant trois secondes environ sans la relâcher.

Panneau avant

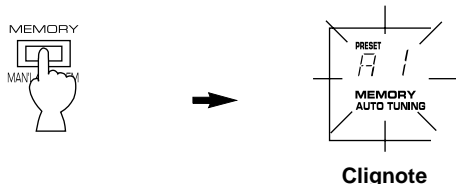

- 4** Pour effectuer une recherche vers les fréquences plus élevées, appuyer sur le côté UP de **TUNING**. Pour effectuer une recherche vers les fréquences plus basses, appuyer sur le côté DOWN de **TUNING**.

Panneau avant

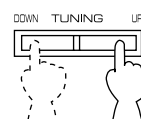

- \* Si l'on n'appuie pas sur **TUNING**, la mémorisation automatique commence automatiquement après un moment vers les fréquences plus élevées.

La mémorisation automatique commence à partir de la fréquence actuellement affichée. Les stations captées sont mémorisées dans l'ordre A1, A2, ..., A8.

- \* Si plus de huit stations sont captées, elles sont mémorisées dans les groupes B, C, D et E dans cet ordre.

### Pour mémoriser la première station reçue sur une mémoire spécifique

Pour mémoriser, par exemple, la première station reçue sur C5, sélectionner "C5" alors que le numéro "A1" et les indicateurs "MEMORY" et "AUTO TUNING" clignotent, après avoir appuyé sur **MEMORY** à l'étape 3. Appuyer ensuite sur **TUNING**. La première station captée est mémorisée sur C5 et les stations suivantes sur C6, C7, ..., dans cet ordre.

La mémorisation automatique s'arrête d'elle-même lorsque des stations ont été mémorisées jusqu'au numéro E8.

### Quand la mémorisation automatique des fréquences est finie

L'affichage indique la fréquence de la dernière station mémorisée. Vérifier la fréquence ou le nom des stations mémorisées et leur numéro comme il est indiqué sous "Pour rappeler une station mémorisée" à la page 88.

**Remarques**

- Il est possible de remplacer manuellement une station mémorisée par une autre station FM ou AM en suivant la méthode décrite sous "Pour mémoriser une station" à la page 87.
- Lorsque toutes les fréquences ont été balayées, la recherche s'arrête automatiquement même s'il reste des mémoires inoccupées.
- Cette fonction ne mémorise automatiquement que des stations FM ayant un signal suffisamment puissant. Pour mémoriser une station à faible signal, la rechercher manuellement en mode mono, puis utiliser la méthode décrite sous "Pour mémoriser une station" à la page 87.

**PERMUTATION DE STATIONS MÉMORISÉES**

Il est possible de permuter les emplacements de deux stations mémorisées de la manière indiquée ci-dessous.

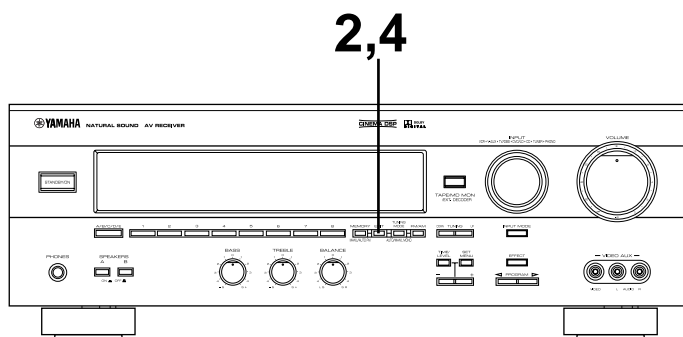

**Exemple**

Pour déplacer la station mémorisée en "E1" sur "A5" et vice versa

**1** Rappeler la station mémorisée en "E1" comme il a été indiqué sous "Pour rappeler une station mémorisée" à la page 88.

---

**2** Appuyer sur **EDIT**.

Panneau avant

Clignote

**3** Rappeler ensuite la station mémorisée sur "A5" comme à l'étape 1.

Clignote

---

**4** Appuyer à nouveau sur **EDIT**.

Panneau avant

Indique que la permutation des stations est terminée.

# RÉGLAGE DE LA MINUTERIE DE MISE EN VEILLE

La minuterie de mise en veille (SLEEP) met automatiquement l'appareil en veille après la durée sélectionnée. On utilisera cette fonction pour s'endormir au son d'une émission ou d'une autre source. La minuterie de mise en veille ne peut être commandée qu'avec la télécommande.

## Remarques

- Pour régler la minuterie de mise en veille de cet appareil, appuyer sur **AMP<TUNER>**, **TAPE/MD**, **CD** ou **DVD/LD** du sélecteur d'élément.
- La minuterie de mise en veille éteint les appareils branchés aux prises **SWITCHED AC OUTLET(S)** du panneau arrière.

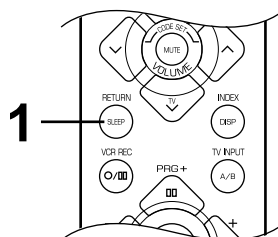

## Pour régler la minuterie de mise en veille

- 1 Appuyer une ou plusieurs fois sur **SLEEP** pour sélectionner la durée désirée.

### Télécommande



La durée de la minuterie de mise en veille s'affiche.

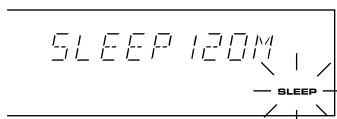

Clignote

À chaque pression sur **SLEEP**, la durée change comme suit :

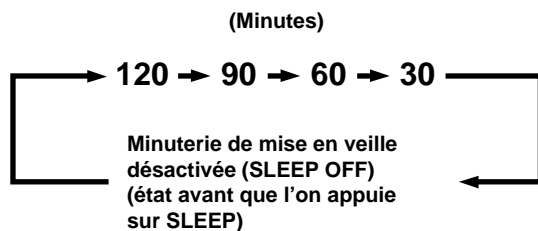

Après un instant, l'indicateur "SLEEP" s'allume et l'affichage revient à l'état avant le réglage.

- 2 L'appareil est automatiquement mis en veille après la durée sélectionnée.

## Pour annuler la durée de la minuterie de mise en veille

### Télécommande



Appuyer une ou plusieurs fois sur **SLEEP** de manière que "SLEEP OFF" s'affiche (cette indication disparaît après un instant et l'indicateur "SLEEP" s'éteint).

### Remarque

On peut également annuler la durée de la minuterie de mise en veille en mettant l'appareil en veille à l'aide de **STANDBY/ON** du panneau avant (ou de **POWER** de la télécommande) ou en débranchant l'appareil de la prise secteur.

# UTILISATION DU PROCESSEUR DE CHAMP SONORE NUMÉRIQUE (DSP)

Cet appareil utilise un processeur de champ sonore numérique (DSP) avancé à plusieurs programmes. Ce DSP permet d'étendre et de modifier électroniquement la forme du champ sonore d'une source audio ou vidéo pour recréer l'ambiance sonore d'une salle Home Cinéma. En choisissant le programme DSP qui correspond le mieux à la musique écoutée et en y ajoutant ses propres réglages, on est assuré d'obtenir un très haut niveau de restitution sonore.

Le tableau suivant donne une description des champs sonores de chacun des programmes DSP. La plupart de ces programmes sont une reproduction numérique précise d'un environnement acoustique réel. Les données de ces champs sonores ont été enregistrées sur les lieux mêmes à l'aide d'un matériel de mesure des champs sonores perfectionné.

## Remarque

L'équilibrage du son entre les enceintes arrière gauche et droite peut varier selon le champ sonore que l'on écoute. Ceci est dû au fait que la plupart des champs sonores sont une reproduction d'environnements acoustiques réels.

## BREF APERÇU DES PROGRAMMES DE CHAMP SONORE NUMÉRIQUE

N°	PROGRAMME	CARACTÉRISTIQUES
1	<p><b>DOLBY PRO LOGIC</b> ( <input checked="" type="checkbox"/> PRO LOGIC ) Fonctionne lorsque le signal d'entrée est analogique, audio PCM ou codé en son Dolby Digital sur deux canaux. Sortie des enceintes : principales, centrale, arrière</p> <p><b>DOLBY DIGITAL</b> ( <input checked="" type="checkbox"/> DIGITAL ) Fonctionne lorsque le signal d'entrée est codé en son Dolby Digital (non sur deux canaux). Sortie des enceintes : principales, centrale, arrière</p>	<p>Ce programme restitue le son de sources telles que vidéodisques ou cassettes vidéo codées en Dolby Surround et portant le logo "DOLBY SURROUND".</p> <p>Le décodeur d'effet Dolby Prologic ou le décodeur Dolby Digital reproduisent avec précision les sons et effets sonores d'une source codée en Dolby Surround. Le procédé de décodage très efficace qu'ils utilisent améliore la diaphonie et la séparation des canaux tout en assurant une localisation plus précise et plus naturelle des sons dans la pièce.</p> <p><b>Remarque</b> : Si un réglage excessif des commandes <b>BASS</b> ou <b>TREBLE</b> altère beaucoup le son du canal principal, le son d'ambiance peut laisser à désirer.</p>
2	<p><b>DOLBY PRO LOGIC ENHANCED</b> ( <input checked="" type="checkbox"/> DSP <input checked="" type="checkbox"/> PRO LOGIC ) Fonctionne lorsque le signal d'entrée est analogique, audio PCM ou codé en son Dolby Digital sur deux canaux. Sortie des enceintes : principales, centrale, arrière</p> <p><b>DOLBY DIGITAL ENHANCED</b> ( <input checked="" type="checkbox"/> DIGITAL <input checked="" type="checkbox"/> DSP ) Fonctionne lorsque le signal d'entrée est codé en son Dolby Digital (non sur deux canaux). Sortie des enceintes : principales, centrale, arrière</p>	<p>Ce programme restitue le son de sources telles que vidéodisques ou cassettes vidéo codées en Dolby Surround et portant le logo "DOLBY SURROUND".</p> <p>Il simule idéalement les systèmes d'enceintes multi-surround d'une salle de cinéma en 35 mm. Le décodage Dolby Surround est très précis et n'altère nullement l'orientation du son original. Les effets d'ambiance produits par ce champ sonore enveloppent naturellement le spectateur par l'arrière, la droite et la gauche en direction de l'écran.</p>
3	<p><b>70 mm MOVIE THEATER</b> ( <input checked="" type="checkbox"/> DSP <input checked="" type="checkbox"/> PRO LOGIC ) Fonctionne lorsque le signal d'entrée est analogique, audio PCM ou codé en son Dolby Digital sur deux canaux. Sortie des enceintes : principales, centrale, arrière</p> <p><b>DIGITAL MOVIE THEATER</b> ( <input checked="" type="checkbox"/> DIGITAL <input checked="" type="checkbox"/> DSP ) Fonctionne lorsque le signal d'entrée est codé en son Dolby Digital (non sur deux canaux). Sortie des enceintes : principales, centrale, arrière</p>	<p>Ce programme est idéal pour la restitution de son de sources telles que vidéodisques ou cassettes vidéo codées en Dolby Surround et portant le logo "DOLBY SURROUND".</p> <p>Il permet de reproduire avec précision l'univers sonore des nouveaux films 70 mm/Dolby Digital multi-piste. Le champ sonore est similaire à celui des salles de cinéma les plus récentes. Les réverbérations du champ sonore lui-même sont réduites au minimum. Ce programme se caractérise par une impression tridimensionnelle accentuée du champ sonore et une orientation précise des dialogues sur l'écran. On l'appréciera spécialement pour les films de science-fiction, les films d'aventure, etc.</p>

N°	PROGRAMME	CARACTÉRISTIQUES
4	<p><b>MONO MOVIE</b> ( <input type="checkbox"/> DSP )</p> <p>Fonctionne lorsque le signal d'entrée est analogique, audio PCM ou codé en son Dolby Digital sur deux canaux. Sortie des enceintes : principales, centrale, arrière</p> <p>( <input checked="" type="checkbox"/> DIGITAL <input type="checkbox"/> DSP )</p> <p>Fonctionne lorsque le signal d'entrée est codé en son Dolby Digital (non sur deux canaux). Sortie des enceintes : principales, centrale, arrière</p>	<p>Ce programme est spécialement conçu pour améliorer le son d'une source mono. Il produit une image sonore légèrement en avant des enceintes et plus large que le mono classique, donnant l'impression d'une action saisie sur le vif. Ce programme convient bien aux films mono anciens, aux émissions d'actualités et aux dialogues.</p>
5	<p><b>TV SPORTS</b> ( <input type="checkbox"/> DSP )</p> <p>Fonctionne lorsque le signal d'entrée est analogique, audio PCM ou codé en son Dolby Digital sur deux canaux. Sortie des enceintes : principales, centrale, arrière</p> <p>( <input checked="" type="checkbox"/> DIGITAL <input type="checkbox"/> DSP )</p> <p>Fonctionne lorsque le signal d'entrée est codé en son Dolby Digital (non sur deux canaux). Sortie des enceintes : principales, centrale, arrière</p>	<p>Ce programme offre un champ sonore étroit dans lequel le son ne s'étend pas excessivement vers l'avant, mais où le côté d'ambiance arrière produit une expansion sonore dynamique. Il est destiné aux manifestations sportives.</p>
6	<p><b>DISCO</b> ( <input type="checkbox"/> DSP )</p> <p>Fonctionne lorsque le signal d'entrée est analogique, audio PCM ou codé en son Dolby Digital sur deux canaux. Sortie des enceintes : principales, arrière</p> <p>( <input checked="" type="checkbox"/> DIGITAL <input type="checkbox"/> DSP )</p> <p>Fonctionne lorsque le signal d'entrée est codé en son Dolby Digital (non sur deux canaux). Sortie des enceintes : principales, centrale, arrière</p>	<p>Ce programme restitue l'environnement acoustique d'une discothèque animée au cœur d'une grande ville. Le son est dense et très concentré. Ce programme se caractérise par une forte énergie et une grande présence.</p>
7	<p><b>ROCK CONCERT</b> ( <input type="checkbox"/> DSP )</p> <p>Fonctionne lorsque le signal d'entrée est analogique, audio PCM ou codé en son Dolby Digital sur deux canaux. Sortie des enceintes : principales, arrière</p> <p>( <input checked="" type="checkbox"/> DIGITAL <input type="checkbox"/> DSP )</p> <p>Fonctionne lorsque le signal d'entrée est codé en son Dolby Digital (non sur deux canaux). Sortie des enceintes : principales, centrale, arrière</p>	<p>Ce programme est idéal pour la musique de rock. Le champ sonore est très dynamique et vivant.</p>
8	<p><b>CONCERT HALL</b> ( <input type="checkbox"/> DSP )</p> <p>Fonctionne lorsque le signal d'entrée est analogique, audio PCM ou codé en son Dolby Digital sur deux canaux. Sortie des enceintes : principales, arrière</p> <p>( <input checked="" type="checkbox"/> DIGITAL <input type="checkbox"/> DSP )</p> <p>Fonctionne lorsque le signal d'entrée est codé en son Dolby Digital (non sur deux canaux). Sortie des enceintes : principales, centrale, arrière</p>	<p>Ce programme recrée l'ambiance d'une grande salle de concert en centrant le son loin derrière les enceintes principales. On le choisira pour la musique orchestrale et l'opéra.</p>

**Remarque :** Lorsque l'on choisit l'option NONE pour la fonction "CNTR" en mode SET MENU, la ou les enceintes centrales ne produisent aucun son.

# ÉCOUTE D'UNE SOURCE AUDIO/VIDÉO AVEC L'EFFET DU PROCESSEUR DE CHAMP SONORE NUMÉRIQUE (DSP)

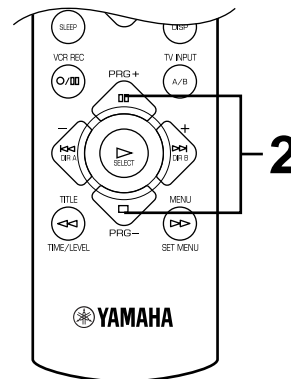
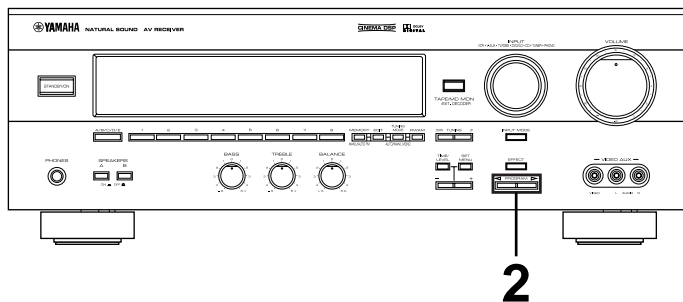

**1** Effectuer les opérations 1 à 7 décrites sous "OPÉRATIONS DE BASE" aux pages 82 et 83.

**2** Sélectionner le programme DSP correspondant à la source écoutée. Si l'on utilise la télécommande, appuyer tout d'abord sur **AMP < TUNER >** du sélecteur d'élément.

**Panneau avant**

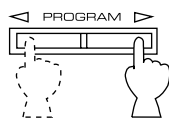

**Télécommande**

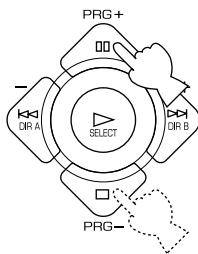

ou



Le nom du programme sélectionné s'affiche.

**3** Régler, si on le désire, le temps de retard et le niveau de sortie de chaque enceinte (pour plus d'informations, voir pages 96 et 97).

### Remarques

- Il est possible de sélectionner un programme DSP pour chaque source d'entrée. La source est alors liée à ce programme. Chaque fois que l'on choisit cette source, le programme DSP correspondant est automatiquement rappelé.
- Pour désactiver la fonction DSP, appuyer sur **EFFECT**. On obtient alors un son stéréo ordinaire sur deux canaux sans effet d'ambiance.
- Lorsqu'on écoute une source mono en mode **DOLBY PRO LOGIC** ou **DOLBY PRO LOGIC ENHANCED**, il n'y a pas de son aux enceintes principales et arrière. On n'entend le son qu'à l'enceinte centrale. Si toutefois on choisit l'option **NONE** pour la fonction "CNTR" en mode SET MENU, la sortie du canal central s'effectue par les enceintes principales.

Le décodeur d'effet Dolby Prologic et le décodeur Dolby Digital offrent une reproduction multi-canal du son d'une source vidéo codée en Dolby Surround. L'un de ces décodeurs est activé lorsqu'on choisit un programme DSP comprenant des opérations communes du YAMAHA DSP et de ce décodeur.

### Pour écouter le son d'une source vidéo avec l'effet Dolby Prologic ou Dolby Digital décodé

Lorsqu'on choisit le programme **DOLBY PRO LOGIC/DOLBY DIGITAL**, **DOLBY PRO LOGIC ENHANCED/DOLBY DIGITAL ENHANCED** ou **70 mm MOVIE THEATER/DIGITAL MOVIE THEATER** et que le signal d'entrée de la source sélectionnée est un signal stéréo sur deux canaux, l'effet Dolby Prologic est décodé. Lorsqu'on choisit un programme DSP et que le signal d'entrée de la source sélectionnée est codé en Dolby Digital, le son Dolby Digital est automatiquement décodé.

- \* Les indicateurs suivants s'allument sur l'affichage pour signaler le traitement du son en cours.

Cet indicateur s'allume pendant le décodage du son Dolby Digital lorsque le signal codé en Dolby Digital de la source d'entrée sélectionnée n'est pas sur deux canaux.

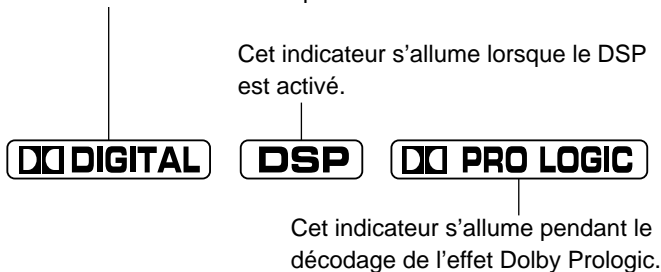

- \* En mode **DOLBY PRO LOGIC/DOLBY DIGITAL**, **DOLBY PRO LOGIC ENHANCED/DOLBY DIGITAL ENHANCED** ou **70 mm MOVIE THEATER/DIGITAL MOVIE THEATER**, le nom du programme affiché change selon le type de décodage (pour plus d'informations, voir page 92).

#### Remarque

Si le signal d'entrée de la source est codé en Dolby Digital sur deux canaux seulement, le traitement du son est similaire à celui des signaux analogiques ou audio PCM.

### Pour annuler l'effet sonore

La touche **EFFECT** du panneau avant ou de la télécommande permet facilement de comparer le son stéréo ordinaire à l'effet complètement traité.

Pour annuler l'effet sonore afin de pouvoir contrôler le son principal, appuyer sur **EFFECT** du panneau avant. Pour rétablir l'effet sonore, appuyer à nouveau sur **EFFECT**.

#### Panneau avant



ou

#### Télécommande

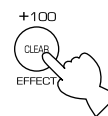

#### Remarques

- Si l'on annule l'effet sonore lors d'une entrée de signaux codés en Dolby Digital, les signaux de tous les canaux sont mixés et leur sortie s'effectue par les enceintes principales.
- Si l'on appuie sur **EFFECT** pour couper les effets sonores pendant un décodage Dolby Digital, la sortie du son pourra être très faible ou ne pas être normale pour certaines sources. Dans un tel cas, appuyer sur **EFFECT** pour rétablir les effets sonores ou utiliser des signaux d'entrée qui ne sont pas codés en Dolby Digital.

# RÉGLAGE DU TEMPS DE RETARD ET DU NIVEAU DE SORTIE DES ENCEINTES

Lorsqu'on utilise le DSP avec le décodeur d'effet Dolby Prologic ou le décodeur Dolby Digital, il est possible régler le temps de retard entre le son principal et l'effet sonore ainsi que le niveau de sortie de chaque enceinte.

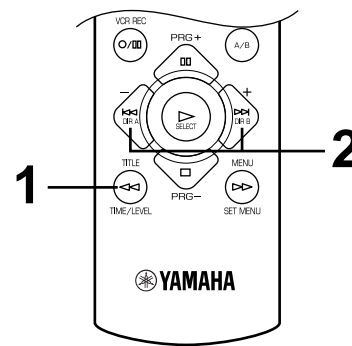
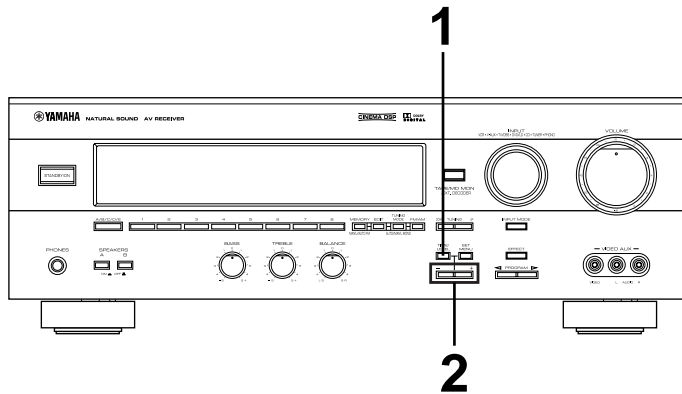

## Méthode de réglage

Pour effectuer le réglage avec la télécommande, appuyer sur **AMP<TUNER>** du sélecteur d'élément.



**2** Appuyer sur la touche + ou – pour régler le temps de retard ou le niveau de sortie des enceintes.

**Panneau avant**

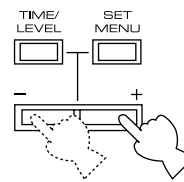

**Télécommande**

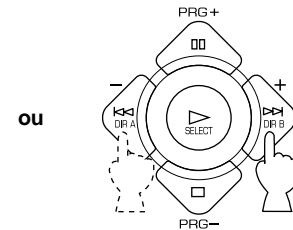

**1** Appuyer une ou plusieurs fois sur **TIME/LEVEL** jusqu'à ce que le nom du paramètre à régler s'affiche.

**Panneau avant**

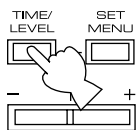

**Télécommande**



ou

À chaque pression sur la touche, la sélection change comme suit :

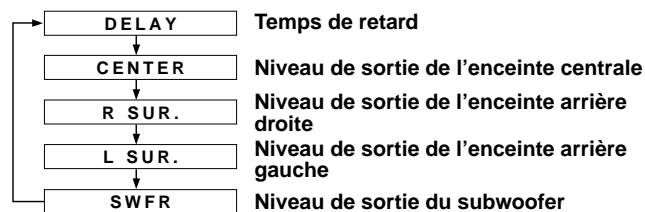

\* Selon l'option choisie en mode SET MENU, il est possible que tous les paramètres ne puissent pas être sélectionnés.

**3** Répéter les opérations 1 et 2 pour régler les autres paramètres.



## Réglage du temps de retard

Il est possible de régler le temps qui s'écoule entre le début de la sortie de son par les enceintes principales et le début de la sortie des effets sonores par les enceintes arrière.

Plus la valeur de réglage est élevée, plus la sortie des effets sonores est retardée.

Ce réglage peut être effectué individuellement pour chaque programme DSP.

### Remarques

- Un retard trop important peut produire un effet qui ne semble pas naturel avec certaines sources.
- Lorsqu'on appuie sur la touche **+** ou **-**, le son est momentanément interrompu.

Programme	Plage de réglage (ms)	Valeur pré-réglée
1. DOLBY PRO LOGIC	15 à 30	20
DOLBY DIGITAL	0 à 15	5
2. DOLBY PRO LOGIC ENHANCED	15 à 30	20
DOLBY DIGITAL ENHANCED	0 à 15	5
3. 70 mm MOVIE THEATER	15 à 30	20
DIGITAL MOVIE THEATER	1 à 99	16
4. MONO MOVIE	1 à 99	49
5. TV SPORTS	1 à 99	9
6. DISCO	1 à 99	40
7. ROCK CONCERT	1 à 99	16
8. CONCERT HALL	1 à 99	44

## Réglage du niveau de sortie des enceintes centrale, arrière droite et arrière gauche et du subwoofer

Il est possible de régler le niveau de sortie de chaque enceinte même s'il a déjà été réglé de la manière indiquée sous "ÉQUILIBRAGE DU SON ENTRE LES ENCEINTES" aux pages 79 à 81.

### Remarques

- Il n'est pas possible de régler le niveau de sortie de l'enceinte centrale lorsque le programme **DISCO**, **ROCK CONCERT** ou **CONCERT HALL** est sélectionné et que le signal d'entrée est analogique, audio PCM ou codé en Dolby Digital sur 2 canaux.

- Si l'on a choisi l'option **NONE** pour la fonction "CNTR" en mode **SET MENU**, le niveau de sortie de l'enceinte centrale ne peut pas être réglé. En effet, dans ce mode, la sortie du son central s'effectue automatiquement par les enceintes principales droite et gauche.
- Une fois le niveau de sortie réglé, il est le même pour tous les programmes de champ sonore numérique.

Enceintes	Plage de réglage (dB)	Valeur pré-réglée
CENTRALE	MIN, -20 à +10	0
ARRIÈRE DROITE	MIN, -20 à +10	0
ARRIÈRE GAUCHE	MIN, -20 à +10	0
SUBWOOFER	MIN, -20 à 0	0

## Protection de la mémoire

Le circuit de sauvegarde de la mémoire empêche que les données mémorisées ne soient perdues lorsqu'on met l'appareil en veille. Si, toutefois, l'appareil est débranché de la prise secteur ou l'alimentation est coupée pendant plus d'une semaine, les valeurs du temps de retard et des niveaux de sortie des enceintes centrale/arrière/subwoofer réglées en dernier reviennent automatiquement aux valeurs pré-réglées. Pour les régler à nouveau, procéder comme il est indiqué à la page 96.

# RÉGLAGES EN MODE "SET MENU"

Les dix fonctions suivantes permettent d'obtenir les meilleures performances de la chaîne et accroissent le plaisir audio et vidéo.

1. CNTR (ENCEINTE CENTRALE)
2. REAR (ENCEINTES ARRIÈRE)
3. MAIN (ENCEINTES PRINCIPALES)
4. BASS (SORTIE LFE/GRAVES)
5. M.LVL (NIVEAU PRINCIPAL)
6. LFE (NIVEAU LFE)
7. D.RNG (DYNAMIQUE)
8. C.DELAY (RETARD CENTRAL)
9. GUARD (PROTECTION DE LA MÉMOIRE)
10. INPUT (MODE D'ENTRÉE)

Pour plus d'informations sur les fonctions "CNTR", "REAR", "MAIN", "BASS" et "M.LVL", voir page 77. (Lorsque l'on a sélectionné les options appropriées pour ces fonctions, il n'est pas nécessaire de les changer tant que l'on utilise les mêmes enceintes.)

## LFE [Réglage du niveau de sortie du canal LFE (effets basses fréquences)]

Plage de réglage : -20 à 0 dB (par pas de 1 dB)

Valeur préréglée : 0 dB

\* Ce réglage n'est possible que lorsque le son Dolby Digital est décodé et que le son de la source sélectionnée codée en Dolby Digital contient des signaux LFE.

Cette fonction permet de régler le niveau de sortie du canal LFE. Si les signaux LFE sont mixés à des signaux d'autres canaux pour une sortie sur les mêmes enceintes, elle règle le rapport entre le niveau des signaux LFE et le niveau des autres signaux.

(Pour plus d'informations sur le canal LFE, voir page 61.)

## D.RNG (Réglage de la dynamique)

Options : MAX/STD/MIN

Option présélectionnée : MAX

\* Ce réglage n'est possible que lorsque le son Dolby Digital est décodé.

**MAX :** La "dynamique" est la différence entre le niveau maximum et le niveau minimum des sons. Les sons des films destinés aux salles de cinéma ont une dynamique très étendue. La technologie Dolby Digital permet de les convertir dans un format convenant à une écoute chez soi sans en modifier la dynamique. Lorsqu'on choisit cette option, une source codée en Dolby Digital est reproduite avec la dynamique généreuse de la piste son originale. Ceci permet d'obtenir un son puissant comme au cinéma. Et les résultats seront encore meilleurs si l'on peut écouter la source avec un volume suffisant dans une pièce insonorisée.

**STD (Standard) :**

Des sons puissants avec une dynamique très étendue ne conviennent pas toujours à une écoute chez soi. Il peut être impossible de régler le volume à un niveau aussi élevé que dans une salle de cinéma. Or au niveau d'écoute habituel dans un salon, on entend souvent mal les fréquences les plus basses de la source car elles se perdent dans le bruit ambiant. La technologie Dolby Digital offre la possibilité de réduire la dynamique de la piste son originale dans un format approprié à une écoute chez soi en "compressant" les données du son.

Lorsqu'on choisit cette option, une source codée en Dolby Digital est reproduite avec une dynamique "compressée" convenant à un faible niveau d'écoute.

**MIN :** Lorsqu'on choisit cette option, la plage dynamique est encore plus réduite qu'avec l'option STD.

Utiliser cette fonction pour écouter une source avec un faible niveau du son.

## C. DELAY [Réglage du retard des sons centraux (dialogues, etc.)]

**Plage de réglage : 0 à 5 ms (par pas de 1 ms)**

**Valeur pré-réglée : 0 ms**

- \* Ce réglage n'est possible que lorsque le son Dolby Digital est décodé et que les signaux de la source codée en Dolby Digital sélectionnée contiennent des signaux de canal central.

Règle le temps qui s'écoule entre la sortie du son principal (sur les canaux principaux) et celle des dialogues, etc., (sur le canal central).

Plus la valeur est élevée, plus le retard des dialogues, etc., est important.

Ce réglage permet aux sons provenant des enceintes gauche, centrale et droite d'atteindre la position d'écoute en même temps. La sortie de son de l'enceinte centrale est retardé si cette enceinte se trouve plus près de la position d'écoute que l'enceinte gauche ou droite.

## GUARD

**Options : ON/OFF**

**Option présélectionnée : OFF**

Choisir l'option ON pour cette fonction si l'on désire empêcher que le paramétrage effectué en mode SET MENU et les autres réglages ne puissent être modifiés par inadvertance. Cette fonction verrouille les fonctions suivantes :

- fonctions du mode SET MENU
- fonctions du mode TIME/LEVEL
- fonctions de TEST

## INPUT (Sélection du mode d'entrée initial des sources raccordées aux bornes d'entrée TV/DBS)

**Options : AUTO/LAST**

**Option présélectionnée : AUTO**

Cette fonction permet de spécifier le mode d'entrée qui est automatiquement sélectionné lorsqu'on allume l'appareil. Elle n'est utilisable que pour les sources raccordées aux bornes d'entrée TV/DBS de l'appareil.

**AUTO** : Lorsqu'on choisit cette option, le mode d'entrée AUTO est toujours sélectionné lorsqu'on allume l'appareil.

**LAST** : Lorsqu'on choisit cette option, le mode d'entrée sélectionné en dernier est rappelé lorsqu'on allume l'appareil.

- \* Pour plus d'informations sur la sélection du mode d'entrée, voir page 84.

## Méthode de réglage

Les réglages doivent être effectués en observant les informations affichées.

Pour effectuer les réglages avec la télécommande, appuyer sur **AMP<TUNER>** du sélecteur d'élément.



Appuyer une ou plusieurs fois sur **SET MENU** de manière que la fonction à modifier s'affiche.

**Panneau avant**

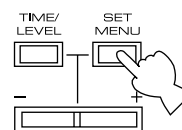

**Télécommande**

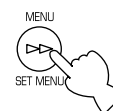

ou

Appuyer sur **+** ou **-** pour sélectionner une option ou pour modifier les paramètres de cette fonction.

**Panneau avant**

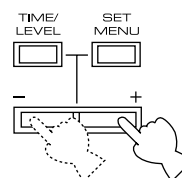

**Télécommande**

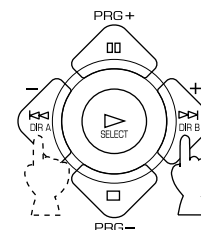

ou

Répéter ces opérations pour sélectionner ou modifier les paramètres d'une autre fonction.

## Protection de la mémoire

Le circuit de sauvegarde de la mémoire empêche que les données mémorisées ne soient perdues lorsqu'on met l'appareil en veille. Si, toutefois, l'appareil est débranché de la prise secteur ou l'alimentation est coupée pendant plus d'une semaine, les paramètres du mode SET MENU reviennent automatiquement aux réglages d'usine. Pour les redéfinir, procéder comme il est indiqué ci-dessus.

# TÉLÉCOMMANDE

La télécommande permet de commander non seulement cet appareil, mais aussi d'autres éléments de la chaîne qui y sont raccordés. Elle a été programmée en usine pour commander cet appareil et la plupart des appareils audio YAMAHA. Pour commander des appareils d'autres marques, il est nécessaire de programmer dans la télécommande les codes fabricant correspondants indiqués aux pages 113 à 117.

## Appareils pouvant être commandés

Les huit boutons du sélecteur d'élément permettent de sélectionner l'élément de la chaîne que l'on désire commander avec cette télécommande. Pour commander le lecteur de compact disque, par exemple, le sélectionner en appuyant sur **CD** du sélecteur d'élément, puis appuyer sur les touches des opérations que l'on désire effectuer.

### AMP<TUNER>

Ce mode permet de commander les opérations de base de cet appareil, le niveau de sortie des enceintes, le niveau DSP et le temps de retard.

### CD

Ce mode permet de programmer dans la télécommande le code fabricant pour un lecteur de compact disque YAMAHA.

### DVD/LD et DVD MENU

Pour commander un lecteur de laserdisc, utiliser le mode DVD/LD. Pour commander un lecteur DVD, utiliser le mode DVD/LD ou DVD MENU. Le code pour un lecteur DVD YAMAHA a été programmé en usine dans la télécommande. Si la télécommande ne commande pas un lecteur DVD YAMAHA, programmer le code fabricant "0048" dans la télécommande.

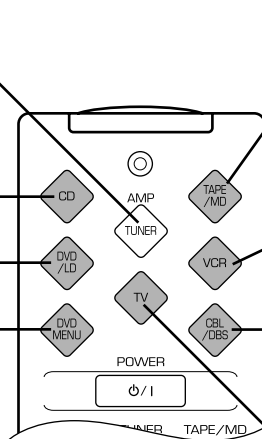

### TAPE/MD

Le code pour une platine cassette YAMAHA a été programmé en usine dans la télécommande. (Il est également possible de programmer le code d'une platine minidisc YAMAHA.)

### VCR

Ce mode permet de commander un magnétoscope.

### CBL/DBS

Ce mode permet de commander un décodeur de télévision par câble ou un décodeur satellite.

### TV

Ce mode permet de commander un téléviseur.

## Remarques

1. On peut programmer le code d'un appareil dans la télécommande après avoir appuyé sur les touches de couleur pâle représentées sur l'illustration ci-dessus. Noter qu'il n'est possible de programmer qu'un seul code par mode. Pour plus d'informations, voir "PROGRAMMATION DES CODES FABRICANT" à la page 107.
2. En mode DVD/LD ou DVD MENU
  - Avant de programmer le code pour le lecteur DVD/LD, appuyer sur **DVD/LD** du sélecteur d'élément. Le code programmé en mode DVD/LD est simultanément programmé en mode DVD MENU. Il n'est pas possible de programmer le code d'un lecteur DVD en mode DVD MENU.
  - Les opérations DVD MENU ne peuvent pas être effectuées pour certains lecteurs DVD.
3. En cas d'utilisation d'un second (et troisième) magnétoscope : (pour plus d'informations, voir "Pour utiliser un second (et troisième) magnétoscope" à la page 107)
  - Si l'on n'utilise pas de CBL/DBS (décodeur de télévision par câble ou décodeur satellite), il est possible de programmer un code pour un second (et un troisième) magnétoscope en mode CBL/DBS.
  - Si l'on n'utilise pas de lecteur DVD, il est possible de programmer un code pour un second (et un troisième) magnétoscope en mode DVD MENU. Noter que dans ce cas, il est nécessaire de programmer le code d'un lecteur de laserdisc en mode DVD/LD même si l'on n'utilise pas de lecteur de laserdisc.

Les touches de couleur pâle sont inopérantes.

## ■ MODE AMP<TUNER> (ampli-tuner)

**Remarque:** Les touches **TV VOLUME** et **TV INPUT** ne peuvent être utilisées que si l'on a programmé le code fabricant du téléviseur.

Français

Appuyer sur **AMP<TUNER>**.

### POWER

À chaque pression sur cette touche, l'appareil s'allume et se met en veille alternativement.

### TEST

Lorsqu'on appuie sur cette touche un signal test est émis par les enceintes pour permettre de régler leur niveau de sortie.

### A/B/C/D/E & PRESET +/-

Ces touches permettent de sélectionner une station FM ou AM mémorisée.

A/B/C/D/E : pour sélectionner un groupe de stations mémorisées.

PRESET +/- : pour sélectionner un numéro de station mémorisée.

### MUTE

Cette touche coupe le son. Pour le rétablir, appuyer à nouveau sur cette touche ou sur n'importe quelle touche de commande de l'appareil.

### VOLUME ( ^ v )

Ces touches permettent de régler le niveau du son.

### SLEEP

Cette touche permet de régler la minuterie de mise en veille (SLEEP).

### +/-

Ces touches permettent de définir les paramètres en mode SET MENU et en mode TIME/LEVEL.

### TIME/LEVEL

Cette touche permet de sélectionner une option en mode TIME/LEVEL.

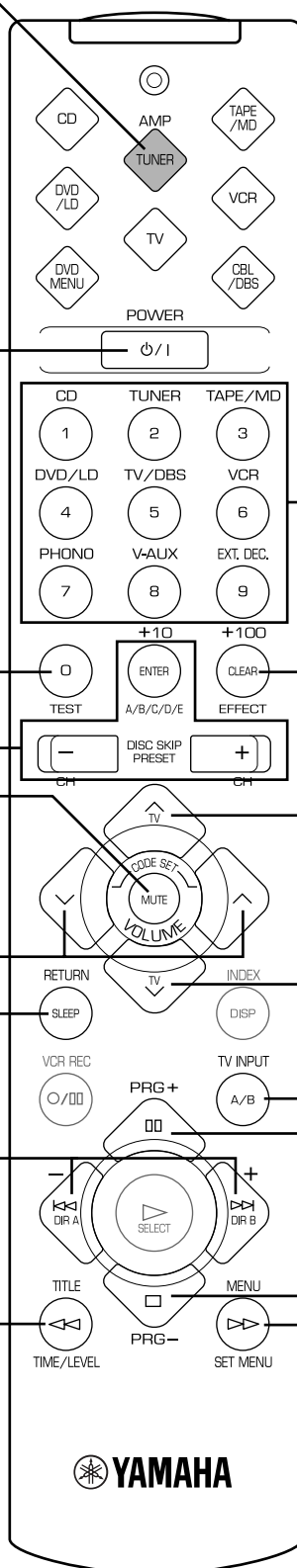

### Sélecteur d'entrée

Ces touches permettent de sélectionner la source d'entrée.

CD : pour écouter un compact disque

TUNER : pour écouter une station FM ou AM

TAPE/MD : pour écouter une cassette ou un minidisc

DVD/LD : pour écouter un disque DVD ou un laserdisc

TV/DBS : pour regarder une émission de télévision ou une émission par satellite

VCR : pour écouter le son d'une cassette vidéo

PHONO : pour écouter un disque analogique

V-AUX : pour utiliser le son d'un caméscope

EXT. DEC. : pour la sortie des signaux d'un décodeur DTS ou d'un autre décodeur multi-piste

### EFFECT

Cette touche permet d'activer et désactiver un programme DSP.

### TV VOLUME

### TV INPUT

### PRG+ / PRG-

Ces touches permettent de sélectionner un programme DSP.

### SET MENU

Cette touche sélectionne les fonctions en mode SET MENU.

Les touches de couleur pâle sont inopérantes. Pour plus d'informations sur les divers éléments de la chaîne, consulter leur mode d'emploi.

## ■ MODE TAPE/MD (platine cassette/platine minidisc)

**Remarques:**

- La touche **TV VOLUME** n'est utilisable que si l'on a programmé le code fabricant du téléviseur.
- Il est possible de programmer le code pour une platine minidisc YAMAHA.

### ALIMENTATION (POWER)

**(TAPE)** Si l'on a programmé le code pour une platine cassette YAMAHA, cette touche permet d'allumer l'appareil. Si l'on a programmé le code d'un autre fabricant, cette touche permet d'allumer la platine de ce fabricant si elle est dotée d'une télécommande avec touche d'alimentation.

**(MD)** Si l'on a programmé le code pour une platine minidisc YAMAHA, cette touche permet d'allumer l'appareil.

VOLUME (VOLUME)

SOURDINE (MUTE)

MINUTERIE DE MISE EN VEILLE (SLEEP)

### ENREGISTREMENT/PAUSE (REC/PAUSE)

Cette touche permet d'interrompre momentanément l'enregistrement sur une platine cassette ou une platine minidisc.

### LECTURE (PLAY)

Cette touche lance la lecture d'une cassette ou d'un minidisc.

### SENS A [DIR A (TAPE)]

Cette touche sélectionne le sens de lecture sur la platine A.

### SAUT- [SKIP- (MD)]

Cette touche permet de revenir à la plage précédente.

### REMOBINAGE [REWIND (TAPE)]

Cette touche permet de rembobiner la bande.

### RECHERCHE [SEARCH (MD)]

Cette touche permet de revenir en arrière sur la plage en cours de lecture pour trouver le point où l'on veut faire partir la lecture.

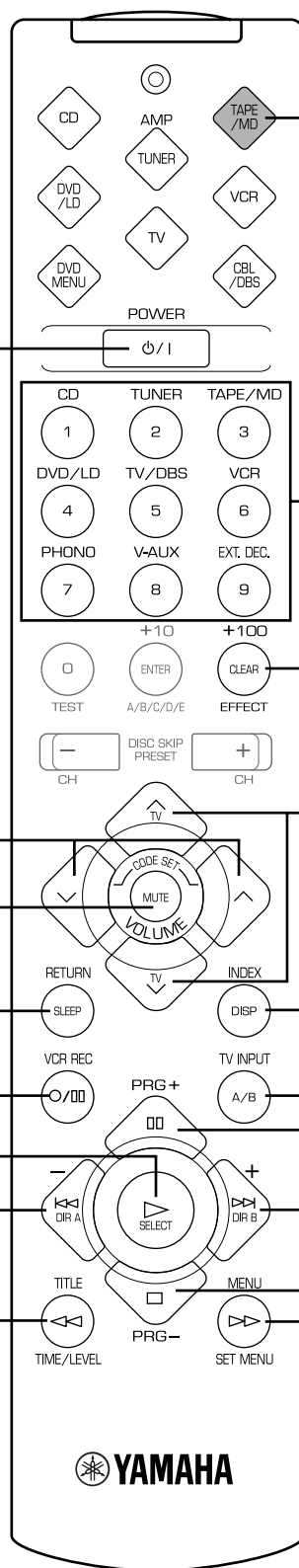

Appuyer sur TAPE/MD.

ENTRÉE (INPUT)

EFFET (EFFECT)

VOLUME TÉLÉVISEUR (TV VOLUME)

AFFICHAGE [DISPLAY (MD)]

PLATINE A/B [DECK A/B (TAPE)]

Cette touche permet de sélectionner la platine A ou B d'une platine double cassette.

PAUSE [PAUSE (MD)]

Cette touche permet d'interrompre momentanément le fonctionnement.

SENS B [DIR B (TAPE)]

Cette touche sélectionne le sens de lecture sur la platine B.

SAUT+ [SKIP+ (MD)]

Cette touche permet de passer à la plage suivante.

ARRÊT (STOP)

Cette touche arrête le fonctionnement de la platine cassette ou de la platine minidisc.

AVANCE RAPIDE [FAST FORWARD (TAPE)]

Cette touche permet de faire défiler rapidement la bande en avant.

RECHERCHE [SEARCH (MD)]

Cette touche permet d'avancer rapidement sur la plage en cours de lecture pour trouver le point où l'on veut faire partir la lecture.

Les touches de couleur pâle sont inopérantes. Pour plus d'informations sur les divers éléments de la chaîne, consulter leur mode d'emploi.

## ■ MODE CD

**Remarque :** Les touches **TV VOLUME** et **TV INPUT** ne peuvent être utilisées que si l'on a programmé le code fabricant du téléviseur.

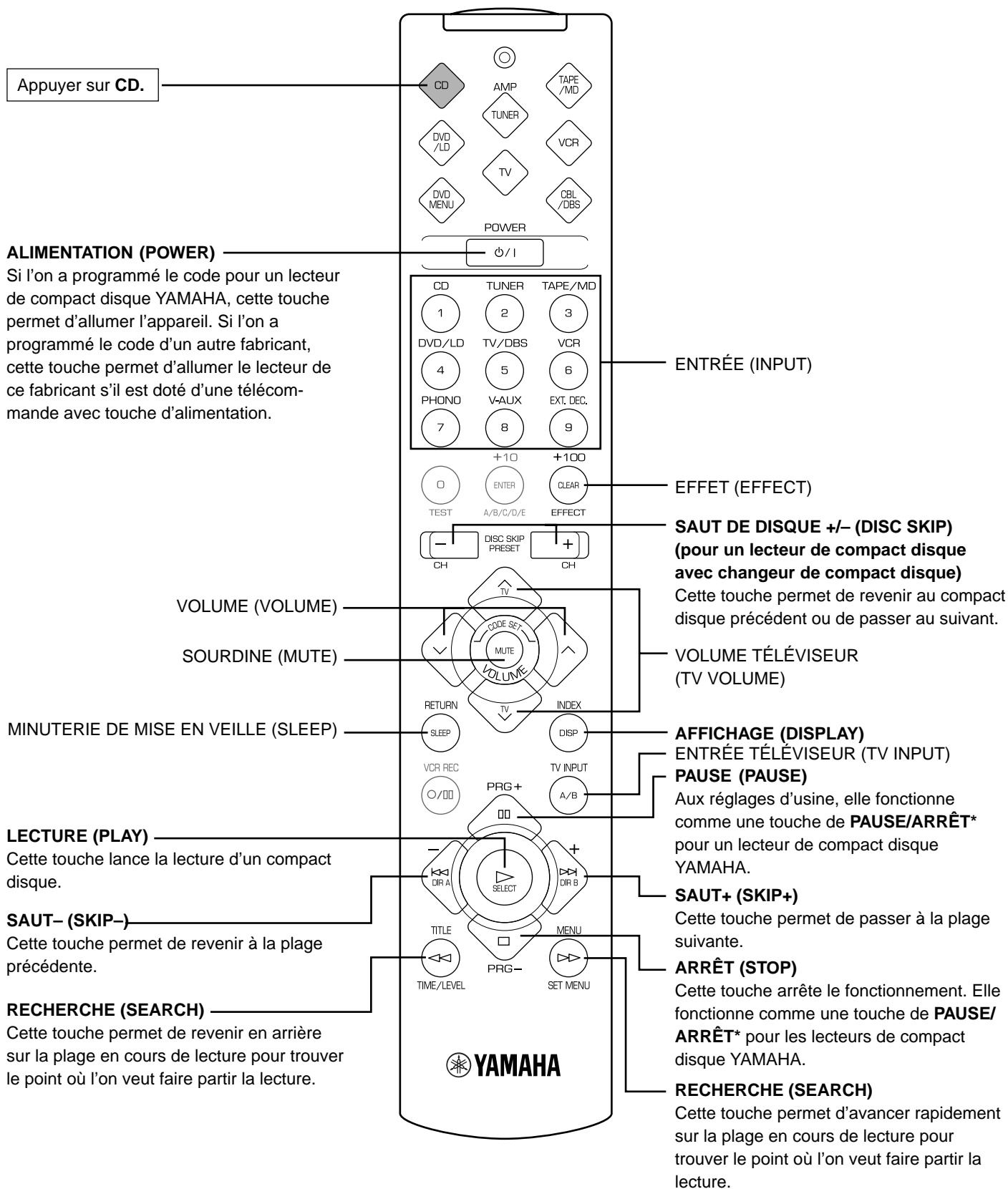

\* Fonction de la touche **PAUSE/ARRÊT** ... Lorsqu'on appuie une fois sur cette touche, l'appareil est mis en pause. Lorsqu'on appuie une seconde fois, l'appareil s'arrête.

Les touches de couleur pâle sont inopérantes. Pour plus d'informations sur les divers éléments de la chaîne, consulter leur mode d'emploi.

## ■ MODE DVD/LD (lecteur DVD/lecteur laserdisc)

Appuyer sur **DVD/LD**.

### ALIMENTATION (POWER)

**(DVD)** Si l'on a programmé le code pour un lecteur DVD YAMAHA, cette touche permet d'allumer l'appareil. Si l'on a programmé le code d'un autre fabricant, cette touche permet d'allumer le lecteur de ce fabricant s'il est doté d'une télécommande avec touche d'alimentation.

**(LD)** Si l'on a programmé le code pour un lecteur de laserdisc YAMAHA, cette touche permet d'allumer l'appareil. Si l'on a programmé le code d'un autre fabricant, cette touche permet d'allumer le lecteur de ce fabricant s'il est doté d'une télécommande avec touche d'alimentation.

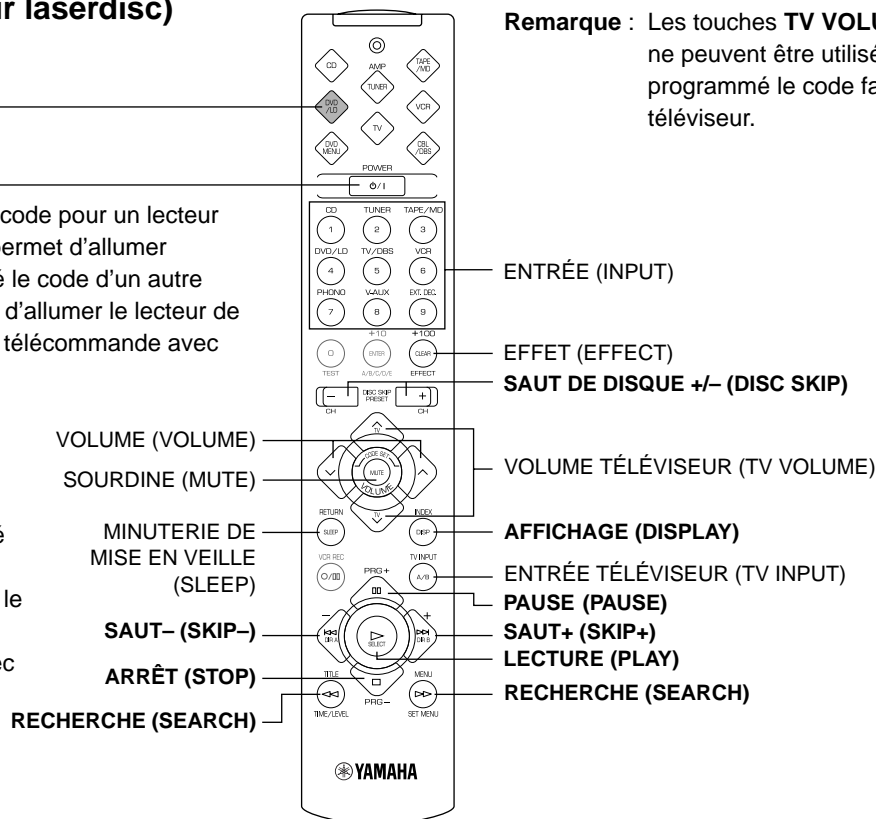

## ■ MODE DVD MENU

Appuyer sur **DVD MENU**.

### ALIMENTATION (POWER)

Si l'on a programmé le code pour un lecteur DVD YAMAHA, cette touche permet d'allumer l'appareil. Si l'on a programmé le code d'un autre fabricant, cette touche permet d'allumer le lecteur de ce fabricant s'il est doté d'une télécommande avec touche d'alimentation.

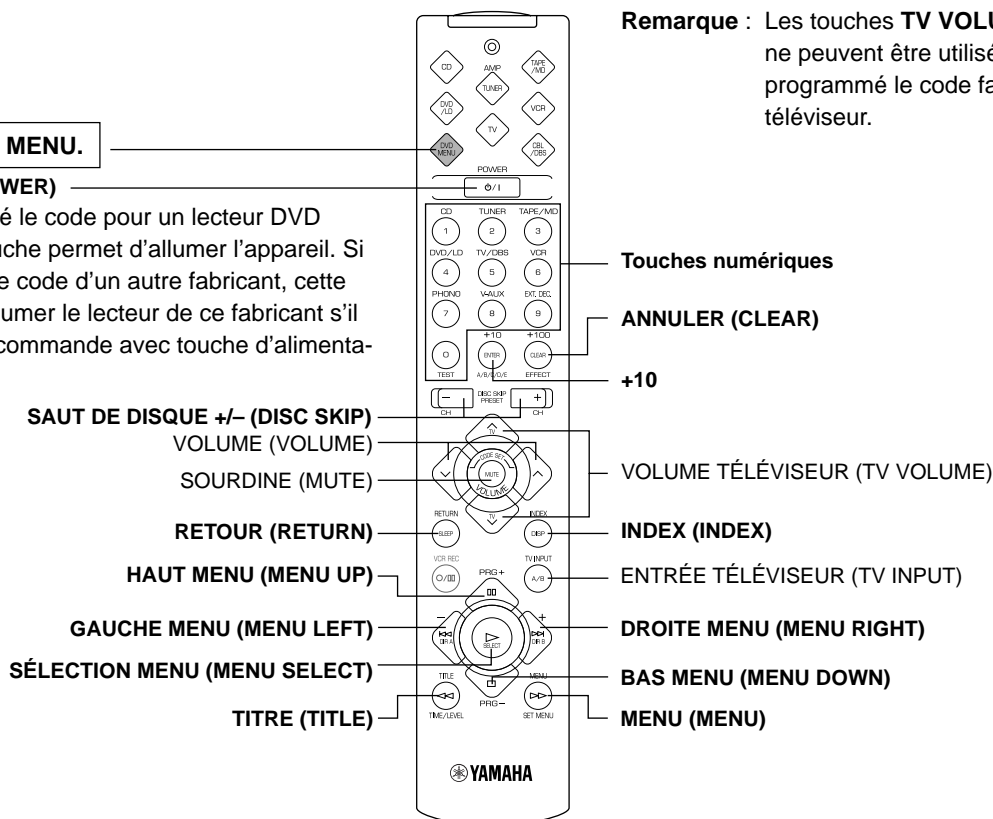



Les touches de couleur pâle sont inopérantes. Pour plus d'informations sur les divers éléments de la chaîne, consulter leur mode d'emploi.

### ■ MODE VCR (magnétoscope)

Remarque : Les touches TV VOLUME, TV INPUT et TV SLEEP ne peuvent être utilisées que si l'on a programmé le code fabricant du téléviseur.

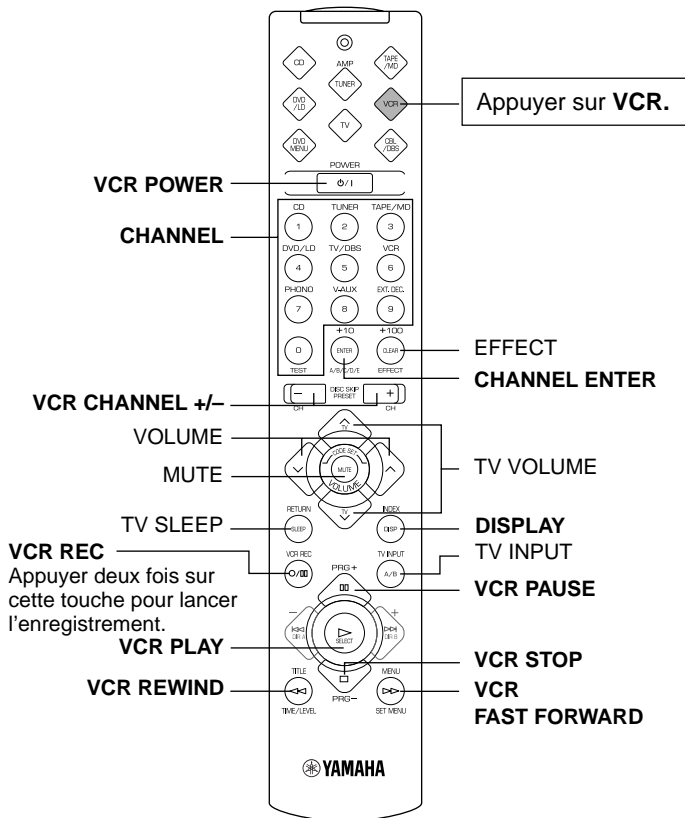

### ■ MODE TV (téléviseur)

Remarque : Il est possible de commander un magnétoscope si l'on a programmé son code.

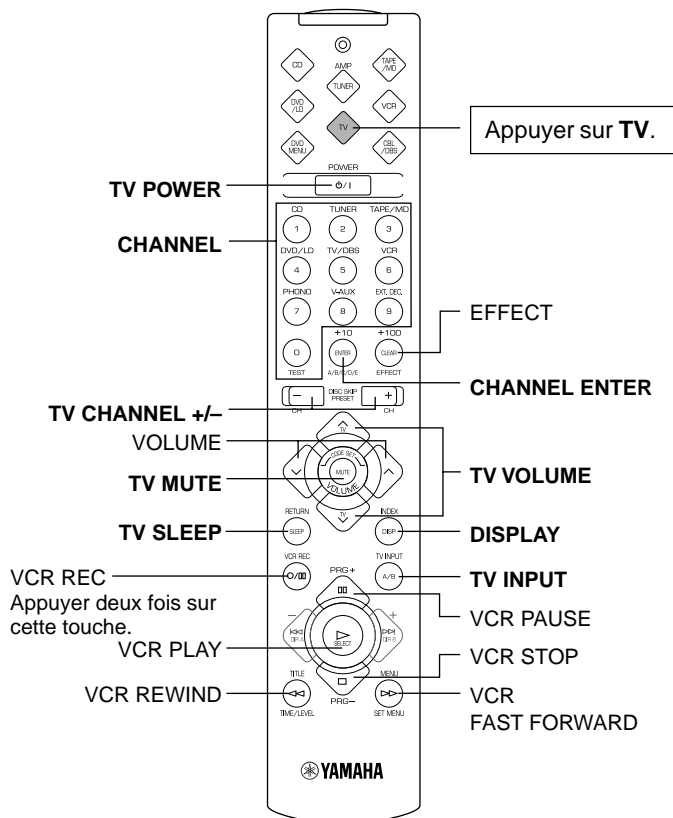

Français

### ■ MODE CBL/DBS (décodeur de télévision par câble/satellite)

Remarque : Les touches TV VOLUME, TV INPUT et TV SLEEP ne peuvent être utilisées que si l'on a programmé le code fabricant du téléviseur.

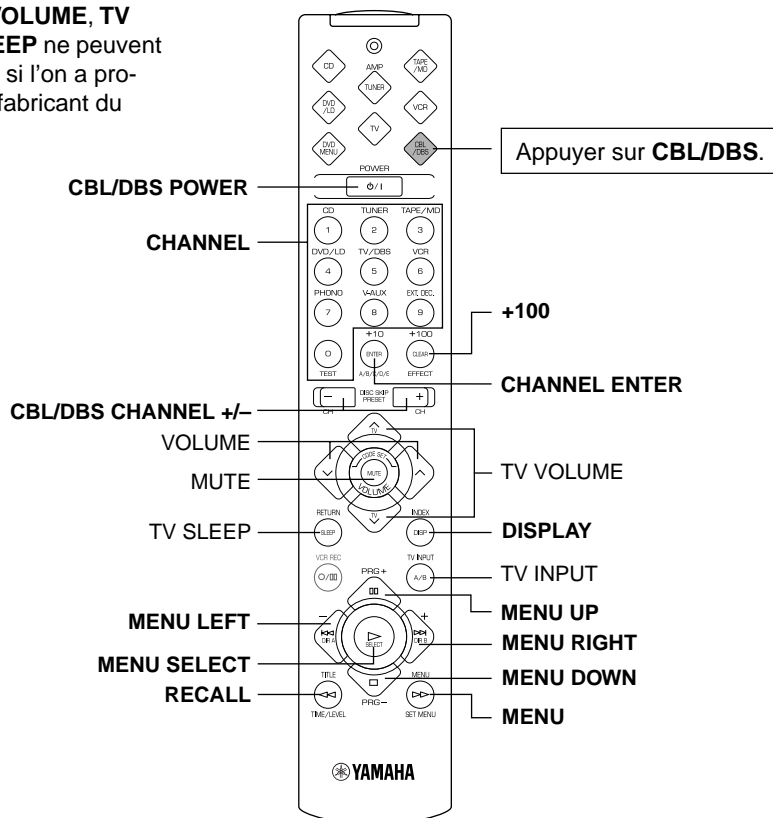

## REMARQUES SUR LA TÉLÉCOMMANDE

### Mise en place des piles

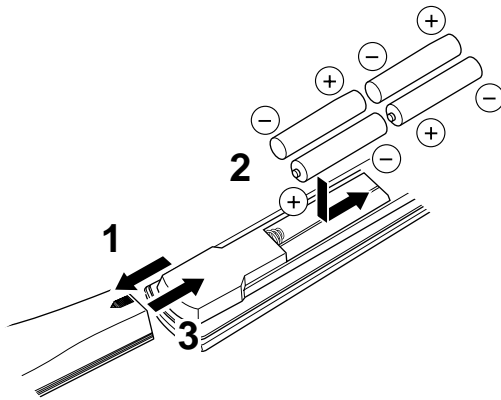

### Remplacement de piles

Si la télécommande ne fonctionne plus qu'à proximité de l'appareil, les piles sont usées. Les remplacer alors toutes par des neuves.

Ne pas mettre plus de deux minutes pour remplacer les piles. Autrement, les codes fabricant programmés dans la télécommande seront ramenés aux réglages d'usine.

### Remarques

- N'utiliser que des piles AAA, R03 ou UM-4 comme piles de rechange.
- Veiller à ce que les polarités soient correctes (voir l'illustration à l'intérieur du compartiment des piles.)
- Retirer les piles si l'on prévoit que la télécommande restera longtemps inutilisée.
- Si les piles ont coulé, les jeter immédiatement. Éviter de toucher le liquide ayant fuit ou qu'il vienne en contact avec les vêtements, etc. Nettoyer complètement le compartiment des piles avant de mettre en place des piles neuves.

### Portée de la télécommande

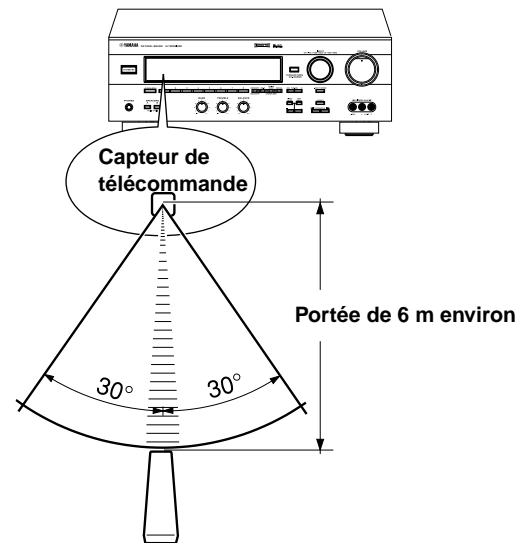

### Remarques

- Il ne doit pas y avoir d'obstacle important entre la télécommande et l'appareil.
- Si le capteur de l'appareil est directement exposé à un fort éclairage (en particulier à un éclairage fluorescent, etc.), la télécommande risque de ne pas fonctionner correctement. Dans ce cas, changer la position de l'appareil pour éviter un éclairage direct.

# PROGRAMMATION DES CODES FABRICANT

## Programmation des codes dans la télécommande

Programmer le code de chaque élément de la chaîne que l'on désire commander avec la télécommande.

**Remarque :** Si un appareil ne répond à aucun des codes indiqués pour le fabricant, utiliser la télécommande livrée avec lui.

### Pour commander les éléments de la chaîne (platine minidisc, lecteur DVD, téléviseur, etc.)

1. Allumer l'appareil que l'on désire commander.
2. Appuyer sur la touche du sélecteur d'élément correspondant à cet appareil (TAPE/MD, DVD/LD, TV, etc.)

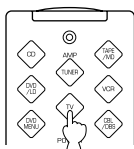

3. Appuyer en même temps sur les deux touches **VOLUME** ( ^ v ) pendant quatre secondes environ de manière que le témoin clignote deux fois.

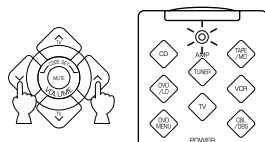

4. À l'aide des touches numériques, composer le code fabricant à quatre chiffres pour l'appareil que l'on désire commander. S'assurer que le témoin clignote deux fois. S'il ne clignote pas, répéter l'opération de l'étape 3 et recomposer le code.

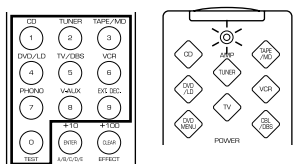

5. Appuyer sur **POWER** (ou sur toute autre touche) de la télécommande pour vérifier si le code a été correctement programmé. Si l'on ne parvient pas à commander l'appareil à l'aide de la télécommande, essayer un autre code du même fabricant.

### Pour utiliser un second (et troisième) magnétoscope

Il est possible de commander un second et/ou troisième magnétoscope en mode CBL/DBS et DVD MENU si l'on n'utilise pas de décodeur de télévision par câble (ou satellite) et de lecteur DVD.

Pour pouvoir commander un second (et/ou troisième) magnétoscope en mode DVD MENU, on doit programmer un code du lecteur de laserdisc dans ce mode.

1. Allumer le magnétoscope que l'on désire commander.
2. Appuyer sur **CBL/DBS** ou **DVD MENU** du sélecteur d'élément.

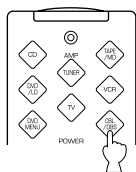

3. Appuyer en même temps sur les deux touches **VOLUME** ( ^ v ) pendant quatre secondes environ de manière que le témoin clignote deux fois.

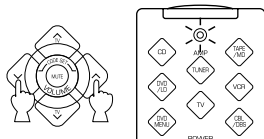

4. À l'aide des touches numériques, composer le code fabricant à quatre chiffres pour le second (ou troisième) magnétoscope. S'assurer que le témoin clignote deux fois. S'il ne clignote pas, répéter l'opération de l'étape 3 et recomposer le code.

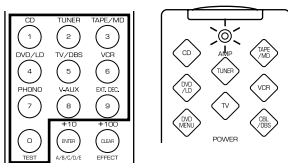

5. Appuyer sur **POWER** (ou sur toute autre touche) de la télécommande pour vérifier si le code a été correctement programmé. Si l'on ne parvient pas à commander le magnétoscope à l'aide de la télécommande, essayer un autre code du même fabricant.

### Retour aux codes programmés en usine

Pour revenir aux codes programmés en usine pour tous les appareils, procéder comme suit :

1. Appuyez sur une touche du sélecteur d'élément autre que la touche **AMP<TUNER>**.
2. Appuyer en même temps sur les deux touches **VOLUME** ( ^ v ) pendant quatre secondes environ de manière que le témoin clignote deux fois.
3. Composer le numéro de code "9990".
4. S'assurer que le témoin clignote deux fois.

Pour revenir au code programmé en usine pour un seul appareil, procéder comme suit :

1. Appuyer sur la touche du sélecteur d'élément correspondant à cet appareil.
2. Appuyer en même temps sur les deux touches **VOLUME** ( ^ v ) pendant quatre secondes environ de manière que le témoin clignote deux fois.
3. Composer le numéro de code "0000".
4. S'assurer que le témoin clignote deux fois.

Les codes suivants ont été programmés en usine :

#### Codes programmés en usine

Sélecteur d'élément	Appareil	Code
TV	Téléviseur	0101
CBL/DBS	Décodeur satellite	0006
VCR	Magnétoscope	0002
DVD/LD	Lecteur DVD	0008 YAMAHA
CD	Lecteur de compact disque	0005 YAMAHA
TAPE/MD	Platine cassette	0004 YAMAHA

Nous recommandons de noter tous les codes que l'on programme dans la télécommande sur la "Quick Reference Card".

# EN CAS DE DIFFICULTÉ

Si l'appareil ne fonctionne pas normalement, vérifiez les points suivants pour déterminer si le problème ne peut pas être résolu par les mesures indiquées. S'il ne le peut pas ou s'il n'est pas indiqué dans la colonne SYMPTÔME, débranchez le cordon d'alimentation et consultez le distributeur ou le centre de service après-vente.

	SYMPTÔME	CAUSE	SOLUTION
Amplificateur	L'appareil ne s'allume pas lorsqu'on appuie sur <b>STANDBY/ON</b> ou se met en veille aussitôt après avoir été allumé.	Le cordon d'alimentation n'est pas branché ou sa fiche n'est pas bien enfoncée.	Brancher correctement le cordon d'alimentation
		Le sélecteur d'impédance ( <b>IMPEDANCE SELECTOR</b> ) du panneau arrière n'est pas complètement poussé vers le haut ou vers le bas.	Pousser à fond le sélecteur vers le haut ou vers le bas.
	L'appareil ne fonctionne pas normalement.	Le microprocesseur de l'appareil a été bloqué par un choc électrique externe (foudre, électricité statique excessive, etc.) ou par une baisse de tension de l'alimentation.	Mettre l'appareil en veille et débrancher le cordon d'alimentation de la prise secteur. Attendre environ 30 secondes, puis rebrancher le cordon d'alimentation et utiliser à nouveau l'appareil.
	Pas de son ou pas d'image.	Raccordement incorrect des cordons de sortie.	Raccorder correctement les cordons. Si le problème persiste, il se peut que les cordons soient défectueux.
		La source d'entrée appropriée n'a pas été choisie.	Choisir une source d'entrée appropriée à l'aide d' <b>INPUT</b> .
		Les touches <b>SPEAKERS</b> appropriées ne sont pas activées.	Placer les touches <b>SPEAKERS</b> correspondant aux enceintes à utiliser sur <b>ON</b> .
		Les connexions des enceintes sont lâches.	Effectuer les connexions solidement.
	Le son est coupé brusquement.	Le circuit de protection a été activé par un court-circuit, etc.	Réarmer le circuit de protection en mettant l'appareil en veille, puis en le rallumant.
		La minuterie de mise en veille ( <b>SLEEP</b> ) a fonctionné.	Désactiver la minuterie de mise en veille ( <b>SLEEP</b> ).
	Il n'y a de son qu'à une enceinte d'un seul côté.	Réglage incorrect de <b>BALANCE</b> .	Le régler sur la position correcte.
		Raccordement incorrect des cordons.	Raccorder correctement les cordons. Si le problème persiste, il se peut que les cordons soient défectueux.
	Bourdonnement du son.	Raccordement incorrect des cordons	Bien enfoncer les fiches audio. Si le problème persiste, il se peut que les cordons soient défectueux.
		La platine tourne-disque n'est pas raccordée à la borne <b>GND</b> .	Effectuer la liaison de mise à la terre entre la borne <b>GND</b> de l'appareil et la platine tourne-disque.
	Le niveau du son est faible pendant la lecture d'un disque microsillon.	Le disque microsillon est lu sur une platine tourne-disque avec une tête de lecture à bobine mobile.	Il est nécessaire que la platine tourne-disque soit raccordée à l'appareil par le préamplificateur de la tête de lecture à bobine mobile.
	Augmentation du niveau du son impossible ou distorsion du son.	L'élément de la chaîne raccordé aux bornes <b>REC OUT</b> de cet appareil est en veille.	Allumer cet élément.
	Pas de son aux enceintes d'effets sonores.	L'effet sonore a été désactivé.	Appuyer sur <b>EFFECT</b> pour rétablir l'effet sonore.
Un programme de décodage Dolby Surround est utilisé avec une source non codée en Dolby Surround.		Utiliser un programme de champ sonore différent.	

	SYMPTÔME	CAUSE	SOLUTION
Amplificateur	Pas de son aux enceintes arrière.	Le niveau de sortie des enceintes arrière est réglé au minimum.	Augmenter le niveau de sortie des enceintes arrière.
		Une source mono est lue en mode <b>DOLBY PRO LOGIC</b> ou <b>DOLBY PRO LOGIC ENHANCED</b> .	Choisir un programme de champ sonore adapté à une source mono.
	Pas de son à l'enceinte centrale.	Le son de la source d'entrée codé en Dolby Digital n'a pas de signaux de canal central.	Consulter le mode d'emploi de l'appareil que l'on écoute actuellement.
		Le niveau de sortie de l'enceinte centrale est réglé au minimum.	Augmenter le niveau du son d'enceinte centrale.
		L'option NONE a été choisie pour la fonction "CNTR" en mode SET MENU.	Sélectionner l'option LARGE ou SMALL.
		Un programme de champ sonore incorrect a été choisi.	Choisir le programme approprié.
L'effet sonore n'est pas enregistré.	Il n'est pas possible d'enregistrer le champ sonore sur une platine cassette ou une platine minidisc raccordée aux bornes <b>REC OUT</b> de l'appareil.		
La source DVD/LD, TV ou DBS (lecteur DVD/laserdisc ou décodeur câble/satellite) n'est pas enregistrée sur une platine cassette, une platine minidisc ou un magnéto-scope raccordés à cet appareil.	Le lecteur DVD/laserdisc ou le décodeur câble ou satellite n'est raccordé à l'appareil que par les seules bornes numériques.	Raccorder aussi les bornes analogiques.	
FM	La réception FM stéréo est parasitée.	Il se peut que ce problème soit dû aux caractéristiques des émissions FM stéréo lorsque l'émetteur est trop éloigné ou que l'entrée d'antenne est mauvaise.	Vérifier les connexions de l'antenne. Essayer d'utiliser une antenne FM directionnelle de haute qualité. Sélectionner le mode de recherche manuelle des fréquences avec <b>TUNING MODE</b> .
	Distorsion du son ou mauvaise réception bien que l'on utilise une bonne antenne FM.	Cette distorsion peut être due à la propagation par trajets multiples.	Régler la position de l'antenne pour éliminer la distorsion due à la propagation par trajets multiples.
	La recherche automatique des fréquences ne s'arrête pas sur la station désirée.	La station est trop faible.	Utiliser la méthode de recherche manuelle des fréquences. Utiliser une antenne FM directionnelle de haute qualité.
	On ne parvient plus à rappeler les stations mémorisées.	L'appareil est resté longtemps débranché.	Reprogrammer les codes fabricant dans la télécommande.
AM	La recherche automatique des fréquences ne s'arrête pas sur la station désirée.	Le signal est faible où les connexions d'antennes sont lâches.	Resserrer les connexions du cadre-antenne AM et tourner celui-ci sur la position offrant la meilleure réception. Utiliser la méthode de recherche manuelle des fréquences.
	Grésillement et souffle continus.	Les parasites peuvent être dus à la foudre, aux lampes fluorescentes, aux moteurs électriques, aux thermostats et à d'autres appareils électriques.	Utiliser une antenne extérieure et un fil de terre. Ceci pourra résoudre partiellement le problème. Il est difficile d'éliminer totalement les parasites.
	Bourdonnement ou gémissement (tout particulièrement le soir).	Il y a un téléviseur à proximité.	Éloigner cet appareil du téléviseur.
FM/AM	<Modèles pour la China et général seulement> Lorsqu'on rappelle une station mémorisée, l'accord ne s'effectue pas sur la fréquence qui a été mémorisée ou s'effectue sur une autre station.	On a changé la position du commutateur d'étapes de fréquences (FREQUENCY STEP) après avoir mémorisé les stations, ce qui a modifié certaines données de stations mémorisées.	Mémoriser à nouveau les stations en utilisant la procédure de mémorisation des stations.

	<b>SYMPTÔME</b>	<b>CAUSE</b>	<b>SOLUTION</b>
<b>Télécommande</b>	<b>La télécommande ne fonctionne pas.</b>	La télécommande de l'appareil est directement exposée aux rayons directs du soleil ou à un éclairage (lampe fluorescente, etc.).	Changer la position de l'appareil.
		Le code fabricant n'a pas été correctement programmé dans la télécommande.	Reprogrammer le code fabricant dans la télécommande.
		Le code fabricant pour l'appareil à commander n'a pas été correctement programmé dans la télécommande.	Essayer de programmer un autre code pour le même fabricant.
		L'appareil à commander n'a pas été sélectionné.	Appuyer sur la touche du sélecteur d'élément correspondant à l'appareil à commander.
<b>Divers</b>	<b>La qualité du son d'un lecteur de compact disque ou d'une platine cassette raccordés à l'appareil est moins bonne lors d'une écoute avec un casque.</b>	L'appareil est en veille.	Allumer cet appareil.
	<b>Parasites d'un équipement numérique ou haute fréquence ou de cet appareil.</b>	L'appareil est trop près de l'équipement numérique ou haute fréquence.	Éloigner l'appareil de ces équipements.

# CARACTÉRISTIQUES TECHNIQUES

## SECTION AUDIO

Puissance de sortie minimum RMS  
 8 ohms, 20 Hz à 20 kHz, 0,04% de DHT  
 Enceintes principales gauche, droite  
 ..... 60 W + 60 W  
 Centrale ..... 60 W  
 Arrière gauche, droite ..... 60 W + 60 W  
 8 ohms, 1 kHz, 0,07% de DHT  
 Enceintes principales gauche, droite  
 ..... 70 W + 70 W  
 Centrale ..... 70 W  
 Arrière gauche, droite ..... 70 W + 70 W

Puissance maximale  
 [Modèles pour la Chine et général seulement]  
 8 ohms, 1 kHz, 10% de DHT  
 Enceintes principales gauche, droite  
 ..... 95 W + 95 W  
 Centrale ..... 95 W  
 Arrière gauche, droite ..... 95 W + 95 W

Puissance dynamique par canal  
 (mesurée par la méthode IHF Dynamic  
 Headroom)  
 MAIN L/R  
 8/6/4/2 ohms ..... 80/100/120/145 W

Dynamic Headroom (8 ohms)  
 [Modèle pour les Etats-Unis et le Canada  
 seulement] ..... 1,55 dB

Largeur de bande de puissance  
 8 ohms, 30 W, 0,1% de DHT  
 ..... 10 Hz à 50 kHz

Facteur d'amortissement  
 MAIN L/R  
 8 ohms, 20 Hz à 20 kHz ..... 60 ou plus

Sensibilité/impédance d'entrée  
 PHONO MM ..... 2,5 mV/47 kilohms  
 CD/TAPE-MD/DVD-LD/TV-DBS/VCR/  
 VIDEO AUX ..... 150 mV/47 kilohms  
 EXT. DECODER  
 MAIN L/R ..... 150 mV/47 kilohms  
 CENTER/SURROUND L/R/SUBWOOFER  
 ..... 150 mV/40 kilohms

Niveau de signal d'entrée maximum  
 PHONO MM  
 1 kHz, 0,1% de DHT ..... 100 mV ou plus  
 CD/TAPE-MD/DVD-LD/TV-DBS/VCR/  
 VIDEO AUX (EFFECT ON)  
 1 kHz, 0,5% de DHT ..... 2,2 V ou plus

Niveau/impédance de sortie  
 REC OUT ..... 150 mV/1,2 kilohms  
 SUBWOOFER  
 (MAIN SP : SMALL) ..... 4,0 V/1,2 kilohms

Sortie/impédance nominale prise de casque  
 Entrée CD/TAPE-MD/DVD-LD/TV-DBS/  
 VCR/VIDEO AUX,  
 1 kHz, 150 mV, 8 ohms ..... 0,4 V/390 ohms

Réponse en fréquence (20 Hz à 20 kHz)  
 CD/TAPE-MD/DVD-LD/TV-DBS/VCR/  
 VIDEO AUX à MAIN L/R SP OUT  
 ..... 0±0,5 dB

Déviations d'égalisation RIAA  
 PHONO MM ..... 0±0,5 dB

Distorsion harmonique totale (20 Hz à 20 kHz)  
 PHONO MM à REC OUT  
 1 V ..... 0,02% ou moins  
 CD/TAPE-MD/DVD-LD/TV-DBS/VCR/  
 VIDEO AUX (EFFECT OFF) à MAIN SP  
 OUT  
 30 W/8 ohms ..... 0,025% ou moins

Rapport signal/bruit (Réseau IHF-A)  
 PHONO MM à REC OUT  
 [Modèles pour les Etats-Unis, le Canada, la  
 Chine et général]  
 (5 mV, entrée court-circuité)  
 ..... 86 dB ou plus  
 [Modèles pour l'Australie et Singapour]  
 (5 mV, entrée court-circuité)  
 ..... 81 dB ou plus  
 CD/TAPE-MD/DVD-LD/TV-DBS/VCR/  
 VIDEO AUX (EFFECT OFF) à MAIN SP  
 OUT  
 (150 mV, entrée court-circuité)  
 ..... 96 dB ou plus

Bruit résiduel (Réseau IHF-A)  
 MAIN L/R SP OUT ..... 150 µV ou moins

Séparation des canaux  
 (Vol. -30 dB, EFFECT OFF)  
 PHONO MM  
 (Entrée court-circuitée, 1 kHz/10 kHz)  
 ..... 60 dB ou plus/55 dB ou plus  
 CD/TAPE-MD/DVD-LD/TV-DBS/VCR/  
 VIDEO AUX  
 (Entrée 5,1 kilohms refermée, 1 kHz/10 kHz)  
 ..... 60 dB ou plus/45 dB ou plus

Caractéristiques de contrôle de tonalité  
 BASS: Accentuation/Coupure  
 ..... ±10 dB (50 Hz)  
 Fréquence de renversement  
 ..... 350 Hz  
 TREBLE: Accentuation/Coupure  
 ..... ±10 dB (20 kHz)  
 Fréquence de renversement  
 ..... 3,5 kHz

Caractéristiques du filtre  
 MAIN L/R, REAR L/R (SPEAKER : SMALL)  
 (H.P.F) ..... fc = 90 Hz, 12 dB/oct.  
 SUBWOOFER  
 (L.P.F) ..... fc = 90 Hz, 18 dB/oct.

## SECTION VIDÉO

Type de signal vidéo  
 [Modèles pour les Etats-Unis et le Canada]  
 ..... NTSC  
 [Modèles pour l'Australie et Singapour]  
 ..... PAL  
 [Modèles pour la Chine et général]  
 ..... NTSC/PAL

Niveau de signal vidéo ..... 1 Vp-p/75 ohms

Niveau d'entrée maximum ... 1,5 Vp-p ou plus

Rapport signal/bruit ..... 50 dB ou plus

Réponse en fréquence de sortie de moniteur  
 ..... 5 Hz à 10 MHz, -3 dB

## SECTION FM

Gamme de fréquences  
 [Modèles pour les Etats-Unis et le Canada]  
 ..... 87,5 à 107,9 MHz  
 [Modèles pour l'Australie et Singapour]  
 ..... 87,50 à 108,00 MHz  
 [Modèles pour la Chine et général]  
 Palier de 100 kHz ..... 87,5 à 108,0 MHz  
 Palier de 50 kHz ..... 87,50 à 108,00 MHz

Sensibilité utile 50 dB (IHF)  
 (Mod. 100%, 1 kHz)  
 Mono ..... 1,6 µV (15,3 dBf)  
 Stéréo ..... 23 µV (38,5 dBf)

Sensibilité utilisable (DIN)  
 [Modèles pour l'Australie et Singapour  
 seulement]  
 Mono (S/B 26 dB) ..... 0,9 µV  
 Stéréo (S/B 46 dB) ..... 28 µV

Sélectivité de canaux alternés (±400 kHz)  
 [Modèles pour les Etats-Unis, le Canada, la  
 Chine et général seulement] ..... 75 dB

Sélectivité  
 (deux signaux, dév. 40 kHz ±300 kHz)  
 [Modèles pour l'Australie et Singapour  
 seulement] ..... 55 dB

Rapport signal/bruit  
 (IHF) Mono/stéréo  
 [Modèles pour les Etats-Unis, le Canada, la  
 Chine et général] ..... 81 dB/75 dB  
 (Pondéré DIN, dév. 40 kHz) Mono/Stéréo  
 [Modèles pour l'Australie et Singapour]  
 ..... 75 dB/69 dB

Distorsion harmonique (1 kHz)  
 Mono/Stéréo ..... 0,1%/0,2%

Séparation stéréo (1 kHz) ..... 48 dB

Réponse en fréquence  
 20 Hz à 15 kHz ..... 0±1 dB

Entrée d'antenne ..... 75 ohms, asymétrique

Niveau de sortie  
 [Modèles pour les Etats-Unis, le Canada, la  
 Chine et général]  
 (Mod. 100%, 1 kHz) ..... 550 mV  
 [Modèles pour l'Australie et Singapour]  
 (Dév. 40 kHz, 1 kHz) ..... 550 mV

## SECTION AM

Gamme de fréquences  
 [Modèles pour les Etats-Unis et le Canada]  
 ..... 530 à 1 710 kHz  
 [Modèles pour l'Australie et Singapour]  
 ..... 531 à 1 611 kHz  
 [Modèles pour la Chine et général]  
 Palier de 10 kHz ..... 530 à 1 710 kHz  
 Palier de 9 kHz ..... 531 à 1 611 kHz

Sensibilité utilisable ..... 300 µV/m

Rapport signal/bruit ..... 52 dB

Antenne ..... Cadre-antenne

Niveau de sortie  
 (Mod. 30%, 1 kHz) ..... 150 mV

## GÉNÉRALITÉS

Alimentation  
 [Modèles pour les Etats-Unis et le Canada]  
 ..... 120 V CA, 60 Hz  
 [Modèle pour l'Australie] .... 240 V CA, 50 Hz  
 [Modèle pour général]  
 ..... 110/120/220/240 V CA, 50/60 Hz  
 [Modèle pour la Chine] ..... 220 V CA, 50 Hz  
 [Modèle pour Singapour] ... 230 V CA, 50 Hz

Consommation  
 [Modèles pour les Etats-Unis, l'Australie,  
 Singapour, la Chine et général] ..... 230 W  
 [Modèle pour le Canada] ..... 260 W/340 VA

Consommation maximum  
 5 can. 10% de DHT  
 [Modèle pour général seulement] ..... 630 W

Prises CA  
 2 PRISES COMMUTÉES  
 [Modèles pour les Etats-Unis, le Canada,  
 Singapour, la Chine et général]  
 ..... Total de 100 W max.  
 1 PRISE COMMUTÉE  
 [Modèle pour l'Australie]  
 ..... 100 W max.

Dimensions (L x H x P)  
 ..... 435 x 151 x 391 mm

Poids ..... 11,2 kg

Accessoires ..... Cadre-antenne AM  
 Antenne FM intérieure  
 Télécommande  
 Piles  
 Adaptateur d'antenne  
 (Modèles pour les Etats-Unis et le Canada  
 seulement)

Caractéristiques techniques modifiables sans  
 préavis.



**LIST OF MANUFACTURER'S CODES  
LISTES DES CODES FABRICANT**

**TV**

A-Mark	1161	Dansai	1001	Ima	1051
A Tandy	0941	Daytron	0941, 1031	Indiana	1001
Abex	1151	Decca	0271, 1001	Infinity Reference	0101
Admira	1141	Dixi	0331, 1001, 1071	Interfunk	1001
Adventura	1131	Dumont	0891, 1031	ITT	0611
Aiko	1121	Dynatech	0881	Janeil	1131
Akai	0331, 1101, 1111	Electroband	0951, 1011	JBL	0101
Alba	0431	Electrohome	0941	JCB	0951
Alleron	1091	Electron	0941	Jensen	0311
Ambassador	1081	Elin	1001	Jinxing	1531, 1541, 1551, 1561, 1571, 1621, 1631, 1641, 1651, 1691, 1731
Amstrad	0481, 1081	Elta	0331	JVC	0261, 0281, 0641, 0651, 0661, 0841
Anam	0251, 1041, 1051, 1061, 1071	Emerson	0001, 0021, 0061, 0071, 0081, 0091, 0111, 0811, 0821, 0831, 0841, 0851, 0861, 0871, 0901, 0921, 0941, 0981, 1011, 1031, 1051, 1081, 1091	Kawasho	0901
Anam National	1041	Envision	0361, 1111	Kaypani	1021
AOC	0361, 1021, 1031, 1111, 1161	Erres	1001	Kenwood	0361, 1031, 1111
Archer	1161	Etron	0331	Kloss	0631, 0721, 1131
Audiosonic	1001	Ferguson	1001	KTV	0921, 0941, 1011, 1051, 1111
Audiovox	1051, 1161	Finlux	1001	Leyco	1001
Awai	1481	Fisher	0171, 0801, 0981	Liesenk & Tter	1001
Bauer	0441	Formenti	0441	Lloytron	0941
Baur	1001	Formonti	1001	Loewe	1001
Beijing	1511, 1551, 1561	Fortress	1141	Logik	0991, 1771
Belcor	1031	Fujitsu	1091	Luxman	0351, 0971
Bell & Howell	0981, 0991	Funai	1051, 1091, 1341, 1361, 1411, 1451, 1501, 1521	Lxi	0101, 0621, 0761, 0861, 0981
Beon	1001	Futuretech	1051	Magnavox	0101, 0341, 0391, 0401, 0411, 0421, 0581, 0591, 0601, 0611, 0631, 0661, 0961, 1111
Bradford	1051	GE	0131, 0161, 0201, 0751, 0761, 0771, 0781, 0791, 0811, 0861, 1041	Majestic	0991
Brockwood	1031	GEC	0271, 1001	Marantz	0101, 0221, 0361, 1001, 1111
Broksonic	1161	Gemini	0391	Mark	1001
Bush	1001	Genexxa	0431	Matsui	0271, 0331, 1001
Candle	0351, 0361, 0961, 0971, 1111, 1131	Gibraltar	0891, 1031, 1111	Mediator	1001
Capehart	1021	GoldStar	0031, 0121, 0351, 0411, 0731, 0741, 0861, 0941, 0971, 1001, 1031, 1111, 1151	Megatron	0691, 0861, 1161
Carver	0101	Goodmans/Tashiko	0271, 0661, 1001	MEI	1011
Cathay	1001	Granada	1001	M Electronic	1001
Celebrity	0951	Grundig	1781, 1791, 1801, 1811, 1821, 1831, 1841, 1851, 1861, 1871, 1881	Memorex	0331, 0571, 0861, 0971, 0981, 0991, 1771
Centurion	0411	Gunpy	1051, 1091	Metz	1791, 1831, 1891, 1901, 1911, 1921, 1931, 1941
Changhong	1541, 1551, 1561, 1621	H/K	0721	MGA	0361, 0561, 0571, 0861, 1031, 1111
Citizen	0351, 0361, 0921, 0931, 0941, 0961, 0971, 1111, 1121, 1131	Hallmark	0861	Midland	0751, 0761, 0891, 0941, 1151
Clairtone	1011	Hanseatic	1001	Mitsubishi	0221, 0321, 0561, 0571, 0661, 0861, 1031, 1101, 1381
Clarivox	1001	Harvard	1051, 1061	Montgomery	1091
Concerto	0351, 0971	Hinari	1001, 1091	Motorola	1041, 1141
Conrowa	1751	Hitachi	0181, 0351, 0671, 0681, 0691, 0701, 0711, 0871, 0941, 0971, 1351	MTC	0351, 0361, 0881, 0931, 0971, 1011, 1031, 1111
Contec	0901, 0911, 1011, 1051	Hypson	1001	Multitech	0881, 1051
Corando	0941			NAD	0551, 0621, 0861
Craig	0251, 1051			NEC	0241, 0351, 0361, 0661, 0971, 1031, 1111, 1321, 1711
Crown	0941, 1051				
Curtis Mathes	0161, 0361, 0931, 0941, 0981, 1111				
CXC	1051				
Daewoo	0291, 0301, 0331, 0721, 0941, 1001, 1031, 1121, 1191, 1531, 1581, 1591, 1601				

Neckermann	1001	SBR	1001	Video Concept	1101
Nei	1001	Schneider	1001	Vidikron	0101, 0211
Nikkai	0271, 0431, 1001, 1151	Scimitsu	1031	Vidtech	0861, 1031
Nikko	0861, 1111, 1121	Scotch	0861	Viking	1131
Novabeam	0721	Scott	0831, 0861, 0941, 1031, 1051, 1091	Wards	0101, 0361, 0451, 0541, 0581, 0591, 0601, 0611, 0771, 0781, 0791, 0861, 0971, 0991, 1031, 1091, 1111, 1771
NTC	1121	Sears	0101, 0161, 0171, 0351, 0481, 0521, 0621, 0761, 0801, 0861, 0971, 0981, 1091	Watson	1001
Onwa	1051	Shanghai	1561, 1681	Xogego	1611, 1621, 1661, 1741, 1761
Optimus	0551	Sharp	0461, 0471, 0541, 0661, 0911, 0941, 1141, 1241, 1271	Yamaha	0221, 0361, 0571, 1031, 1111, 1141, 1381
Optonica	0541, 1141	Shogun	1031	Yoko	1001
Orion	0831, 1001	Signature	0991, 1771	Zenith	0011, 0041, 0891, 0991, 1771
Osaki	0271, 1151	Simpson	0581, 0961	Zonda	1161
Otto Versand	1001	Solavox	1151		
Panasonic	0101, 0191, 0251, 0751, 1041, 1311, 1371, 1431	Sonoko	1001		
Panda	1541, 1721	Sontec	1001		
Penny	0161, 0361, 0521, 0531, 0621, 0731, 0751, 0761, 0781, 0791, 0861, 0931, 0941, 1031, 1041, 1111, 1151, 1161	Sony	0371, 0451, 0661, 0841, 0951, 1281, 1441		
Peony	1561, 1621	Soundesign	0861, 0961, 1051, 1091		
Philco	0361, 0581, 0591, 0601, 0611, 0631, 0961, 1031, 1111	Soundwave	1001		
Philips	0101, 0401, 1001	Spectricon	1161		
Phonola	1001	Squareview	0481		
Pilot	0941, 1031, 1111	SSS	1031, 1051		
Pioneer	0511, 0551, 0871, 1331	Star-lite	1051		
Portland	0941, 1031, 1121	Suprem	0951		
Priceclub	0931	Supre-macy	1131		
Prism	0751	Surpa	0351, 0971		
Proscan	0761	Sylvania	0101, 0361, 0441, 0581, 0591, 0601, 0611, 0631, 0961, 1111		
Protech	1001	Symphonic	0481		
Proton	0501, 0861, 0941, 1021, 1161	Sysline	1001		
Pulsar	0891	Tandy	0271, 0431, 1141		
Pulser	1031	Tatung	0271, 0881, 1001, 1041, 1161		
Quasar	0251, 0751, 1041	Tcl	1561, 1631, 1701		
Quelle	1001	Technics	0751		
Radio Shack	0541, 0941, 1031, 1051, 1151	Techwood	0351, 0751, 0971		
Radiola	1001	Teknika	0101, 0351, 0571, 0931, 0941, 0961, 0971, 0991, 1031, 1051, 1091, 1121, 1131, 1771		
RCA	0051, 0141, 0151, 0181, 0411, 0491, 0531, 0761, 0771, 0871, 1031	Teletech	0331		
Realistic	0541, 0861, 0941, 0971, 0981, 1031, 1051, 1111, 1151	Tera	0501		
Rhapsody	1011	Thakral	1671		
R-line	1001	Thorm	1001		
Runco	0891, 1111	TMK	0351, 0861, 0971, 1081		
Saisho	0331, 1081	Toshiba	0381, 0521, 0621, 0661, 0931, 0981, 1301		
Sampo	0361, 0941, 1021, 1111, 1151	Tosonic	1011		
Samsung	0331, 0341, 0351, 0361, 0861, 0931, 0941, 0971, 1001, 1031, 1111, 1151, 1461	Totevision	0941		
Samsux	0941	Trical	0911		
Sanyo	0171, 0231, 0271, 0661, 0801, 0911, 0981, 1231, 1251, 1261	Universal	0781, 0791		
		Universum	1001		
		Vector Research	0361, 1111		
		Vestel	1001		
		Victor	0651, 1201, 1211, 1221		

---

## CABLE

ABC	0256, 0376
Antronix	0136
Archer	0136, 0286
BBT	0076
Cabletime	0166
Cablevision	0196
Colour Voice	0306, 0346
Comtronics	0216, 0276
Eagle Comronics	0276
Eastern	0066
Electricord	0206
Electus	0266
GE	0116, 0126
GEC Cable System	0196
Hamlin H5	0676
Hamlin H6	0666
Hamlin H6S	0656
Hamlin H8	0646
Hamlin H9	0636
Jerrold	0256
Jerrold 400L	0626
Jerrold 450L	0616
Jerrold 550	0606
Jerrold Osd Catv	0596
Jerrold Sprucer	0436
Magnavox/Philips	0416, 0426
Mamm	0296
Memorex	0386
Movie Time	0146, 0206
Northcoast	0016
NSC	0146
Oak	0106
Oak Sigma 450	0546
Oak Sigma 550	0536
Panasonic TZ 120/130	0476
Panasonic TZ 170/180	0446
Panasonic TZ140	0466
Panasonic TZ150/160	0456
Paragon	0386

Philips 0036, 0216, 0306, 0316,  
0326, 0336, 0346  
Pioneer 0006, 0086  
Pioneer BR50 0846  
Pioneer BR60/70/80/81/82 0696  
Pioneer BR90 0556  
Pulsar 0386  
RCA Digital Satellite System 0396, 0406  
Realistic 0136  
Regency/Eastern 0686  
Runco 0386  
Samsung 0276  
Scientific Atlanta 175/475 0576  
Scientific Atlanta 75 0366, 0586  
Scientific Atlanta 8650 0566  
Signal 0276  
SL Marx 0276  
Spectavision 0236  
Standard Components 0186  
Starcom V 0256  
Stargate 0276  
Sylvania/Texscan 0376, 0496  
Teknika 0176  
Teleservice 0056  
Teleview 0276  
Texscan 0186, 0376  
TFC 0026  
Tocom 0226, 0356  
Tocom 5503A 0526  
Tocom 5503VIP/5507 0516  
Tocom TC56 0506  
Toshiba 0386  
Tudi 0046  
Unika 0136  
Universal 0136, 0156, 0206, 0286  
Videoway 0096  
Viewstar 0216  
Zenith 0246, 0386, 0486

## DBS TUNER

Alpha Star 0826  
Chaparral 0756  
Echostar 0836  
General Instrument 0776  
HTS 0836  
Hughes Network Systems 0816  
Jerrold 0776, 0786  
Panasonic 0806  
Primestar 0776, 0786  
RCA 0766  
Sony 0796

## VCR

A Tandy 0902  
Adventura 0992  
Aiko 0982  
Aiwa 0992  
Akai 0262, 0942, 0952, 0962, 0972  
American High 0932  
Amstrad 0992  
ASA 0002, 0912  
Asha 0922  
Audio Dynamics 0202  
Audiovox 0912  
Beaumarck 0922  
Bell & Howell 0902  
Blaupunkt 0412  
Broksonic 0872, 0882, 0892  
Bush 0852  
Calix 0912  
Canon 0862, 0932  
CCE 0852, 0982  
Citizen 0912, 0982  
Colt 0852  
Craig 0832, 0842, 0852, 0912, 0922  
Curtis Mathes 0662, 0822, 0932  
Cybernex 0922  
Daewoo 0802, 0812, 0982  
DBX 0202  
Dynatech 0472, 0992  
Electrohome 0912  
Electroponic 0912  
Emerex 0792  
Emerson 0072, 0132, 0142, 0152,  
0162, 0172, 0182, 0192,  
0212, 0702, 0712, 0722,  
0732, 0742, 0752, 0762,  
0772, 0782, 0872, 0882,  
0892, 0912, 0952,  
0992, 1072  
Finlux 0002, 0992  
Fisher 0682, 0692, 0842, 0902  
Fuji 0672, 0932  
Funai 0992  
Garrard 0992  
GE 0662, 0822, 0932  
Go Video 0642, 0652  
GoldStar 0082, 0632, 0912  
Goodmans 0402  
Gradiente 0992  
Granda 0612, 0902  
Grundig 0002  
H/K 1082  
Harley Davidson 0992  
Harmon/Kardon 0632, 1082  
Harwood 0752, 0852  
Headquarter 0612  
HI-Q 0842

Hinari 0852  
Hitachi 0102, 0562, 0572, 0582,  
0592, 0602, 0992  
ITT 0942  
JVC 0202, 0522, 0532, 0542, 0552  
Kenwood 0202, 0542, 0612,  
0632, 0902  
KLH 0852  
Kodak 0912, 0932  
Lloyd 0992  
Logik 0852  
Luxor 0942  
LXI 0022, 0912  
Magnavox 0002, 0482, 0492,  
0502, 0512, 0932  
Magnin 0922  
Marantz 0002, 0202, 0402, 0632, 0932  
Marta 0912  
Matsui 0722  
Matsushita 0932  
MEI 0222, 0932  
Memorex 0232, 0242, 0472, 0512,  
0612, 0842, 0902, 0912,  
0922, 0932, 0992  
MGA 0762, 0952  
MGA Technology 0922  
Minolta 0592, 0602  
Mitsubishi 0452, 0462, 0542,  
0762, 0952, 1082  
Motorola 0472, 0932  
MTC 0922, 0992  
Multitech 0852, 0992  
NAD 0442  
NEC 0122, 0202, 0292, 0422,  
0432, 0542, 0632  
Nikko 0912  
Noblex 0922  
Olympus 0412, 0932  
Optimus 0442, 0472, 0912  
Optonica 0402  
Orion 0212, 0722, 0742, 0772  
Osaki 0912  
Panasonic 0012, 0052, 0092,  
0222, 0372, 0382,  
0392, 0412, 0932  
Penny 0202, 0432, 0602, 0632,  
0692, 0912, 0922, 0932  
Pentax 0592, 0602  
Perdio 0992  
Philco 0002, 0932  
Philips 0002, 0282, 0402, 0492, 0932  
Pilot 0912  
Pioneer 0442, 0542  
Proscan 1002, 1012, 1022, 1032,  
1042, 1052, 1062  
Pulsar 0512  
Quarter 0612

Quartz 0272, 0612  
 Quasar 0382, 0392, 0932  
 Radio Shack 0912, 0992  
 Radix 0912  
 Randex 0912  
 RCA 0112, 0382, 0392, 0482, 0592,  
 0602, 0662, 0822, 0942  
 Realistic 0402, 0472, 0612, 0682,  
 0842, 0902, 0912,  
 0922, 0932, 0992  
 Ricoh 0352, 0362  
 Saisho 0212, 0582, 0722,  
 0732, 0742, 0772  
 Salora 0612, 0762  
 Samsung 0212, 0312, 0922, 0962  
 Sanky 0472, 0512  
 Sansui 0292, 0542, 0832  
 Sanyo 0242, 0612, 0842, 0902, 0922  
 SBR 0002, 0282  
 Schneider 0852  
 Scott 0342, 0712, 0762,  
 0872, 0882, 0892  
 Sears 0302, 0592, 0602, 0612,  
 0682, 0692, 0842,  
 0902, 0912, 0932  
 Sharp 0402, 0472  
 Shintom 0852  
 Shogun 0922  
 Singer 0852  
 Sony 0032, 0332, 0352, 0362,  
 0672, 0792, 0932  
 STS 0602  
 Sunpak 0352  
 Sylvania 0002, 0492, 0502,  
 0762, 0932, 0992  
 Symphonic 0992  
 Tandy 0992  
 Tashiko 0712, 0992  
 Teac 0992  
 Technics 0932  
 Teknika 0322, 0912, 0932, 0992  
 Telefunken 0252  
 TMK 0212, 0732, 0772, 0922  
 Toshiba 0062, 0302, 0342, 0622,  
 0682, 0712, 0762  
 Totevision 0912, 0922  
 Unitech 0922  
 Vector Research 0202, 0432, 0632  
 Victor 0532, 0542, 0552  
 Video Concepts 0202, 0432,  
 0632, 0952  
 Wards 0322, 0402, 0472, 0482,  
 0602, 0712, 0842, 0852,  
 0922, 0932, 0992  
 Yamaha 0202, 0632, 0762  
 Zenith 0042, 0362, 0512, 0672

## DVD PLAYER

Akai 0108  
 JVC 0168  
 Onkyo 0128  
 Panasonic 0048  
 Philips 0188  
 Pioneer 0208, 0228  
 Samsung 0148  
 Sharp 0068  
 Sony 0028  
 Toshiba 0088  
 Yamaha 0008, 0048

## LD PLAYER

Aiwa 0157  
 Denon 0147  
 Disco Vision 0017  
 Funai 0157  
 Hitachi (E) 0017  
 Kenwood 0087, 0107  
 Magnavox 0027  
 Marantz 0027  
 Mitsubishi 0137  
 NAD 0137  
 Panasonic 0077, 0177  
 Philips 0027  
 Pioneer 0037, 0017, 0137  
 RCA 0167  
 Realistic 0157  
 Sharp 0127  
 Sony 0047, 0057, 0117  
 Victor 0097  
 Yamaha 0007, 0067

## CD PLAYER

Acoustic Research 1295  
 ADC 0025, 0065  
 Adcom 0205, 0255, 1015  
 ADS 0265  
 Aiwa 0295, 0945, 1035, 1055  
 Akai 0175, 0485, 0535  
 Alpine 1215, 1305  
 Audio-Technica 0545  
 BSR 0245, 0655, 0775  
 California Audio Lab 0055  
 Capetronic 1205  
 Carrera 0245  
 Carver 0285, 1135  
 Casio 0345  
 Crown 0185  
 Curtis Maths 0345  
 Denon 0275, 0875, 0885  
 Deual (E) 0505

Dynamic Bass (H) 0555  
 Emerson 0205, 0325, 1105  
 Eroica 1275  
 Fisher 0095, 0555, 0925, 1005  
 Garrard 0365  
 Genexxa 0305, 0325, 1105  
 GoldStar 1225, 1265, 1135, 1335  
 H/K 0105, 0175, 0465, 0995  
 Hitachi 0195, 0505, 0205, 0815  
 Inkel 0115, 0395  
 JVC 0315  
 Kenwood 0045, 0095, 0405,  
 0585, 0725, 0735,  
 0745, 0755, 0895  
 Kyocera 0025  
 Luxman 0075, 0425, 0675,  
 0705, 0715, 0985  
 Magnavox 0165, 0215, 0645, 0955  
 Marantz 0215, 0235, 0375, 0785, 1345  
 McIntosh 0355, 1085  
 MCS 0905, 1315  
 Memorex 0205, 0225, 0235,  
 0305, 0325, 1105  
 MGA 0135  
 Mission 0215  
 Mitsubishi 0135, 0445  
 MTC 1255  
 NAD 0035, 0615, 0685, 0695  
 Nakamichi 0125, 0435, 0515  
 NEC 0255, 0905, 0965  
 Nikko 0545, 1005  
 Onkyo 0155, 0455, 0495, 0805, 1155  
 Optimus 0225, 0245, 0555, 0595,  
 0845, 0855, 0865,  
 0895, 0935  
 Panasonic 0055, 0825, 1095, 1125  
 Penny 0905  
 Philips 0165, 0215  
 Pioneer 0305, 0935, 1045  
 Proton 0215, 1185  
 Quasar 0055  
 RCA 0205, 0915, 1115  
 Realistic 0205, 0225, 0235,  
 0325, 0555, 0845  
 Revox 1175  
 Rotel 0215  
 Saba Telecommander (E) 0505  
 SAE 0215  
 Samsung 1285  
 Sansui 0215, 0625, 0975, 1025, 1105  
 Sanyo 0145, 0555, 0635, 0765  
 Scott 0325, 1105  
 Sears 0345  
 Sharp 0235, 0665, 0895, 1065, 1075  
 Sherwood 0115, 0235, 0395, 0475  
 Siemnts Garrard 1245  
 Signature 0175  
 Sontec 1165

Sony	0065, 0565, 0865, 1145
Staron	1235
STS	0025
Sylvania	0215
Symphonic	0335
Tandy	0305
Tangberg	1195
Teac	0235, 0335, 0385, 0525, 0795, 0835, 1355
Technics	0055, 0605, 1095
Techwood	1325
Telefunken (E)	0505
Thomson (E)	0505
Toshiba	0035, 0685
Vector Research	0065, 1135
Victor	0315
Wards	0175
Yamaha	0005, 0015, 0575, 1065

---

## MD RECORDER

Yamaha	0024
--------	------

---

## TAPE DECK

Aiwa	0094, 0214, 0224
Akai	0184
Carver	0094
Denon	0304
Fisher	0144
Garrard	0194, 0204
JVC	0274, 0284, 0294
Kenwood	0124, 0134, 0154, 0234, 0244, 0264
Magnavox	0094
Marantz	0094, 0344
Mitsubishi	0184
Onkyo	0364, 0374
Optimus	0034, 0064, 0204, 0334
Philips	0094
Pioneer	0034, 0044, 0064
Revox	0354
Sansui	0094, 0344
Sharp	0264
Sherwood	0334
Sony	0054, 0084, 0324
Teac	0194, 0254
Technics	0074, 0314
Victor	0294
Wards	0034
Yamaha	0004, 0014



---

**YAMAHA ELECTRONICS CORPORATION, USA** 6660 ORANGETHORPE AVE., BUENA PARK, CALIF. 90620, U.S.A.  
**YAMAHA CANADA MUSIC LTD.** 135 MILNER AVE., SCARBOROUGH, ONTARIO M1S 3R1, CANADA  
**YAMAHA ELECTRONIK EUROPA G.m.b.H.** SIEMENSSTR. 22-34, 25462 RELLINGEN BEI HAMBURG, F.R. OF GERMANY  
**YAMAHA ELECTRONIQUE FRANCE S.A.** RUE AMBROISE CROIZAT BP70 CROISSY-BEAUBOURG 77312 MARNE-LA-VALLÉE CEDEX02, FRANCE  
**YAMAHA ELECTRONICS (UK) LTD.** YAMAHA HOUSE, 200 RICKMANSWORTH ROAD WATFORD, HERTS WD1 7JS, ENGLAND  
**YAMAHA SCANDINAVIA A.B.** J A WETTERGRENS GATA 1, BOX 30053, 400 43 VÄSTRA FRÖLUNDA, SWEDEN  
**YAMAHA MUSIC AUSTRALIA PTY, LTD.** 17-33 MARKET ST., SOUTH MELBOURNE, 3205 VIC., AUSTRALIA

**YAMAHA CORPORATION**  
Printed in Malaysia ID V342050

# Quick Reference Card

## AMP<TUNER>

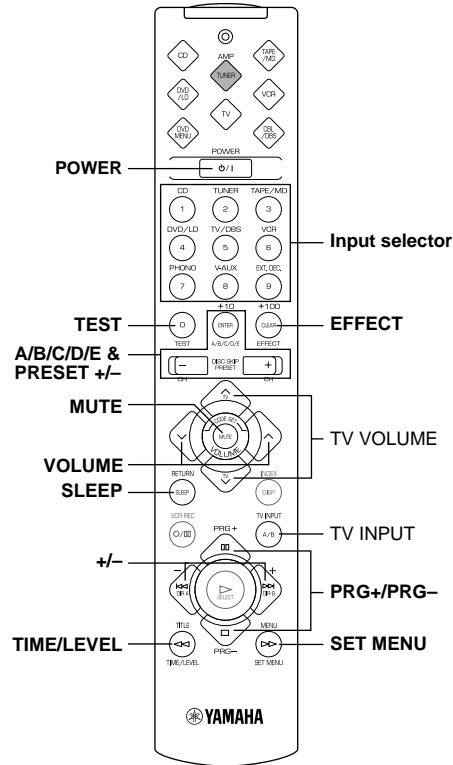

## TAPE/MD

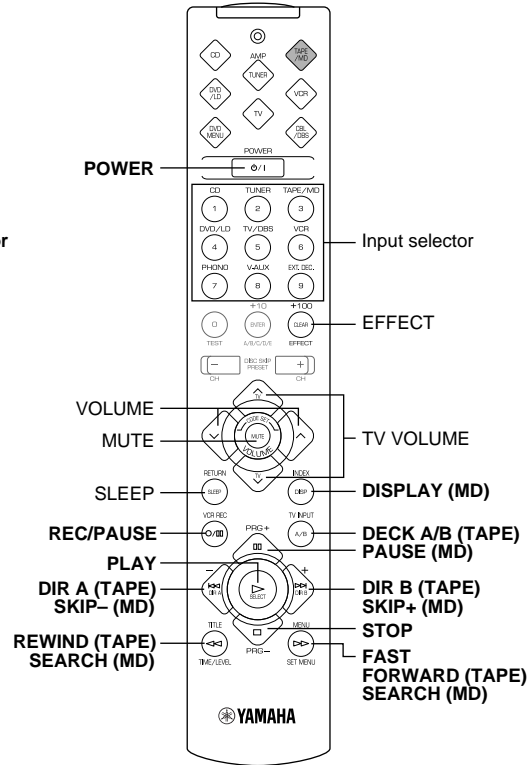

## CD

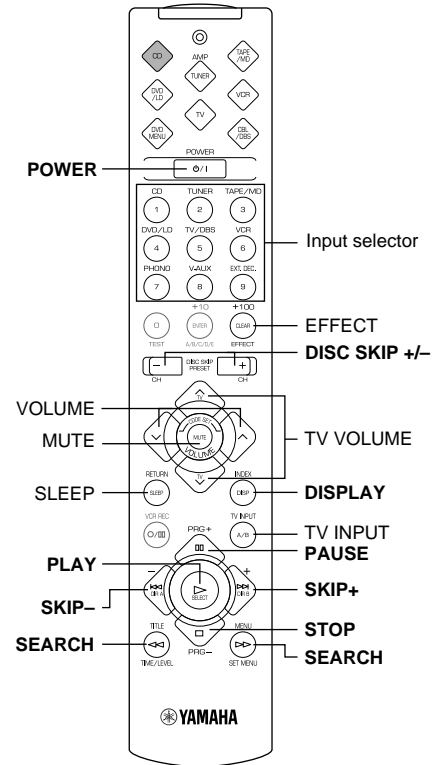

## DVD/LD

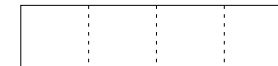
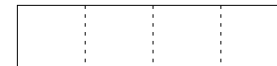
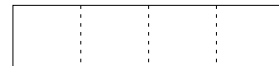
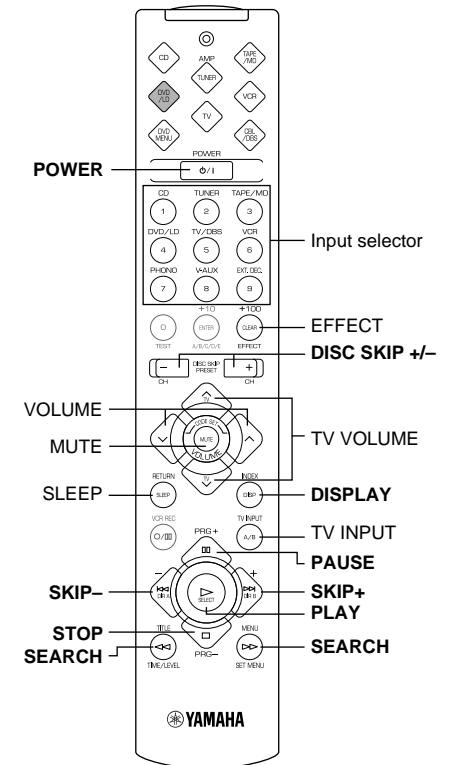

# Quick Reference Card

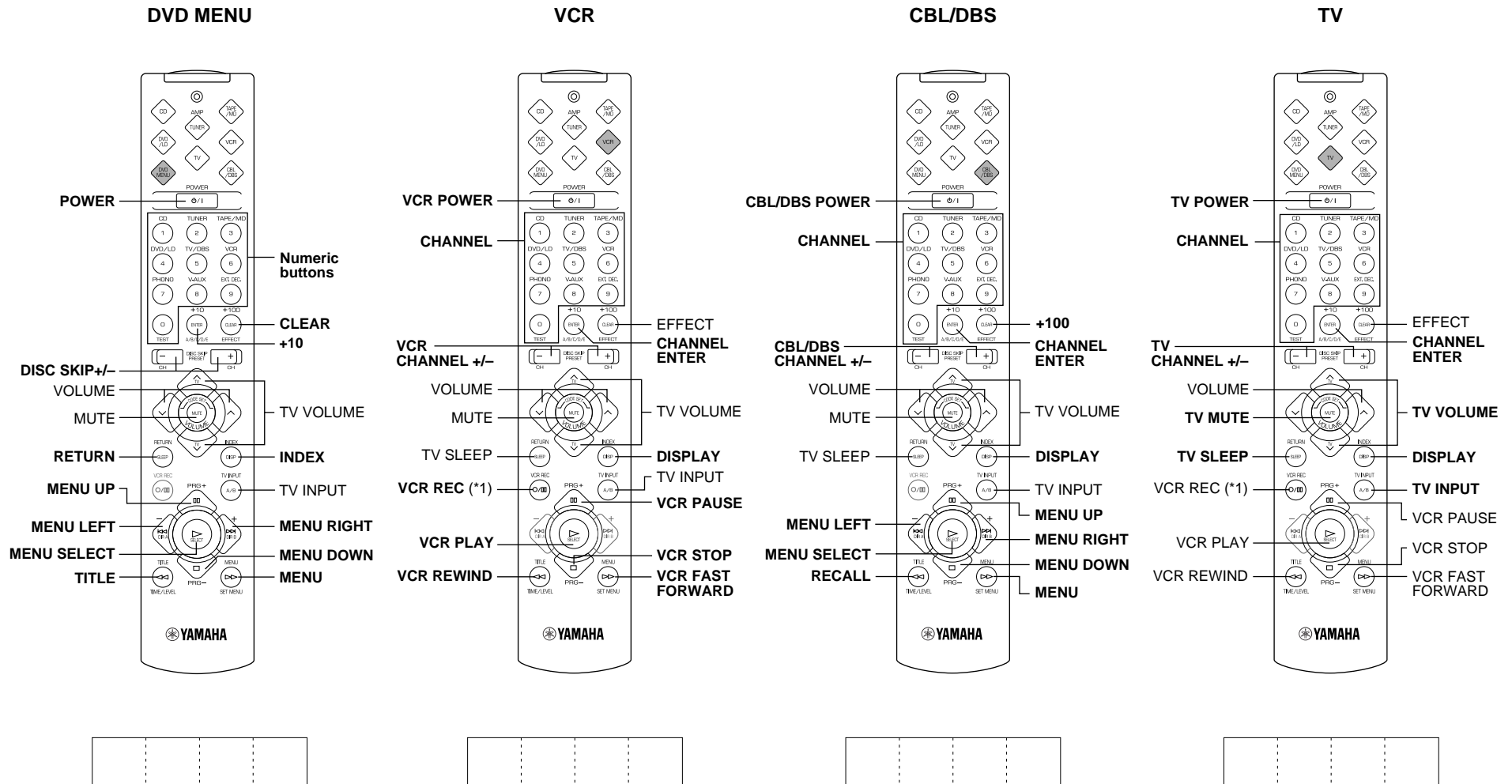

\*1: Press this button twice to start recording.  
 Appuyer deux fois sur cette touche pour lancer l'enregistrement.  
 Diese Taste zweimal drücken, um die Aufnahme zu starten.  
 Tryck två gånger på den här knappen för att börja spela in på videobandspelaren.

Premere due volte questo tasto per iniziare la registrazione.  
 Presione dos veces este botón para comenzar a grabar.  
 Druk tweemaal op deze toets om te beginnen met opnemen.  
 按两次该按钮即可开始录像。